



aerospace
climate control
electromechanical
filtration
fluid & gas handling
hydraulics
pneumatics
process control
sealing & shielding



Thermoplast-Schläuche für die Höchstdrucktechnik

Katalog 4462-DE



ENGINEERING YOUR SUCCESS.



Einleitung und allgemeine Informationen

<i>Hinweise zur Benutzung des Katalogs</i>	II
<i>Artikelnummernsystem</i>	IV
<i>Legende</i>	V
<i>Betriebsanleitung zur Verwendung von Schlauchleitungen</i>	VI
<i>Parker Hannifin – Polyflex Division</i>	XII
<i>Warum Thermoplastschläuche von Parker?</i>	XIII
<i>Unser Service schafft mehr Wert</i>	XIX



Schlauch- und Armaturenauswahl

<i>Schlauchauswahl nach Betriebsdruck – Design-Faktor >2:1</i>	A – 2
<i>Schlauchauswahl nach Betriebsdruck – Design-Faktor 4:1</i>	A – 4
<i>Armurentabelle</i>	A – 5



Schläuche mit Design-Faktor 4:1



Schläuche mit Design-Faktor >2:1



Polyflex-Lok

<i>Polyflex-Lok-Komponenten</i>	D – 2
---------------------------------------	-------



Verbinder & Adapter – Ventile

<i>Hochdruck-Verbinder & Adapter</i>	E – 4
<i>Ventile</i>	E – 40



Zubehör

<i>Hochabriebfester Scheuerschutzschlauch</i>	F – 2
<i>Hochabriebfeste Schlauchhülsen</i>	F – 2
<i>Knickschutz</i>	F – 3
<i>Haltestrümpfe</i>	F – 3
<i>PVC-S – Scheuerschutz-Schlauch</i>	F – 4
<i>HS – Haltestrümpfe</i>	F – 4
<i>UHPLABEL – Warnhinweise für Höchstdruckanwendungen</i>	F – 4

G

Technische Informationen

Einbauhinweise G – 2

*Auswahl, Einbau und Wartung von **polyflex**-Schläuchen* G – 3

Der „Dash size“ G – 4

Auswahl der Schlauchnennweite nach Durchfluss und Geschwindigkeit .. G – 5

Druckverlust G – 6

Glossar G – 11

Permeabilitätskoeffizient G – 12

Empfohlene Anziehverfahren G – 13

Einheiten-Umrechnungstabelle G – 14

Tabelle zur chemischen Beständigkeit G – 15

Parker Sicherheitsrichtlinien G – 20

H

Index der Artikelnummern

Index H – 1

Sicherheitshinweis! H – 16

Der Inhalt dieses Katalogs wurde mit größter Sorgfalt zusammengestellt und entspricht unserem derzeitigen Informationsstand.

Wir möchten jedoch darauf hinweisen, dass wir uns das Recht auf technische Änderungen vorbehalten. Sollten Sie spezielle Fragen haben, setzen Sie sich bitte mit uns in Verbindung.

Hinweise zur Benutzung des Katalogs

Gesamtaufbau des Katalogs:

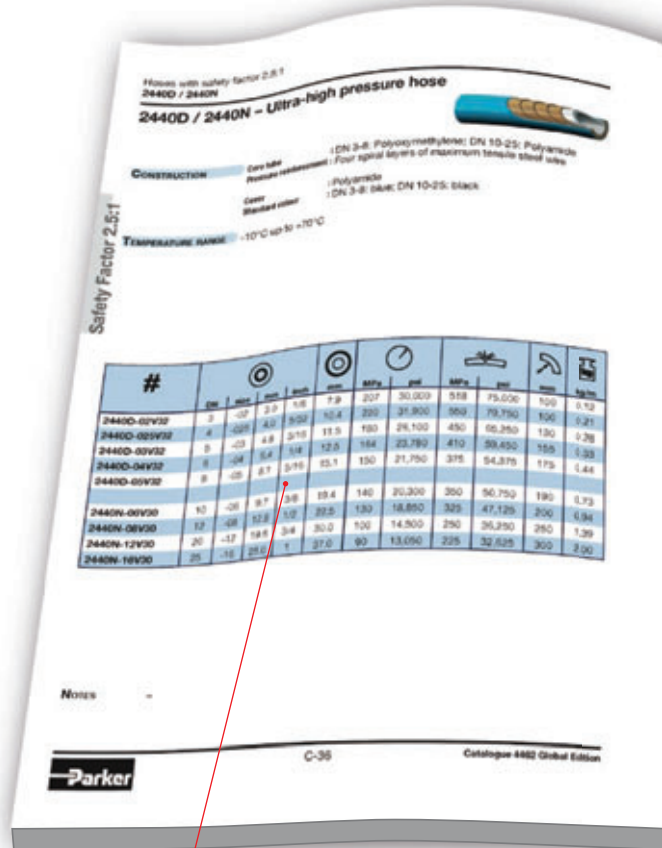
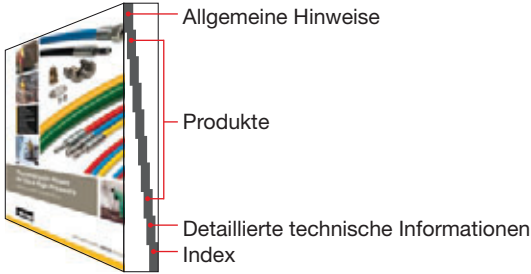

Schlauchdaten sind immer blau hinterlegt



Auswahl nach Kapitel
wenn Sie wissen, welches Kapitel Sie suchen –
so finden Sie es am schnellsten



Zeigt das aufgeschlagene
Kapitel

1AYLX – Type "M" female swivel

Types with safety factor 2.5:1
6AYLX / 1AYLX

MATERIAL High strength carbon steel, zinc plated

#	CS	Wire	mm	inch	9/16 - 18UNF	A	B	J	MPa	psi	Weight	Female
						mm	mm	mm			oz	OD
1AYLX-6-02	3	.02	3.0	1/8	9/16 - 18UNF	43	25	22	227	30,000	1.0	9.8
1AYLX-6-02B	4	.025	4.0	5/32	9/16 - 18UNF	51	30	22	330	21,900	1.4	14.5
6AYLX-6-03	5	.03	4.5	3/16	9/16 - 18UNF	50	30	22	330	21,900	1.4	14.5
1AYLX-6-04	6	.04	5.4	1/4	9/16 - 18UNF	51	30	22	330	21,900	1.4	14.5
1AYLX-6-05	8	.05	7.9	5/16	3/4 - 16UNF	74	40	32	394	20,700	2.9	17.0
1AYLX-6-06	10	.06	9.5	3/8	3/4 - 16UNF	75	40	32	394	20,700	2.9	17.0
1AYLX-11-08	12	.08	12.7	1/2	1 - 12UNF	80	40	32	394	20,700	5.7	21.0
1AYLX-16-12	20	.12	19.0	3/4	1 5/16 - 12UNF	82	40	32	394	18,800	6.7	30.7
	25	.15	25.4	1	1 5/16 - 12UNF	82	40	32	394	14,500	12.7	38.5

Safety Factor 2.5:1

6AYLX / 1AYLX – Type "M" female swivel

MATERIAL Stainless steel

#	CS	Wire	mm	inch	9/16 - 18UNF	A	B	J	MPa	psi	Weight	Female
						mm	mm	mm			oz	OD
6AYLX-6-2AC	4	.025	4.0	5/32	9/16 - 18UNF	54	30	22	220	31,900	7.7	7.7
1AYLX-6-09C	5	.03	4.8	3/16	9/16 - 18UNF	57	30	22	180	24,100	1.4	15.3
1AYLX-6-04C	6	.04	5.4	1/4	9/16 - 18UNF	59	29	22	154	23,700	2.9	17.0
1AYLX-6-05C	8	.05	7.9	5/16	3/4 - 16UNF	70	29	22	154	23,700	2.9	17.0
1AYLX-6-06C	10	.06	9.5	3/8	3/4 - 16UNF	70	29	22	150	21,700	3.7	21.0
1AYLX-11-09C	12	.08	12.7	1/2	1 - 12UNF	80	29	22	140	20,300	5.8	26.9
1AYLX-16-12C4880	20	.12	19.0	3/4	1 5/16 - 12UNF	82	29	22	130	18,800	6.7	30.7
6AYLX-16-19C	25	.15	25.4	1	1 5/16 - 12UNF	100	47	38	90	13,000	17.3	45.3

Auswahl nach Kategorie
– Anzeige der übergeordneten
Kapitel



C-41

Catalogue 4402 Global Edition

Armaturendaten sind immer gelb hinterlegt

Artikelnummernsystem

Schläuche



2440 N - 16 V91

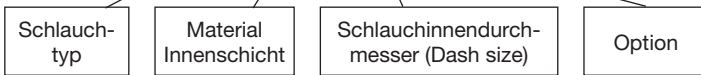

Armaturen

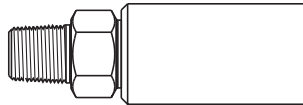



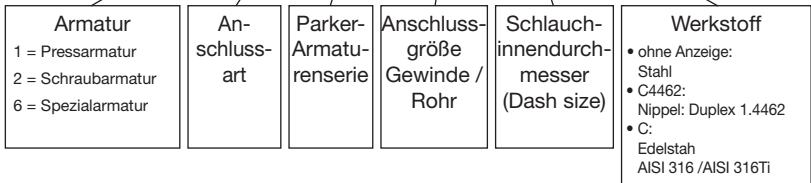





6 01 LX - 8 - 8 C





Legende

Symbol	Beschreibung
#	Artikelnummer
	Nenn-Innendurchmesser
	Nenn-Außendurchmesser
	Betriebsdruck
	Berstdruck
	Biegeradius
	Gewicht
	Armaturen
	Gewindegröße
	Schlüsselweite
	Dicke

Betriebsanleitung zur Verwendung von Schlauchleitungen für Hochdruckwasserstrahlmaschinen

Diese Betriebsanleitung wurde nach den Anforderungen der EN 1829-2: 2008 „Hochdruckwasserstrahlmaschinen – Sicherheitstechnische Anforderungen – Teil 2: Schläuche, Schlauchleitungen und Verbindungselemente“ erstellt. Sie enthält Hinweise zur sachgemäßen Verwendung von Schlauchleitungen der Parker Hannifin GmbH, Polyflex Division, für Hochdruckwasserstrahlanwendungen. Verwenden Sie niemals Schlauchleitungen, ohne vorher diese Betriebsanleitung gründlich gelesen und verstanden zu haben. Eventuelle zusätzliche Sicherheitsanforderungen der Maschinenhersteller, Berufsgenossenschaften etc. sind zu berücksichtigen. Das Tragen von Schutzkleidung wird empfohlen.

1. Gefahrenhinweise
2. Beschreibung
3. Kennzeichnung
4. Montage und Inbetriebnahme, bestimmungsgemäße Verwendung
5. Lagerung und Verwendungsdauer von Schlauchleitungen
6. Wartung, Instandhaltung, Inspektion, periodische Druckprüfungen

1. Gefahrenhinweise

Gefahr durch austretende Medien

- Unter hohem Druck austretende Medien können Personen- und Sachschäden anrichten.
- Beim Austreten brennbarer Medien besteht Brandgefahr.
- Beim Austreten von giftigen Medien besteht Vergiftungsgefahr.

Gefahr durch peitschende und umherschlagende Schlauchleitungen

- Wird der Druck nach einem Abriss der Schlauchleitung nicht sofort abgestellt, beginnt die Schlauchleitung zu peitschen, was zu Personen- oder Sachschäden führen kann.

Gefahr durch Längenänderung der Schlauchleitung

- Bei einer plötzlichen Druckänderung in der Schlauchleitung kann eine Längenänderung bis $\pm 2\%$ auftreten, die zu einem Verlust der Standsicherheit der Bediener führen kann.

Gefährdungen aufgrund von Fehlverhalten der Bedienerperson

- Gefährdungen können bei Verwendung von ungeeigneten Substanzen oder Bauteilen durch die Bedienerperson entstehen, besonders, wenn die durch den Hersteller definierten Einsatzgrenzen überschritten werden (z. B. zu hoher Druck, zu hohe Zugbeanspruchung).

2. Beschreibung

Die Schlauchleitungen werden aus Hochdruckschlauch und dazugehörigen Armaturen bei Parker Polyflex und bei deren geschulten und zertifizierten Händlern nach Parker-Anweisungen hergestellt und geprüft. Nach Kundenwunsch können die Schlauchleitungen mit Schutzschläuchen oder weiteren Sicherheitseinrichtungen wie z.B. Haltestrumpfen ausgestattet werden.

3. Kennzeichnung

- Der Schlauch ist werkseitig gekennzeichnet mit Angaben zum Hersteller, max. zulässigem Betriebsdruck, Artikelnummer, Nennweite, Chargennummer und Herstelldatum (Quartal / Jahr). Zusätzliche Angaben können enthalten sein.
- Der Schutzschlauch trägt standardmäßig keine Signierung.
- Die Schlauchleitung ist an der Presshülse bzw. Prägehülse mit den Angaben zum Hersteller, dem max. zulässigen Betriebsdruck, dem Monat/Jahr der Herstellung sowie mit der Norm „EN 1829-2“ gekennzeichnet.

Sowohl Schläuche als auch Armaturen sind druckbegrenzt. In seltenen Fällen werden die Armaturen mit einem geringeren zulässigen Betriebsdruck als der Schlauch verwendet. In diesen Fällen wird die Schlauchleitung mit einem zusätzlichen Warnhinweis versehen. Für die Verwendung ist nicht die Druckangabe auf dem Schlauch maßgeblich, sondern die auf der Presshülse bzw. Prägehülse.

4. Montage und Inbetriebnahme, bestimmungsgemäße Verwendung

Montage und Inbetriebnahme

Um die Funktionsfähigkeit von Schlauchleitungen sicherzustellen und deren Verwendungsdauer nicht durch zusätzliche Beanspruchungen zu verkürzen, ist folgendes zu beachten:

- Der maximale Betriebsdruck darf nicht überschritten werden.
- Der minimale Biegeradius darf nicht unterschritten werden.
- Schlauchleitungen nicht knicken und nicht verdrehen. Insbesondere beim Verlegen langer Schlauchleitungen können sich Schlaufen bilden, die beim Ziehen einen Knick der Leitung verursachen können. Parker stellt Sonderarmaturen (Polyflex-Lok) her, die das Problem minimieren.
- Unter Druck kann sich jeder Schlauch zusammenziehen oder ausdehnen. Bei Parker Schläuchen muss mit ca. 2% Längenänderung gerechnet werden.
- Vor Einbau sind folgende Sichtkontrollen durchzuführen:
 - o Betriebsdruck der Schlauchleitung stimmt mit dem Druck der Pumpe überein.
 - o Schlauchaußenschicht weist keine Beschädigungen auf.
 - o Armaturen nicht korrodiert.
 - o Gewinde und Dichtflächen nicht beschädigt oder verunreinigt.
 - o O-Ringe sind vorhanden und nicht beschädigt.
- Es ist sicherzustellen, dass das Anschlussgewinde der Armatur mit dem Gegenstück übereinstimmt.
- Schutzkappen erst unmittelbar vor der Montage entfernen.
- Bei der Montage der Armatur Gewinde an Armatur und Adapter leicht schmieren um das Kaltschweißen (Fressen) zu vermeiden.

Bei der Inbetriebnahme den Druck langsam aufbauen und die Leitungen auf Leckagen überprüfen.

Bestimmungsgemäße Verwendung

Betriebsmedium: Parker Hochdruck-Schlauchleitungen sind für Wasser ausgelegt. Für die Verwendung mit anderen Medien kontaktieren Sie Ihren Parker Händler – Parker hat Sonder-schläuche, die auch für z.B. korrosive Medien verwendbar sind.

Temperatur: Die Schlauchleitungen sind für den sicheren Betrieb bei -10 bis $+70^{\circ}\text{C}$ ausgelegt. Liegt die Temperatur außerhalb dieses Bereiches, kontaktieren Sie Ihren Parker-Händler. Auch für höhere Temperaturen sind Sonderschläuche verfügbar. Bei den niedrigeren Temperaturen sind an den Schlauchleitungen selbst keine Probleme zu erwarten, es müssen nur Maßnahmen gegen das Einfrieren des Betriebsmediums getroffen werden.

Maßnahmen bei Störungen: Leckagen an den Anschlüssen sofort beseitigen (Anschlüsse nachziehen, ggfs. O-Ringe wechseln oder Konus nacharbeiten). Achtung: vorher den Druck ablassen – nie an den Leitungen unter Druck arbeiten. Ist die Leckage im Schlauch aufgetreten (Blase an der Oberdecke, Leckage an der Entlastungsbohrung der Armatur), so ist die Schlauchleitung sofort außer Betrieb zu setzen. Weitere Verwendung einer undichten Schlauchleitung ist mit besonderer Gefährdung der Bediener verbunden.

Besondere Einsatztypen: Beim Einsatz an hohen Gebäuden müssen Schlauchleitungen abgestützt werden um Zugbelastung zu vermeiden. Werden die Leitungen unter Zugbelastung verwendet, so ist mit Verkürzung der Lebensdauer zu rechnen. Beim Einsatz in explosionsgefährdeten Bereichen ist es zu berücksichtigen, dass Parker Hochdruckleitungen im Allgemeinen elektrisch leitfähig sind (von Armatur zur Armatur). Allerdings sind weder die Schutzschläuche noch die Schlauchdecke leitfähig.

5. Lagerung und Verwendungsdauer von Schlauchleitungen

Lagerung.

Auch bei sachgemäßer Lagerung und zulässiger Beanspruchung unterliegen Schlauchleitungen einer natürlichen Alterung. Dadurch ist ihre Lagerzeit und Verwendungsdauer begrenzt. Unsachgemäße Lagerung, mechanische Beschädigungen und unzulässige Beanspruchung sind die häufigsten Ausfallursachen.

Bei der Lagerung von Schlauchleitungen ist Folgendes zu beachten:

- Kühl, trocken und staubarm lagern.
- Direkte Sonnen- oder UV-Einstrahlung vermeiden.
- Vor in der Nähe befindlichen Wärmequellen abschirmen.
- In unmittelbarer Nähe keine ozonbildenden Beleuchtungskörper (z.B. fluoreszierende Lichtquellen, Quecksilberdampf Lampen) oder elektrische Geräte verwenden.
- Schlauchleitungen spannungsfrei und liegend lagern.
- Bei Lagerung in Ringen darf der minimale Biegeradius nicht unterschritten werden.
- Armaturen mit Schutzkappen lagern um Beschädigungen des Gewindes zu vermeiden.

Die maximale Lagerdauer von Schlauchmeterware beträgt 10 Jahre, die der einbaufertigen Schlauchleitungen bis zu 2 Jahren. Nach Möglichkeit soll die Lagerung der Schlauchleitungen vermieden werden. Die natürlichen Eigenschaften der Schlauchwerkstoffe verursachen einen Kompressionsabbau in der Armatur, was zu vorzeitigen Armaturenleckagen führen kann.

Verwendungsdauer und Austauschintervalle

Die Verwendungsdauer einer Schlauchleitung wird von Parker nicht begrenzt, allerdings sollte sie 6 Jahre nicht überschreiten.

Schlauchleitungen werden in vielen Anwendungen verwendet. Deshalb ist es für Parker Polyflex nicht möglich, eine bestimmte Lebensdauer in einer Anwendung zu garantieren.



Folgende Richtlinien können angewendet werden:

- a) Parker Polyflex Schlauchleitungen entsprechen den Anforderungen der DIN EN 1829-2 und übertreffen diese in den meisten Fällen. Diese Norm schreibt vor, dass die Schlauchleitungen mindestens 20.000 Zyklen von 0 auf Betriebsdruck bestehen müssen. Das ist relevant für industrielle Anwendungen (z.B. Teilereinigung in der Automobilindustrie), wo die Schlauchleitungen konstant in Verwendung sind. In diesem Fall sind keine periodischen Druckprüfungen notwendig, eine periodische Sichtprüfung wird jedoch empfohlen.
Die Intervalle für die Sichtprüfung und den Austausch müssen vom Anlagenhersteller vorgegeben werden.
- b) In der Bauindustrie (z.B. Betonsanierung) und bei den flexiblen Lanzen werden die Schlauchleitungen meistens zusätzlichen Belastungen (Zug, mechanische Beschädigungen) ausgesetzt, die die Lebensdauer erheblich reduzieren können. Deshalb sind die Prüfungen gemäß Punkt 6 unbedingt erforderlich.

6. Wartung, Instandhaltung, Inspektion, periodische Druckprüfungen

Vor der ersten Inbetriebnahme und mindestens alle 6 Monate:

Überprüfung der Schlauchleitungen auf Funktionsfähigkeit und betriebssicheren Zustand. Diese Überprüfung sollte durch eine qualifizierte Person erfolgen, die aufgrund ihrer fachlichen Ausbildung und Erfahrung ausreichende Kenntnisse auf dem Gebiet der Schläuche besitzt.

Prüfungsumfang: Sichtkontrolle der Schlauchleitungen. Dabei prüfen, dass der Betriebsdruck der Schlauchleitung mit dem tatsächlichen Betriebsdruck der Anwendung übereinstimmt und keine sichtbaren Beschädigungen vorhanden sind. Sichtbare Beschädigungen können sein:

- Beschädigungen der Außenschicht (z. B. Scheuerstellen, Schnitte oder Risse).
- Verformungen, die der natürlichen Form der Schlauchleitung nicht entsprechen, im drucklosen oder im druckbeaufschlagten Zustand oder bei Biegung, z. B. Schichten-trennung, Blasenbildung, Quetschstellen, Knickstellen.
- Beschädigungen oder Deformationen der Armatur.
- Korrosion der Armatur.
- Herauswandern des Schlauches aus der Armatur.
- Maximale Lagerzeiten und Verwendungsdauer wurden überschritten.

Täglich:

– Sichtkontrolle der Schlauchleitungen durch den Bediener (siehe oben).

Sind sichtbare Beschädigungen feststellbar, so ist die Schlauchleitung zu ersetzen oder durch eine qualifizierte Person für den weiteren Betrieb freizugeben.

Nach EN 1829-2 müssen Schlauchleitungen, deren Außenschicht so beschädigt wurde, dass die Drahtschicht zu sehen ist, außer Betrieb gesetzt werden. Eine Reparatur der Außenschicht ist ausdrücklich untersagt.

Jährlich:

Zusätzlich zur Sichtkontrolle der Schlauchleitung sollte eine Druckprüfung mit 1,2-fachem Betriebsdruck mit einer Haltezeit von 2 Minuten durchgeführt werden. Diese Druckprüfung ist für Schlauchleitungen, die ununterbrochen im Einsatz sind (Industrieanlagen), nicht notwendig.

Reparatur von Schlauchleitungen:

Parker Polyflex rät von der Reparatur von Schlauchleitungen ab, da die Sicherheit einer Leitung, die bereits im Einsatz war, immer reduziert ist.

7. Polyflex-Lok

Polyflex-Lok ist ein System zum schnellen und werkzeuglosen Verbinden der Schlauchleitungen bzw. zum Anschließen der Leitungen an die Pumpe/Endverbraucher.

Das System zum Verbinden der Schlauchleitungen besteht aus Schlauchleitungen (standardmäßig mit Schutzschlauch ausgerüstet) mit Sonderanschlüssen und Schutzkappen, Verbindungsbuchse und Halbschalen.

Montage:

Schutzkappen von den Schlauchanschlüssen abnehmen.

Schlauchanschlüsse leicht schmieren oder mit Wasser befeuchten und in die Verbindungsbuchse bis zum Anschlag stecken. **ACHTUNG:** besonders auf Sauberkeit achten: alle Teile müssen komplett frei von Verschmutzungen/Beschädigungen oder Ablagerungen sein. Andernfalls kann die Dichtheit bzw. die Demontage beeinträchtigt werden. Falls erforderlich, die Teile vor der Montage reinigen.

Die Halbschalen über der Verbindungsbuchse schließen.

Die Schlauchleitungen auseinander ziehen (wichtig, sonst können die Schutzkappen nicht montiert werden) und die Schutzkappen zwischen den Halbschalen und den Klemmhülsen für den Schutzschlauch montieren.

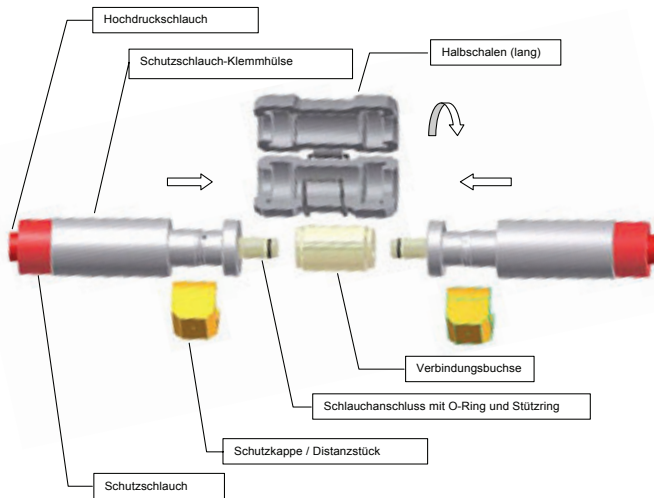



Demontage:

Schutzkappen abnehmen.

Die Schlauchleitungen bis zum Anschlag zusammendrücken, sonst können die Halbschalen nicht geöffnet werden.

Die Halbschalen öffnen und abnehmen.

Schlauchanschlüsse aus der Verbindungsbuchse ziehen und sofort die Schutzkappen auf die Schlauchanschlüsse montieren.

Das Polyflex-Lok System zum Anschließen der Schlauchleitung an die Pumpe/Endverbraucher ist nach demselben Prinzip aufgebaut. An die Pumpe wird ein Adapter angeschraubt, eine Schlauchleitung wird in den Adapter eingesteckt und mit Halbschalen und Kappe fixiert. Auch hier ist es unbedingt notwendig auf Sauberkeit zu achten.

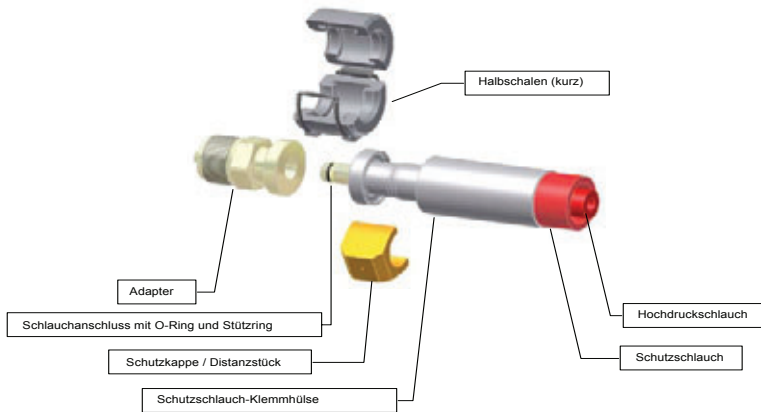

Parker Hannifin – Polyflex Division

Parker Hannifin bietet ein umfassendes Programm von Systemen und Komponenten in der Fluidtechnik. Parker ist in Verkaufsniederlassungen und produzierende Geschäftsbereiche untergliedert. So können wir uns jederzeit optimal auf die Bedürfnisse unserer Kunden und die Anforderungen des Marktes konzentrieren.

Der Geschäftsbereich Polyflex mit Hauptsitz in Hüttenfeld, Deutschland, fertigt und liefert Schläuche und Rohre aus Thermoplasten. Diese werden in vielen unterschiedlichen Anwendungsgebieten eingesetzt, die von der Standard-Hydraulik über Höchstdruckanwendungen bis hin zur Öl- und Gasindustrie reichen. Als Marktführer in vielen Bereichen und mit einem einmaligen Sortiment stehen wir Ihnen gerne bei allen Fragen zur Seite.

Der vorliegende Katalog beinhaltet Schläuche für Hochdruck- und Höchstdruck-Anwendungen. Die angegebenen Armaturen sind immer auf den jeweiligen Schlauch abgestimmt und bieten optimale Leistung.

Weitere Kataloge mit Thermoplastschläuchen:

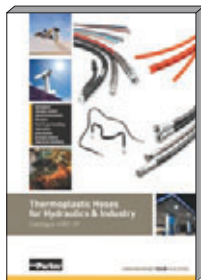

Catalogue 4460-UK



Catalogue 4465-UK

Warum Thermoplastschläuche von Parker?

Thermoplastschlauch von Parker ist die richtige Lösung für viele technische Herausforderungen. Mit seinen einmaligen Eigenschaften und Leistungsmerkmalen übertrifft der Thermoplastschlauch selbst bewährte Alternativen. Ob es um extrem hohe Temperaturen oder Drücke geht, um Widerstandsfähigkeit oder eine kundenspezifische Konstruktion von diesen Schläuchen werden Sie überzeugt sein!

Nachstehend finden Sie die Merkmale unseres Schlauchprogramms – im Vergleich zu anderen Standard-Schlauchtypen:

Temperaturbereich



- Betriebstemperaturbereich von -50°C bis zu $+230^{\circ}\text{C}$
- Die erste Wahl für Anwendungen mit dynamischem Druck auch bei sehr niedrigen Temperaturen
- Voller Betriebsdruck auch bei extremen Temperaturen

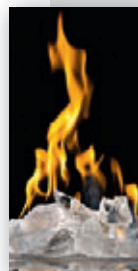

Chemische Beständigkeit



- Beständig gegen Chemikalien, keine Wechselwirkung mit den Medien
- Beständig gegen fast alle Säuren und Laugen



Abrieb



- Extrem verschleißfeste Außenschichten
- Überlegene Beständigkeit und längere Lebensdauer



Beständigkeit gegen UV-Strahlung / Ozon & Meerwasser

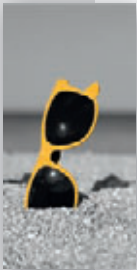

- Für raue Umgebungen und exponierten Einbau konstruiert
- Geringe Auswirkung von Umwelteinflüssen auf die Lebensdauer des Schlauchs

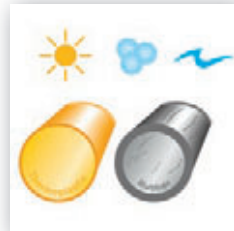

Kompakter Außendurchmesser



- Platzsparend durch sehr kleine Durchmesser
- Optimierte Verlegung und Konfiguration auch bei sehr engen Platzverhältnissen
- Verhindert die Verwendung überdimensionierter Schläuche



Kleiner Innendurchmesser



- Nur Thermoplastschlauch ermöglicht kleine Innendurchmesser bis unter 2 mm
- Platzsparend
- Bietet verbesserte technische Lösungen bei engen Platzverhältnissen

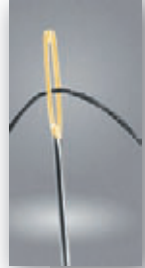

Geringes Gewicht



- Erhebliche Gewichtseinsparungen
- Energiesparend, da weniger Masse bewegt werden muss



Nichtleitend

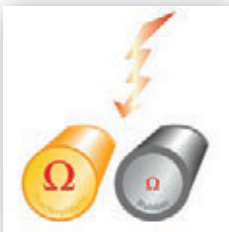

- Obligatorisches Sicherheitsmerkmal für Anwendungen mit hoher Spannung und hoher Frequenz
- Elektrisch nichtleitend gemäß SAE J517



Kundenspezifische Fertigung

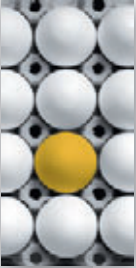

- Viele verschiedene Farben
- Doppel- oder Mehrfachschlauch
- Schlauchbündel
- Kundenspezifische Entwicklung

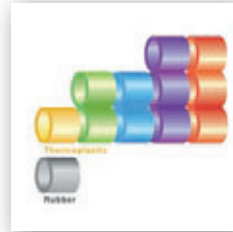

Vorgeformt



- Vereint die Vorteile eines geformten Metallrohres mit der Flexibilität eines Schlauchs
- Geringeres Gewicht, weniger Geräusentwicklung und Vibration im Vergleich zu geformtem Metallrohr
- Vorgeformter Schlauch behält zu 100% seine technischen Eigenschaften



Sauberkeit



- Weniger Abrieb und Verschmutzung im Inneren des Schlauchs
- Geringere Ablagerung von Rückständen
- Längere Lebensdauer von Filtern, Ventilen und Hydraulikanlagen





Permeationsbeständigkeit



- Geringe Gaspermeation
- Geringeres Eindringen von außen verringert das Risiko einer Verschmutzung des Mediums



Große Länge



- Bis zu 5000 m und mehr durchgängige Länge
- Weniger Schnittverlust bei Meterware
- Schneller Einsatz großer Längen durch leichtes Aufwinden und einfache Handhabung

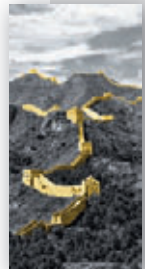

Höchster Druck



- Betriebsdruck bis zu 4000 bar
- Höchste technische Standards und Produktionskontrollen sorgen für Sicherheit

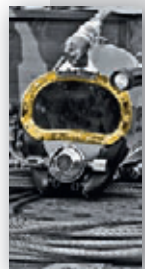

Vielfältige Einsatzmöglichkeiten



- Standardhydraulik
- Industriehydraulik, z.B.
 - alternative Energien
 - Werkzeugmaschinen
 - Spritzguss
- Mobile Hydraulik z.B.
 - Fördertechnik
 - Hoch- und Tiefbau
 - Landwirtschaft
- Automobilindustrie (PKW und LKW)
- Minihydraulik
- Schmierung
- Chemische Industrie
- Verfahrenstechnik
- Technische Gase
- Alternative Kraftstoffe
- Freizeitboote und Yachten
- Pneumatik
- Biowissenschaften
- Medientransport
- Kanalreinigung
- Wasserstrahltechnik allgemein
- Wasserstrahltechnik zur Oberflächenbehandlung
- Wasserstrahlschneidetechnik
- Hydrotests
- Bolzenspannvorrichtungen
- Hydraulische Winden
- Rettungsgeräte
- Hydraulische Steuerungen
- Einspritzung von Chemikalien
- Steuerung von Bohrlochsicherungen
- Hydraulikleitungen auf Untersee-Bohrlochsicherungen
- Heißleitungen von Schiffen oder Bohrinseln zur Bohrlochsicherung
- Wasserdruckprüfungen
- Anlagenwartung
- Bohrlochanlagenprüfungen
- Zementierungsanlagen gemäß API 7K FSL 0
- Säuerung
- Einspritzung von flüssigen und gasförmigen Medien
- Bohrschlamm-Kreisläufe
- Stoßbohrer
- Freie Anschlussleitungen
- Überholung von Elektro-/Hydraulikanlagen
- Rohrleitungsprüfung

Unser Service schafft mehr Wert

Parker Polyflex und die Verkaufsniederlassungen von Parker bieten Ihnen einen Mehrwert-Service, der unsere Produktionsleistung und unser Produktportfolio ideal ergänzt. Mit diesen Dienstleistungen tragen wir der steigenden Nachfrage nach kundenspezifischen Produkten und steigenden Anforderungen an Systemkriterien Rechnung, die unsere Kunden von einem Weltklasse-Anbieter erwarten. Die unten im Einzelnen aufgeführten wertschöpfenden Leistungen sind charakteristisch für die Produkte und die damit verbundenen Dienstleistungen, die wir unseren Kunden bieten. Sollten Sie Bedarf an weiteren, unten nicht aufgeführten Leistungen haben, setzen Sie sich bitte mit uns in Verbindung. Wir beraten Sie gerne im Hinblick auf sämtliche möglichen Lösungen für Ihren Bedarf.

ParkerStore™

Wir bei Parker Hannifin sind stets bestrebt, noch mehr Produkte noch effizienter zu liefern.

Durch das Netzwerk des Global ParkerStore™ kann Parker Ihnen folgende Leistungen bieten:

- Prompten, effizienten, professionellen Service direkt im Laden, während Sie darauf warten
- Fachmännischen Service und Unterstützung vor Ort
- Eine sichere und kundenfreundliche Einkaufsumgebung
- Ein breiteres Spektrum an Komponenten-Optionen, damit Sie genau das bekommen, was Sie suchen.

Kunden vertrauen auf die ParkerStores, denn sie ermöglichen Kunden aus dem Bereich OEM und MRO direkten Zugang zu:

- nach Kundenvorgaben gefertigten Hydraulikschlauchleitungen und ergänzenden Produkten zur Unterstützung ihrer Anwendung und Reduzierung ihrer Stillstandszeiten
- fachmännischer technischer Unterstützung
- professionellem, persönlichem Service, auch rund um die Uhr
- den Annehmlichkeiten eines Dienstleisters in ihrer Nähe



Das Parker® Tracking System (PTS)



ist dafür konzipiert, Ausfallzeiten von Nutzfahrzeugen oder Anlagen des Kunden durch schnellere Erledigung, bessere zeitliche Abstimmung und erhöhte Genauigkeit der notwendigen Reparaturen zu verkürzen. Das PTS bietet einen unverwechselbaren 8-stelligen Kennzeichnungs- und Strichcode, der bei jeder Schlauchleitung auf einem haltbaren Etikett aufgedruckt ist. Die PTS-Etiketten wurden speziell entwickelt und sind dadurch gegen aggressive Chemikalien, starke Temperaturbeanspruchung, UV-Strahlung und andere harte Bedingungen beständig.

- Das PTS erfasst unverwechselbare Informationen zur Schlauchleitung, zeichnet diese auf und ruft sie wieder ab – jederzeit und bei Bedarf
- Das PTS sorgt für eine schnelle und genaue Identifikation des Produkts und beschleunigt somit den Austausch – es spielt keine Rolle, wo die ursprüngliche Schlauchleitung gefertigt wurde.
- Die Ersatzschlauchleitung kann einfach über den 8-stelligen PTS-Code/Strichcode nachbestellt werden. Ein Ausbau der alten Schlauchleitung ist dazu nicht mehr erforderlich. Dies verlängert wertvolle Betriebszeit und sorgt außerdem für besser planbare Reparaturen.
- Zum PTS gehören zusätzliche Berichtswerkzeuge, die bei Maßnahmen zur ständigen Verbesserung und zur vorbeugenden Wartung als Unterstützung dienen.

Die Parker HOSE DOCTORS



sind ein Netzwerk eigenständiger, mobiler Servicetechniker, deren Ziel es ist, bei ihren Kunden Schlauchleitungen zu erkennen und bei Bedarf vor Ort auszutauschen. Dabei wird auf kürzeste Reaktionszeiten Wert gelegt. Die HOSE DOCTORS® sind eine Erweiterung des weltweiten Parker-Vertriebsnetzes und sie verbinden ihre Leidenschaft für guten Service mit Parker-Produkten, d.h. mit den hochwertigsten Schläuchen und Armaturen, die es heute auf dem Markt gibt. Parker Store Container-Service

Der Parker Store Container Service



stellt Ihnen eine mobile Werkstatt zur Verfügung. Bei großen Bauprojekten wie Straßen, Tunneln, Gleisbau und unterirdischen Anlagen können damit die Wartung und Produktunterstützung, z.B. der Austausch von Produkten, Ersatz von Schlauchleitungen etc. direkt vor Ort gewährleistet werden. Mit diesem Service auf Ihrer Baustelle halten Sie Ausfallzeiten kurz und stellen sicher, dass Ihr Projekt weder den Zeit- noch den Kostenrahmen sprengt!

Technischer Service

Optimiert die Leistung Ihrer Hydraulik- und Pneumatikkreise

- Mit der Unterstützung von Parker Tech Services sind Ihre Produkte schneller marktreif und das spart Entwicklungskosten
- Die 3-jährige Dichtheitsgarantie wirkt sich positiv auf Ihren Ruf und Ihre Gewährleistungskosten aus
- Ein zuverlässigerer Betrieb senkt die Betriebskosten Ihres Kunden
- Die höhere Leistungsfähigkeit und die Dichtheitsgarantie tragen zum Umweltschutz bei
- Durch die weltweite Präsenz von Parker können Sie überall diesen Service nutzen und Kosten sparen



Breadman

Eine schlanke Logistik und Auslieferung der Parker-Produkte und Kits direkt an die Fertigungsstraße, Arbeitsstationen oder ins Lager des Kunden

- Die 100%ige Verfügbarkeit der Teile minimiert Ausfallzeiten, steigert die Produktivität und reduziert Kosten
- Keine Kontrolle von Lagerbeständen mehr notwendig – spart Personalkosten und hält den Produktionsstand aufrecht
- Die tägliche Anlieferung reduziert Lagerbestände und laufende Kosten
- Die elektronische Abwicklung der Bestellung reduziert Verwaltungsaufwand und -kosten



Kitting

Es werden verschiedene Komponenten unter einer einzigen Artikelnummer geliefert

- Reduzierte Anzahl der Lieferanten
- Geringere Lagerbestände und keine veralteten Teile
- Optimierte Verwaltung (Lagerbestände und Vorräte)
- Vereinfachte und optimierte Abwicklung der Bestellung
- Reduzierte Montagekosten
- Erhöhte Produktivität



Datenbank zur Auswahl von Schläuchen und Armaturen



- Finden Sie Immer die richtige Kombination von Armatur und Schlauch.
- Suchen Sie Zubehör-Komponenten, die zu dem betreffenden Schlauch passen.
- Durch häufige Aktualisierungen finden sie immer die neuesten Informationen zu Schlauch-Armaturen-Kombinationen und passendem Zubehör.

Kapitel A**Schlauch- und Armaturenauswahl**

Schlauchauswahl nach Betriebsdruck – Design-Faktor >2:1	A-2
Schlauchauswahl nach Betriebsdruck – Design-Faktor 4:1	A-4
Armaturentabelle	A-5

Schlauchauswahl nach Betriebsdruck – Design-Faktor >2:1

Nennweite				Betriebsdruck MPa [psi]									
				ESH(200)	ESH250Plus(2)	2240D-TC	2248D-TC	2244N	2380N	2388N (size -04)	2380M	2388N (size -08)	2560N
DN	size	mm	Zoll										
3	-02	32	1/8			110 [15950]							
4	-025	40	5/32			120 [17400]	150 [21750]		140 [20300]				
5	-03	48	3/16			110 [15950]	140 [20300]						
6	-04	64	1/4			110 [15950]			110 [15950]	128 [18560]	110 [15950]		
8	-05	79	5/16				100 [14500]		100 [14500]		100 [14500]		
10	-06	95	3/8					86 [12470]					160 [23200]
12	-08	127	1/2	20 [2900]	25 [3625]			88 [12760]				110 [15950]	140 [20300]
20	-12	190	3/4	20 [2900]	25 [3625]								120 [17400]
25	-16	254	1	20 [2900]	25 [3625]								
32	-20	318	1 1/4	20 [2900]	25 [3625]								
Armaturenserie				EH/ES / EJ	EH/ES / EJ	TX	TX	KX / LX	KY / 8X	KY	KX	BS	BL
Seite				C-2	C-5	C-8	C-9	C-15	C-18	C-19	C-24	C-26	C-29

Auswahl







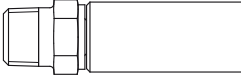
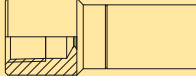
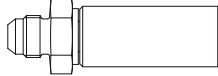

Betriebsdruck MPa [psi]													
2440D 2440N (-06 bis -16)	2440D-TC	2448D-TC	2640D 2640N (-08 bis -16)	2648N	2740D	2741D	2748D	2748D 2 nd cover	2749D	2840D	2841D	2848D	2849D
207 [30 000]	207 [30 000]												
220 [31 900]	220 [31 900]	301 [43 640]	280 [40 600]		300 [43 500]								
180 [26 100]	180 [26 100]		250 [36 250]		280 [40 600]				301 [43 645]	400 [58 000]			
164 [23 780]	164 [23 780]		250 [36 250]										
150 [21 750]	150 [21 750]		210 [30 450]		250 [36 250]	250 [36 250]	280 [40 600]	280 [40 600]	301 [43 645]	300 [43 500]	300 [43 500]	320 [46 400]	380 [55 000]
140 [20 300]													
140 [20 300]			180 [26 100]		200 [29 000]		250 [36 250]			250 [36 250]		300 [43 500]	
100 [14 500]			140 [20 300]	160 [23 200]									
90 [13 050]			120 [17 400]	150 [21 750]									
LX	LX	LX	JX / 2X / 5X	JX / CX	2X / HX	2X / HX	2X / HX	2X / HX	2X / HX	2X / WX	2X / WX	2X / WX	WX
C-32	C-33	C-46	C-48	C-55	C-57	C-58	C-59	C-60	C-61	C-66	C-67	C-68	C-71

Schlauchauswahl nach Betriebsdruck – Design-Faktor 4:1

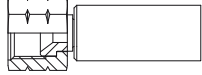

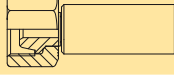
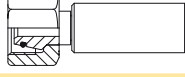

Nennweite				Betriebsdruck MPa [psi]					
				2022N	2244N	2380N	2380N-MSHA	2388N	2580N-MSHA
DN	size	mm	Zoll						
3	-02	3,2	1/8						
4	-025	4,0	5/32		75 [10 875]	75 [10 875]			
5	-03	4,8	3/16						
6	-04	6,4	1/4	69 [10 000]		70 [10 150]	70 [10 150]	80 [11 600]	
8	-05	7,9	5/16			62.5 [9 060]			
10	-06	9,5	3/8	69 [10 000]	53.5 [7 755]	57.5 [8 337]			70 [10 150]
12	-08	12,7	1/2	69 [10 000]	55 [7 975]	55 [7 975]			
20	-12	19,0	3/4						
25	-16	25,4	1						
32	-20	31,8	1 1/4			27.5 [3 990]			
Armaturenserie				8X / 3X / LX	8X / NX	8X / LX / NX	8X	8X / NX	BL
Seite				B-2	B-5	B-18	B-25	B-27	B-33

Armurentabelle



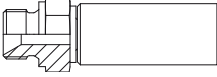

Auswahl

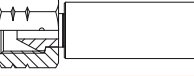
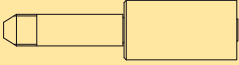
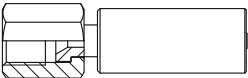
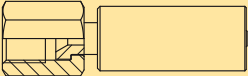
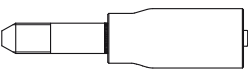
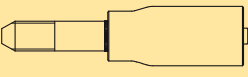
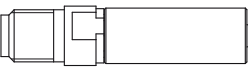
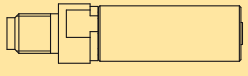
Armatur	Armatur- Bezeichnung	Armatur- Code
	NPTF-Einschraubzapfen	01
	NPTF-Innengewinde	02
	Einschraubzapfen SAE (JIC) 37°	03
	SAE-Einschraubzapfen mit O-Ring	05
	SAE (JIC) 37° Dichtkonus mit Überwurfmutter	06
	60° Dichtkegel mit NPSM-Überwurfmutter	07
	Uni-Dichtkopf (24°/60°) mit Überwurfmutter – Leichte Reihe	C3
	Uni-Dichtkopf (24°/60°) mit Überwurfmutter – Schwere Reihe	C6
	24° Dichtkegel mit Überwurfmutter und O-Ring – Schwere Reihe	C9
	24° Dichtkegel mit Überwurfmutter und O-Ring – Schwere Reihe – 45° Bogen	0C
	24° Dichtkegel mit Überwurfmutter und O-Ring – Schwere Reihe – 90° Bogen	1C
	24° Gewindezapfen – Schwere Reihe	D2

Armaturentabelle

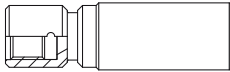
Armatur	Armatur-Bezeichnung	Armatur-Code
	60° Dichtkegel mit BSP-Überwurfmutter	92
	Uni-Dichtkopf mit BSP-Überwurfmutter	U0
	BSP-Einschraubzapfen zylindrisch	D9 oder 3B
	BSP-Einschraubzapfen zylindrisch für USIT-Ring	Y9
	Typ „M“-Überwurfmutter	AY
	Mitteldruck-Anschlussnippel – UNF-LH-Gewinde	Y2
	Mitteldruck-Dichtkegel – UNF-Überwurfmutter	5Y
	Hochdruck-Dichtkegel – UNF-Überwurfmutter	6Y
	Hochdruck-Anschlussnippel – UNF-LH-Gewinde	Y4 oder YA
	Hochdruck-Anschlussnippel – Metrisches LH-Gewinde	YM
	BSP-Einschraubzapfen – zylindrisch	YB
	Metrischer Einschraubzapfen – zylindrisch	YZ

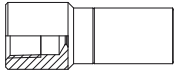
Armurentabelle

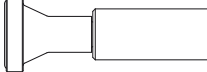
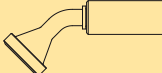
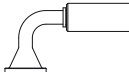
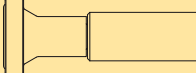
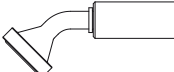
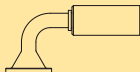
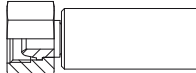
Armatur	Armatur- Bezeichnung	Armatur- Code
	LH-Überwurfmutter für Wasserstrahl-Einschraubzapfen	HY (-LH)
	Wasserstrahl-Einschraubzapfen	3Z oder ZE
	Wasserstrahl-Einschraubzapfen – Innengewinde	EZ
	UNF-Hochdruck-Einschraubzapfen	YH
	SAE (JIC) Code 61 Flanschbund Standardausführung – ISO 12151-3	15
	SAE (JIC) Code 61 Flanschbund 45° Bogen – ISO 12151-3	17
	SAE (JIC) Code 61 Flanschbund 90° Bogen – ISO 12151-3	19
	SAE (JIC) Code 62 Flanschbund Standardausführung – ISO 12151-3	6A
	SAE (JIC) Code 62 Flanschbund 45° Bogen – ISO 12151-3	6F
	SAE (JIC) Code 62 Flanschbund 90° Bogen – ISO 12151-3	6N
	59° Dichtkegel – Überwurfmutter metrisch	MR

Kapitel B**Schläuche mit Design-Faktor 4:1****Schläuche**

2022N – Hochdruck-Schlauch – elektrisch nichtleitend.....	B-2
2244N – Hochdruck-Schlauch.....	B-5
2380N – Hochdruck-Schlauch.....	B-18
2380N-MSHA – Hochdruck-Schlauch für den Bergbau.....	B-25
2388N – Hochdruck-Schlauch.....	B-27
2580N-MSHA – Hochdruck-Schlauch für den Bergbau.....	B-33

Design-Faktor 4:1

2022N – Hochdruck-Schlauch

elektrisch nichtleitend









AUFBAU

Innenschicht : Polyamid 11, Methanol-gewaschen
Druckträger : Zwei Geflechtlagen hochzugfester Aramidfasern

Außenschicht : TPU, salzwasserbeständig
Standardfarbe : Orange

TEMPERATURBEREICH -40°C bis +55°C





#												
	DN	size	mm	Zoll	mm	MPa	psi	MPa	psi	mm	kg/m	
2022N-04V15-10K	6	-04	6.4	1/4	13.8	69	10,000	276	40,000	100	0.14	
2022N-06V15-10K	10	-06	9.7	3/8	19.0	69	10,000	276	40,000	100	0.24	
2022N-08V15-10K	12	-08	12.9	1/2	23.0	69	10,000	276	40,000	100	0.34	

HINWEISE -

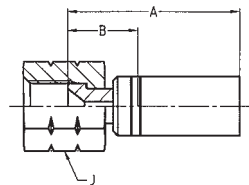
1068X / 1063X / 106LX – SAE (JIC) 37° Dichtkegel mit Überwurfmutter

WERKSTOFF Stahl, verzinkt
C: Edelstahl (AISI 316), andere Werkstoffe auf Anfrage





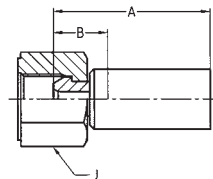

#						A	B			Nippel ID	Hülse OD	
	DN	size	mm	Zoll		mm	mm	mm				MPa
1068X-4-04	6	-04	6,4	1/4	7/16 - 20 UNF	57	26	19	69,0	10000	2,8	18,4
1068X-5-04	6	-04	6,4	1/4	1/2 - 20 UNF	55	24	19	80,0	11600	3,6	18,4
1068X-6-04C	6	-04	6,4	1/4	9/16 - 18 UNF	55	24	19	80,0	11600	3,6	18,4
1063X-6-06C	10	-06	9,5	3/8	9/16 - 18 UNF	69	33	22	69,0	10000	5,3	23,2
106LX-8-08	12	-08	12,7	1/2	3/4 - 16 UNF	80	27	27	69,0	10000	6,7	30,7
106LX-8-08C	12	-08	12,7	1/2	3/4 - 16 UNF	80	27	27	69,0	10000	6,7	30,7

1928X / 1923X – 60° Dichtkegel mit BSP-Überwurfmutter

WERKSTOFF Edelstahl (AISI 316), andere Werkstoffe auf Anfrage







#						A	B			Nippel ID	Hülse OD	
	DN	size	mm	Zoll		mm	mm	mm				MPa
1923X-8-06C	10	-06	9,5	3/8	G 1/2	66	22	30	69,0	10000	5,3	23,2
192LX-8-08	12	-08	12,7	1/2	G 1/2	75	21	30	130,0	18850	6,7	30,7
192LX-8-08C	12	-08	12,7	1/2	G 1/2	75	21	30	130,0	18850	6,7	30,7
192LX-12-08C	12	-08	12,7	1/2	G 3/4	85	30	32	130	18,850	6,7	30,7

1C98X / 1C93X – 24° Dichtkegel mit Überwurf- mutter und O-Ring

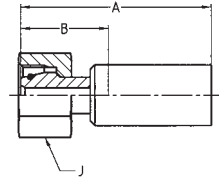
Schwere Reihe – Überwurfmutter metrisch – ISO 12151-2

WERKSTOFF Edelstahl (AISI 316), andere Werkstoffe auf Anfrage



#						A	B				Nippel ID	Hülse OD
	DN	size	mm	Zoll					mm	mm		
1C98X-8-04C	6	-04	6.4	1/4	M16 x 1.5	59	27	19	69.0	10000	3.6	18.4
1C98X-10-04C	6	-04	6.4	1/4	M18 x 1.5	65	33	22	69.0	10000	3.6	18.4
1C93X-14-06C	10	-06	9.5	3/8	M22 x 1.5	75	30	30	69.0	10000	5.3	23.2
1C93X-16-06C	10	-06	9.5	3/8	M24 x 1.5	88	34	30	69.0	10000	5.3	23.2
1C9LX-16-08	12	-08	12,7	1/2	M24 x 1.5	88	34	30	130.0	18,850	6.6	30.0
1C9LX-16-08C	12	-08	12,7	1/2	M24 x 1.5	88	34	30	130.0	18,850	6.6	30.0

2244N – Hochdruck-Schlauch



AUFBAU	Innenschicht	: Polyamid
	Druckträger	: Zwei Wickellagen und eine Geflechtlage aus hochzugfestem Stahldraht
	Außenschicht	: Polyurethan
	Standardfarbe	: Schwarz

TEMPERATURBEREICH -40°C bis +100°C

#													
	DN	size	mm	Zoll	mm	MPa	psi	MPa	psi	mm	kg/m		
2244N-025V00	4	-025	3,9	5/32	9,6	75,0	10875	300	43500	55	0,19		
2244N-06V00	10	-06	9,8	3/8	18,0	53,5	7755	215	31175	120	0,50		
2244N-08V10	12	-08	12,9	1/2	22,7	55,0	7975	220	31900	150	0,80		





HINWEISE -

1C38X – Uni-Dichtkopf (24°/60°) mit Überwurfmutter

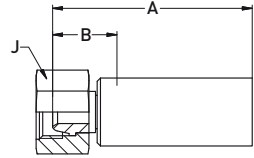
Leichte Reihe – Überwurfmutter metrisch

WERKSTOFF Stahl, verzinkt



#						A	B				Nippel ID	Hülse OD
	DN	size	mm	Zoll					mm	mm		
1C38X-8-06	10	-06	9,5	3/8	M14x1,5	61	21	19	42,0	6 090	6,8	23,8
1C38X-10-06	10	-06	9,5	3/8	M16x1,5	49	20	22	57,5	8 340	6,8	23,8
1C38X-12-06	10	-06	9,5	3/8	M18x1,5	48	19	22	57,5	8 340	6,8	23,8
1C38X-12-08	12	-08	12,7	1/2	M18x1,5	52	20	24	55,0	7 975	8,8	29,5
1C38X-15-08	12	-08	12,7	1/2	M22x1,5	51	20	27	55,0	7 975	8,8	29,5

**1C68X – Uni-Dichtkopf (24°/60°) mit
Überwurfmutter**

Schwere Reihe – Überwurfmutter metrisch

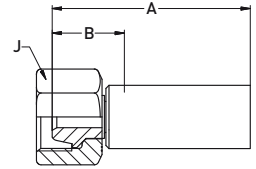
WERKSTOFF Stahl, verzinkt

#						A	B				Nippel ID	Hülse OD
	DN	size	mm	Zoll					MPa	psi		
1C68X-14-06	10	-06	9,5	3/8	M22x1,5	64	24	27	63,0	9135	6,8	23,8
1C68X-16-08	12	-08	12,7	1/2	M24x1,5	67	24	30	55,0	7975	8,8	29,5

**1C98X – 24° Dichtkegel mit Überwurf-
mutter und O-Ring**

Schwere Reihe – Überwurfmutter metrisch – ISO 12151-2

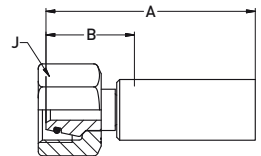
WERKSTOFF Stahl, verzinkt

#						A	B				Nippel ID	Hülse OD
	DN	size	mm	Zoll					MPa	psi		
1C98X-8-025	4	-025	4	5/32	M16x1,5	54	27	19	75,0	10875	2,3	13,2
1C98X-12-06	10	-06	9,5	3/8	M20x1,5	70	30	24	63,0	9135	6,8	23,8
1C98X-14-06	10	-06	9,5	3/8	M22x1,5	71	30	27	63,0	9135	6,8	23,8
1C98X-16-08	12	-08	12,7	1/2	M24x1,5	78	35	30	63,0	9135	8,8	29,5

10C8X – 24° Dichtkegel mit Überwurfmutter und O-Ring – 45° Bogen

Schwere Reihe – Überwurfmutter metrisch – ISO 12151-2

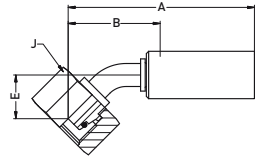
WERKSTOFF Stahl, verzinkt

#						A	B	E				Nippel ID	Hülse OD
	DN	size	mm	Zoll						MPa	psi		
10C8X-12-06	10	-06	9,5	3/8	M20x1,5	81	40	19	24	63,0	9135	6,8	23,8
10C8X-14-06	10	-06	9,5	3/8	M22x1,5	81	40	19	27	63,0	9135	6,8	23,8
10C8X-16-08	12	-08	12,7	1/2	M24x1,5	96	53	23	30	63,0	9135	8,8	29,5

11C8X – 24° Dichtkegel mit Überwurfmutter und O-Ring – 90° Bogen

Schwere Reihe – Überwurfmutter metrisch – ISO 12151-2

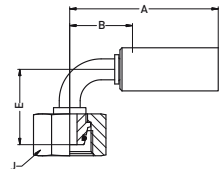
WERKSTOFF Stahl, verzinkt

#						A	B	E				Nippel ID	Hülse OD
	DN	size	mm	Zoll						MPa	psi		
11C8X-14-06	10	-06	9,5	3/8	M22x1,5	71	30	36	27	63,0	9135	6,8	23,8
11C8X-16-08	12	-08	12,7	1/2	M24x1,5	85	42	44	30	63,0	9135	8,8	29,5

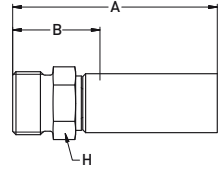
1D28X – 24° Gewindezapfen
Schwere Reihe – ISO 12151-2**WERKSTOFF** Stahl, verzinkt

#	⊙				⋈	A	B	⬡	↻		Nippel ID	Hülse OD
	DN	size	mm	Zoll					MPa	psi		
1D28X-12-06	10	-06	9,5	3/8	M20x1,5	69	29	22	63,0	9135	6,8	23,8
1D28X-14-06	10	-06	9,5	3/8	M22x1,5	71	31	22	63,0	9135	6,8	23,8
1D28X-16-08	12	-08	12,7	1/2	M24x1,5	74	31	24	63,0	9135	8,8	29,5

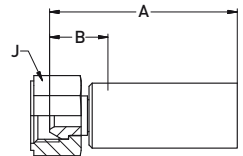

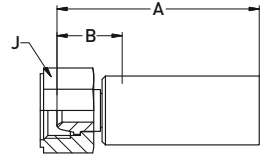

1928X – 60° Dichtkegel
mit BSP-Überwurfmutter**WERKSTOFF** Stahl, verzinkt

#	⊙				⋈	A	B	⬡	↻		Nippel ID	Hülse OD
	DN	size	mm	Zoll					MPa	psi		
1928X-4-025	4	-025	4,0	5/32	G 1/4	48	20	19	75,0	10875	2,3	13,2
1928X-6-06	10	-06	9,5	3/8	G 3/8	59	19	22	57,5	8340	6,8	23,8
1928X-8-06	10	-06	9,5	3/8	G 1/2	60	20	27	57,5	8340	6,8	23,8
1928X-8-08	12	-08	12,7	1/2	G 1/2	63	20	27	55,0	7975	8,8	29,5

1U08X – Uni-Dichtkopf mit BSP-Überwurfmutter





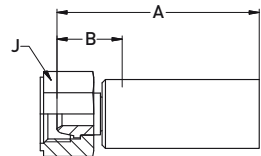

WERKSTOFF Stahl, verzinkt

#						A	B				Nippel ID	Hülse OD
	DN	size	mm	Zoll					MPa	psi		
1U08X-6-06	10	-06	9,5	3/8	G 3/8	61	20	22	57,5	8340	6,8	23,8
1U08X-8-06	10	-06	9,5	3/8	G 1/2	61	20	27	53,5	7755	6,8	23,8
1U08X-8-08	12	-08	12,7	1/2	G1/2	61	22	27	55,0	7975	6,8	23,8

1U08X – Uni-Dichtkopf mit BSP-Überwurfmutter Mit Edelstahl-Nippel



WERKSTOFF Stahl, verzinkt (Hülse und Mutter)
Nippel aus Edelstahl (Werkstoff 1.4301)

#						A	B				Nippel ID	Hülse OD
	DN	size	mm	Zoll					MPa	psi		
1U08X-6-06C2W	10	-06	9,5	3/8	G 3/8	61	20	22	57,5	8340	6,8	23,8
1U08X-8-06C2W	10	-06	9,5	3/8	G 1/2	61	20	27	53,5	7755	6,8	23,8

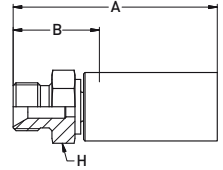
**13B8X – BSP-Einschraubzapfen
zylindrisch****WERKSTOFF** Stahl, verzinkt

#	⊙				⋈	A	B	H	↗		Nippel ID	Hülse OD
	DN	size	mm	Zoll					MPa	psi		
13B8X-4-025	4	-025	4,0	5/32	G 1/4	57	30	17	75,0	10875	2,3	13,2
13B8X-6-06	10	-06	9,5	3/8	G 3/8	71	30	22	57,5	8340	6,8	23,8
13B8X-8-06	10	-06	9,5	3/8	G 1/2	76	35	22	57,5	8340	6,8	23,8
13B8X-8-08	12	-08	12,7	1/2	G 1/2	79	35	24	55,0	7974	8,8	29,5

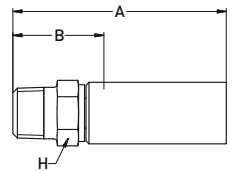
1018X – NPTF-Einschraubzapfen**WERKSTOFF** Stahl, verzinkt

#	⊙				⋈	A	B	H	↗		Nippel ID	Hülse OD
	DN	size	mm	Zoll					MPa	psi		
1018X-2-025	4	-025	4,0	5/32	1/8 NPT	51	24	8	75,0	10875	2,3	13,2
1018X-4-025	4	-025	4,0	5/32	1/4 NPT	59	32	13	75,0	10875	2,3	13,2
1018X-6-06	10	-06	9,5	3/8	3/8 NPT	71	31	19	103,4	15000	6,8	23,8
1018X-8-06	10	-06	9,5	3/8	1/2 NPT	76	36	22	103,4	15000	6,8	23,8
1018X-8-08	12	-08	12,7	1/2	1/2 NPT	79	37	22	103,4	15000	8,8	29,5

1038X – Einschraubzapfen SAE (JIC) 37°

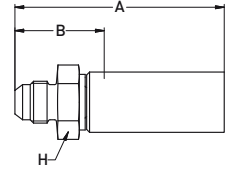

WERKSTOFF Stahl, verzinkt



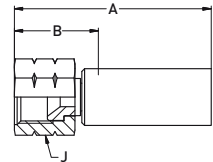

#	⊙				⋈	A	B	⬡	↻		Nippel ID	Hülse OD
	DN	size	mm	Zoll					MPa	psi		
1038X-6-06	10	-06	9,5	3/8	9/16 - 18UNF	70	30	22	53,5	7755	6,8	23,8
1038X-8-06	10	-06	9,5	3/8	3/4 - 16UNF	74	34	22	69,0	10000	6,8	23,8
1038X-8-08	12	-08	12,7	1/2	3/4 - 16UNF	77	35	22	69,0	10000	8,8	29,5
1038X-10-08	12	-08	12,7	1/2	7/8 - 14UNF	83	40	24	55,0	7974	8,8	29,5

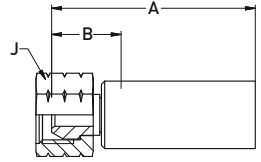
1068X – SAE (JIC) 37° Dichtkonus mit Überwurfmutter



WERKSTOFF Stahl, verzinkt, C: Edelstahl

#	⊙				⋈	A	B	⬡	↻		Nippel ID	Hülse OD
	DN	size	mm	Zoll					MPa	psi		
1068X-4-025	4	-025	4,0	5/32	7/16 - 20 UNF	55	27	14	69	10000	2,3	13,2
1068X-6-025	4	-025	4,0	5/32	9/16 - 18 UNF	51	24	19	75	10875	2,3	13,2
1068X-6-06	10	-06	9,5	3/8	9/16 - 18 UNF	59	18	22	69	10000	6,8	23,8
1068X-6-06C	10	-06	9,5	3/8	9/16 - 18 UNF	59	18	22	69	10000	6,8	23,8
1068X-8-06	10	-06	9,5	3/8	3/4 - 16 UNF	59	19	24	69	10000	6,8	23,8
1068X-8-08	12	-08	12,7	1/2	3/4 - 16 UNF	64	21	27	69	10000	8,8	29,5
1068X-8-08C	12	-08	12,7	1/2	3/4 - 16 UNF	64	21	27	69	10000	8,8	29,5
1068X-10-08	12	-08	12,7	1/2	7/8 - 14 UNF	62	19	27	69	10000	8,8	29,5

**1078X – 60° Dichtkegel mit
NPSM-Überwurfmutter****WERKSTOFF** Stahl, verzinkt, C: Edelstahl

#						A	B				Nippel ID	Hülse OD
	DN	size	mm	Zoll					mm	mm		
1078X-6-06	10	-06	9,5	3/8	3/8 - 18NPSM	50	21	22	57,5	8340	6,8	23,8
1078X-6-06C	10	-06	9,5	3/8	3/8 - 18NPSM	50	21	22	57,5	8340	6,8	23,8
1078X-8-08	12	-08	12,7	1/2	1/2 - 14NPSM	50	19	27	55,0	7975	8,8	29,5
1078X-8-08C	12	-08	12,7	1/2	1/2 - 14NPSM	50	19	27	55,0	7975	8,8	29,5

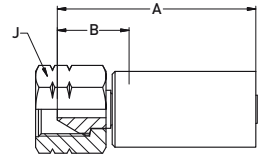
1AY8X – Dichtkopf mit UNF-Überwurfmutter



WERKSTOFF Stahl, verzinkt

#	⊙					A	B				Nippel ID	Hülse OD
	DN	size	mm	Zoll					MPa	psi		
1AY8X-6-025	4	-025	4,0	5/32	9/16 - 18 UNF	56	28	19	75	10875	2,3	13,2

1158X – SAE (JIC) Code 61 Flanschbund

Standardausführung – ISO 12151-3

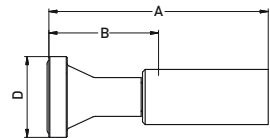

WERKSTOFF Stahl, verzinkt

#	⊙				A	B	D			Nippel ID	Hülse OD
	DN	size	mm	Zoll				MPa	psi		
1158X-8-08	12	-08	12,7	1/2	87	44	30	21	3000	8,8	29,5

1178X – SAE (JIC) Code 61
Flanschbund

45° Bogen – ISO 12151-3

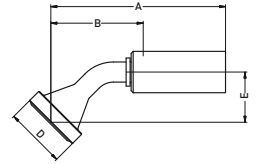
WERKSTOFF Stahl, verzinkt

#	⊙				A	B	D	E	⊙ ↗		Nippel ID	Hülse OD
	DN	size	mm	Zoll	mm	mm	mm	mm	MPa	psi	mm	mm
1178X-8-08	12	-08	12,7	1/2	95	53	30	20	55,0	7974	8,8	29,5

1198X – SAE (JIC) Code 61
Flanschbund

90° Bogen – ISO 12151-3

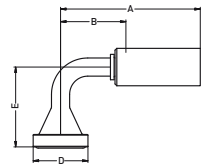
WERKSTOFF Stahl, verzinkt

#	⊙				A	B	D	E	⊙ ↗		Nippel ID	Hülse OD
	DN	size	mm	Zoll	mm	mm	mm	mm	MPa	psi	mm	mm
1198X-8-08	12	-08	12,7	1/2	78	35	30	44	55,0	7974	8,8	29,5

16A8X – SAE (JIC) Code 62**Flanschbund**

Standardausführung – ISO 12151-3

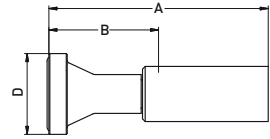
**WERKSTOFF** Stahl, verzinkt

#					A	B	D			Nippel ID	Hülse OD
	DN	size	mm	Zoll	mm	mm	mm	MPa	psi	mm	mm
16A8X-8-08	12	-08	12,7	1/2	88	45	32	55,0	7974	8,8	29,5

16F8X – SAE (JIC) Code 62**Flanschbund**

45° Bogen – ISO 12151-3

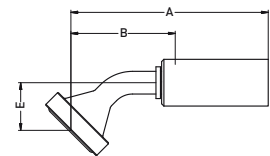
**WERKSTOFF** Stahl, verzinkt



#					A	B	D	E			Nippel ID	Hülse OD
	DN	size	mm	Zoll	mm	mm	mm	mm	MPa	psi	mm	mm
16F8X-8-08	12	-08	12,7	1/2	95	52	32	21	55,0	7974	8,8	29,5

16N8X – SAE (JIC) Code 62
Flanschbund

90° Bogen – ISO 12151-3

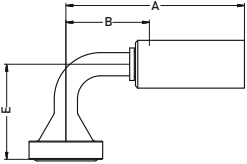
WERKSTOFF Stahl, verzinkt



#					A	B	D	E			Nippel ID	Hülse OD
	DN	size	mm	Zoll	mm	mm	mm	mm	MPa	psi	mm	mm
16N8X-8-08	12	-08	12,7	1/2	87	44	32	41	55,0	7974	8,8	29,5

Design-Faktor 4:1

2380N – Hochdruck-Schlauch



AUFBAU	Innenschicht	: Polyamid
	Druckträger	: Zwei Wickellagen und zwei offene Wickellagen aus hochzugfestem Stahldraht
	Außenschicht	: Polyurethan, DN32: Polyamid
	Standardfarbe	: Schwarz

TEMPERATURBEREICH -40°C bis +100°C

#												
	DN	size	mm	Zoll	mm	MPa	psi	MPa	psi	mm		
2380N-025V10	4	-025	3,9	5/32	9,7	75,0	10 875	300	43 500	55	0,16	
2380N-04V00	6	-04	6,3	1/4	13,4	70,0	10 150	280	40 600	70	0,27	
2380N-05V00	8	-05	8,3	5/16	15,8	62,5	9 060	250	36 250	90	0,35	
2380N-06V10	10	-06	9,8	3/8	17,9	57,5	8 337	230	33 350	120	0,44	
2380N-08V10	12	-08	12,9	1/2	22,9	55,0	7 975	220	31 900	150	0,68	
2380N-20V30	32	-20	31,8	1 1/4	44,0	27,5	3 985	110	15 950	400	1,83	

HINWEISE -

1018X / 101LX – NPTF-Einschraubzapfen

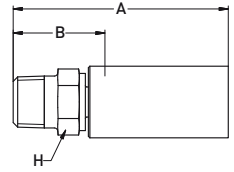

WERKSTOFF Stahl, verzinkt, C: Edelstahl

#						A	B				Nippel ID	Hülse OD
	DN	size	mm	Zoll					mm	mm		
1018X-2-025	4	-025	4,0	5/32	1/8 NPT	51	24	8	75,0	10 875	2,3	13,2
1018X-4-025	4	-025	4,0	5/32	1/4 NPT	59	32	13	75,0	10 875	2,3	13,2
1018X-1-04	6	-04	6,4	1/4	1/16 NPT	59	27	14	103,4	15 000	3,6	18,5
1018X-2-04	6	-04	6,4	1/4	1/8 NPT	60	28	13	103,4	15 000	3,6	18,5
1018X-4-04	6	-04	6,4	1/4	1/4 NPT	65	33	14	103,4	15 000	3,6	18,5
1018X-4-04C	6	-04	6,4	1/4	1/4 NPT	65	33	14	103,4	15 000	3,6	18,5
1018X-6-04	6	-04	6,4	1/4	3/8 NPT	67	35	19	103,4	15 000	3,6	18,5
1018X-6-04C	6	-04	6,4	1/4	3/8 NPT	67	35	19	103,4	15 000	3,6	18,5
1018X-4-05	8	-05	7,9	5/16	1/4 NPT	61	30	14	103,4	15 000	4,8	20,1
1018X-6-05	8	-05	7,9	5/16	3/8 NPT	70	30	19	103,4	15 000	4,8	20,1
1018X-6-05C	8	-05	7,9	5/16	3/8 NPT	70	30	19	103,4	15 000	4,8	20,1
1018X-6-06	10	-06	9,5	3/8	3/8 NPT	71	31	19	103,4	15 000	6,8	23,4
1018X-6-06C	10	-06	9,5	3/8	3/8 NPT	71	31	19	103,4	15 000	6,8	23,4
1018X-8-06	10	-06	9,5	3/8	1/2 NPT	76	36	22	103,4	15 000	6,8	23,4
1018X-8-06C	10	-06	9,5	3/8	1/2 NPT	76	36	22	103,4	15 000	6,8	23,4
101LX-8-08	12	-08	12,7	1/2	1/2 NPT	91	37	22	103,4	15 000	6,7	30,7
101LX-8-08C	12	-08	12,7	1/2	1/2 NPT	91	37	22	103,4	15 000	6,7	30,7

1058X – SAE-Einschraubzapfen mit O-Ring

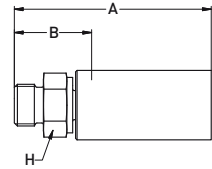

WERKSTOFF Spezielle Werkstoffe

#	⊙				🌀	A	B	H	↗		Nippel ID	Hülse OD
	DN	size	mm	Zoll					MPa	psi		
1058X-4-04	6	-04	6,4	1/4	7/16 - 20 UNF	61	29	14	80	11 600	3,6	18,5
1058X-6-04	6	-04	6,4	1/4	9/16 - 18 UNF	62	30	17	80	11 600	3,6	18,5

1068X / 106LX – SAE (JIC) 37° Dichtkonus mit Überwurfmutter

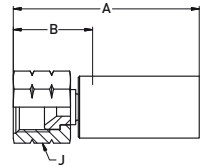

WERKSTOFF Stahl, verzinkt, C: Edelstahl

#	⊙				🌀	A	B	J	↗		Nippel ID	Hülse OD
	DN	size	mm	Zoll					MPa	psi		
1068X-4-04	6	-04	6,4	1/4	7/16 - 20 UNF	57	26	19	69,0	10 000	2,8	18,5
1068X-4-04C	6	-04	6,4	1/4	7/16 - 20 UNF	57	26	19	69,0	10 000	2,8	18,5
1068X-5-04	6	-04	6,4	1/4	1/2 - 20 UNF	55	24	19	80,0	11 600	2,8	18,5
1068X-5-04C	6	-04	6,4	1/4	1/2 - 20 UNF	55	24	19	80,0	11 600	2,8	18,5
1068X-6-04	6	-04	6,4	1/4	9/16 - 18 UNF	55	24	19	80,0	11 600	3,6	18,5
1068X-6-04C	6	-04	6,4	1/4	9/16 - 18 UNF	55	24	19	80,0	11 600	3,6	18,5
1068X-6-05	8	-05	7,9	5/16	9/16 - 18 UNF	56	16	19	69,0	10 000	4,8	20,1
1068X-6-05C	8	-05	7,9	5/16	9/16 - 18 UNF	56	16	19	69,0	10 000	4,8	20,1
1068X-6-06	10	-06	9,5	3/8	9/16 - 18 UNF	59	18	22	69,0	10 000	4,8	23,4
1068X-6-06C	10	-06	9,5	3/8	9/16 - 18 UNF	59	18	22	69,0	10 000	4,8	23,4
106LX-8-08	12	-08	12,7	1/2	3/4 - 16 UNF	80	27	27	69,0	10 000	6,7	30,7
106LX-8-08C	12	-08	12,7	1/2	3/4 - 16 UNF	80	27	27	69,0	10 000	6,7	30,7

1928X / 192LX – 60° Dichtkegel mit BSP-Überwurfmutter

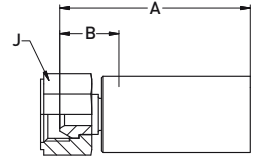

WERKSTOFF Stahl, verzinkt, C: Edelstahl

#						A	B			Nippel ID	Hülse OD	
	DN	size	mm	Zoll								mm
1928X-4-025	4	-025	4,0	5/32	G 1/4	48	20	19	75,0	10875	2,3	13,2
1928X-4-04	6	-04	6,4	1/4	G 1/4	56	25	19	80,0	11600	3,6	18,5
1928X-4-04C	6	-04	6,4	1/4	G 1/4	56	25	19	80,0	11600	3,6	18,5
1928X-6-06	10	-06	9,5	3/8	G 3/8	59	19	22	57,5	8340	6,8	23,4
1928X-6-06C	10	-06	9,5	3/8	G 3/8	59	19	22	57,5	8340	6,8	23,4
1928X-8-06	10	-06	9,5	3/8	G 1/2	60	20	27	57,5	8340	6,8	23,4
1928X-8-06C	10	-06	9,5	3/8	G 1/2	60	20	27	57,5	8340	6,8	23,4
192LX-8-08	12	-08	12,7	1/2	G 1/2	75	21	30	130,0	18850	6,7	30,7
192LX-8-08C	12	-08	12,7	1/2	G 1/2	75	21	30	130,0	18850	6,7	30,7

1D98X / 1D9LX – BSP-Einschraubzapfen zylindrisch

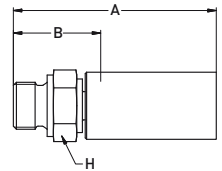

WERKSTOFF Stahl, verzinkt, C: Edelstahl

#						A	B			Nippel ID	Hülse OD	
	DN	size	mm	Zoll								mm
1D98X-4-025	4	-025	4,0	5/32	G 1/4	60	33	19	75,0	10875	2,3	13,2
1D98X-4-025C	4	-025	4,0	5/32	G 1/4	60	33	19	75,0	10875	2,3	13,2
1D98X-4-04	6	-04	6,4	1/4	G 1/4	67	35	19	80,0	11600	3,6	18,5
1D98X-4-04C	6	-04	6,4	1/4	G 1/4	67	35	19	80,0	11600	3,6	18,5
1D98X-6-04	6	-04	6,4	1/4	G 3/8	69	37	22	80,0	11600	3,6	18,5
1D98X-6-04C	6	-04	6,4	1/4	G 3/8	69	37	22	80,0	11600	3,6	18,5
1D98X-6-05	8	-05	7,9	5/16	G 3/8	70	31	22	62,5	9060	4,8	20,1
1D98X-6-06	10	-06	9,5	3/8	G 3/8	70	30	22	57,5	8340	6,8	23,4
1D98X-6-06C	10	-06	9,5	3/8	G 3/8	70	30	22	57,5	8340	6,8	23,4
1D9LX-8-08	12	-08	12,7	1/2	G 1/2	88	34	27	130,0	18850	6,7	30,7

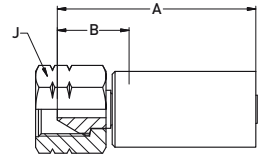
1AY8X – Dichtkopf mit UNF-Überwurfmutter**WERKSTOFF** Stahl, verzinkt

#	⊙				~~~~~	A	B	J	↗		Nippel ID	Hülse OD
	DN	size	mm	Zoll					MPa	psi		
1AY8X-6-04	6	-04	6,4	1/4	9/16 - 18 UNF	60	28	19	80,0	11 600	3,6	18,5
1AY8X-8-05	8	-05	7,9	5/16	3/4 - 16 UNF	74	30	27	69,0	10 000	4,8	20,1

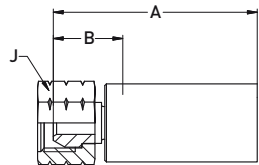
1078X – 60° Dichtkegel mit NPSM-Überwurfmutter**WERKSTOFF** Stahl, verzinkt**NOTE** C2W: Nippel aus Edelstahl

#	⊙				~~~~~	A	B	J	↗		Nippel ID	Hülse OD
	DN	size	mm	Zoll					MPa	psi		
1078X-4-04	6	-04	6,4	1/4	1/4 - 18NPSM	59	28	19	80,0	11 600	3,6	18,5
1078X-6-05	8	-05	7,9	5/16	3/8 - 18NPSM	60	21	22	62,5	9 060	4,8	20,1
1078X-6-06	10	-06	9,5	3/8	3/8 - 18NPSM	62	21	22	57,5	8 340	6,8	23,4

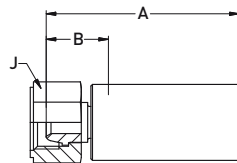
**1U08X – Uni-Dichtkopf mit
BSP-Überwurfmutter****WERKSTOFF** Stahl, verzinkt**NOTE** C2W: Nippel aus Edelstahl

#	⊙				⋄	A	B	⬡ J	↻		Nippel ID	Hülse OD
	DN	size	mm	Zoll					MPa	psi		
1U08X-4-04	6	-04	6,4	1/4	G 1/4	58	27	19	80,0	11 600	3,6	18,5
1U08X-6-04	6	-04	6,4	1/4	G 3/8	58	27	27	80,0	11 600	3,6	18,5
1U08X-6-05	8	-05	7,9	5/16	G 3/8	59	19	19	62,5	9 060	4,8	20,1
1U08X-6-06	10	-06	9,5	3/8	G 3/8	61	20	22	57,5	8 340	6,8	23,4
1U08X-8-06	10	-06	9,5	3/8	G 1/2	61	20	27	57,5	8 340	6,8	23,4

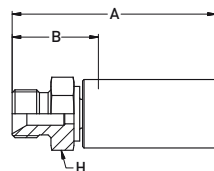
**13B8X / 13BNX – BSP-Einschraubzapfen
zylindrisch****WERKSTOFF** Stahl, verzinkt



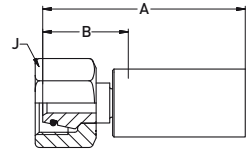

#	⊙				⋄	A	B	⬡ H	↻		Nippel ID	Hülse OD
	DN	size	mm	Zoll					MPa	psi		
13B8X-4-025	4	-025	4,0	5/32	G 1/4	57	30	17	75,0	10 875	2,3	13,2
13B8X-4-04	6	-04	6,4	1/4	G 1/4	64	32	17	80,0	11 600	3,6	18,5
13B8X-6-04	6	-04	6,4	1/4	G 3/8	67	35	19	80,0	11 600	3,6	18,5
13B8X-6-05	8	-05	7,9	5/16	G 3/8	69	30	22	62,5	9 060	4,8	20,1
13B8X-6-06	10	-06	9,5	3/8	G 3/8	70	30	22	57,5	8 340	6,8	23,4
13B8X-8-06	10	-06	9,5	3/8	G 1/2	75	35	22	57,5	8 340	6,8	23,4
13BNX-24-20	32	-20	31,8	1 1/4	G 1 1/2	118	57	55	27,5	3 990	24,9	49,4

1C98X / 1C9LX / 1C9NX – 24° Dichtkegel mit Überwurfmutter und O-Ring

Schwere Reihe – Überwurfmutter metrisch – ISO 12151-2



WERKSTOFF Stahl, verzinkt, C: Edelstahl

#						A	B				Nippel ID	Hülse OD
	DN	size	mm	Zoll					MPa	psi		
1C98X-8-025	4	-025	4,0	5/32	M16x1,5	54	27	19	75,0	10875	2,3	13,2
1C98X-8-025C	4	-025	4,0	5/32	M16x1,5	54	27	19	75,0	10875	2,3	13,2
1C98X-8-04	6	-04	6,4	1/4	M16x1,5	59	27	19	80,0	11600	3,6	18,5
1C98X-8-04C	6	-04	6,4	1/4	M16x1,5	59	27	19	80,0	11600	3,6	18,5
1C98X-10-04	6	-04	6,4	1/4	M18x1,5	56	33	22	80,0	11600	3,6	18,5
1C98X-10-04C	6	-04	6,4	1/4	M18x1,5	56	33	22	80,0	11600	3,6	18,5
1C98X-12-04	6	-04	6,4	1/4	M20x1,5	69	37	24	80,0	11600	3,6	18,5
1C98X-12-05	8	-05	7,9	5/16	M20x1,5	62	23	24	63,0	9135	4,8	20,1
1C98X-16-05	8	-05	7,9	5/16	M24x1,5	65	25	30	63,0	9135	4,8	20,1
1C98X-12-06	10	-06	9,5	3/8	M20x1,5	70	30	24	63,0	9135	6,8	23,4
1C98X-12-06C	10	-06	9,5	3/8	M20x1,5	70	30	24	63,0	9135	6,8	23,4
1C98X-14-06	10	-06	9,5	3/8	M22x1,5	70	30	27	63,0	9135	6,8	23,4
1C98X-14-06C	10	-06	9,5	3/8	M22x1,5	70	30	27	63,0	9135	6,8	23,4
1C9LX-16-08	12	-08	12,7	1/2	M24x1,5	88	34	30	130,0	18850	6,6	30,0
1C9NX-38-20	32	-20	31,8	1 1/4	M52x2	113	52	60	44,0	6380	24,9	49,4

**2380N-MSHA – Hochdruck-Schlauch
für den Bergbau**









- AUFBAU**
- Innenschicht** : Polyamid
 - Druckträger** : Zwei Wickellagen und zwei offene Wickellagen aus hochzugfestem Stahldraht
 - Außenschicht** : Polyurethan, MSHA-zugelassen
 - Standardfarbe** : Schwarz

TEMPERATURBEREICH -40°C bis +100°C

Design-Faktor 4:1

Bergbau-Anwendungen

#												
	DN	size	mm	Zoll	mm	MPa	psi	MPa	psi	mm	kg/m	
2380N-04V10-MSHA	6	-04	6,3	1/4	13,4	70	10150	280	40600	70	0,28	

HINWEISE -

1018X – NPTF-Einschraubzapfen

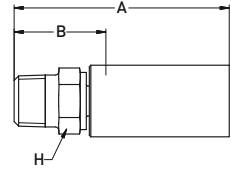

WERKSTOFF Stahl, verzinkt; ZE: Stahl, spezielle Passivierung für erhöhten Korrosionsschutz in Bergwerksanwendungen

#						A	B				Nippel ID	Hülse OD
	DN	size	mm	Zoll					MPa	psi		
1018X-4-04ZE	6	-04	6,4	1/4	1/4 NPT	65	33	14	103,4	15000	3,6	18,5
1018X-6-04ZE	6	-04	6,4	1/4	3/8 NPT	67	35	19	103,4	15000	3,6	18,5







2388N – Hochdruck-Schlauch



- AUFBAU**
- Innenschicht** : Polyamid
 - Druckträger** : Zwei Wickellagen und zwei offene Wickellagen aus hochzugfestem Stahldraht
 - Außenschicht** : Polyurethan
 - Standardfarbe** : Schwarz

TEMPERATURBEREICH -40°C bis +100°C

Design-Faktor 4:1

#												
	DN	size	mm	Zoll	mm	MPa	psi	MPa	psi	mm	kg/m	
2388N-04V00	6	-04	6,3	1/4	13,4	80	11 600	320	46 400	80	0,30	

HINWEISE -

1018X – NPTF-Einschraubzapfen

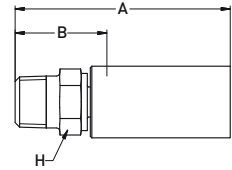

WERKSTOFF Stahl, verzinkt, C: Edelstahl

#	⊙				⋈	A	B	⬡	↗		Nippel ID	Hülse OD
	DN	size	mm	Zoll					MPa	psi		
1018X-1-04	6	-04	6,4	1/4	1/16 NPT	59	27	14	103,4	15000	3,6	18,3
1018X-2-04	6	-04	6,4	1/4	1/8 NPT	60	28	13	103,4	15000	3,6	18,3
1018X-4-04	6	-04	6,4	1/4	1/4 NPT	65	33	14	103,4	15000	3,6	18,3
1018X-4-04C	6	-04	6,4	1/4	1/4 NPT	65	33	14	103,4	15000	3,6	18,3
1018X-6-04	6	-04	6,4	1/4	3/8 NPT	67	35	19	103,4	15000	3,6	18,3
1018X-6-04C	6	-04	6,4	1/4	3/8 NPT	67	35	19	103,4	15000	3,6	18,3

1058X – SAE-Einschraubzapfen mit O-Ring

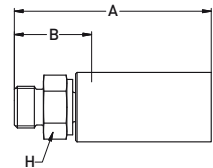

WERKSTOFF Spezielle Werkstoffe

#	⊙				⋈	A	B	⬡	↗		Nippel ID	Hülse OD
	DN	size	mm	Zoll					MPa	psi		
1058X-4-04	6	-04	6,4	1/4	7/16 - 20 UNF	61	29	14	80	11600	3,6	18,3
1058X-6-04	6	-04	6,4	1/4	9/16 - 18 UNF	62	30	17	80	11600	3,6	18,3

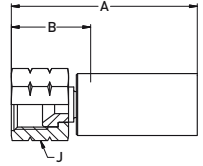
**1068X – SAE (JIC) 37° Dichtkonus
mit Überwurfmutter****WERKSTOFF** Stahl, verzinkt, C: Edelstahl

#						A	B				Nippel ID	Hülse OD
	DN	size	mm	Zoll					MPa	psi		
1068X-4-04	6	-04	6,4	1/4	7/16 - 20 UNF	57	26	19	69,0	10000	2,8	18,3
1068X-4-04C	6	-04	6,4	1/4	7/16 - 20 UNF	57	26	19	69,0	10000	2,8	18,3
1068X-5-04	6	-04	6,4	1/4	1/2 - 20 UNF	55	24	19	80,0	11600	3,6	18,3
1068X-5-04C	6	-04	6,4	1/4	1/2 - 20 UNF	55	24	19	80,0	11600	3,6	18,3
1068X-6-04	6	-04	6,4	1/4	9/16 - 18 UNF	55	24	19	80,0	11600	3,6	18,3
1068X-6-04C	6	-04	6,4	1/4	9/16 - 18 UNF	55	24	19	80,0	11600	3,6	18,3

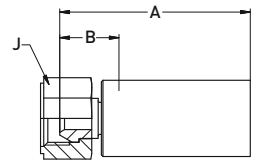

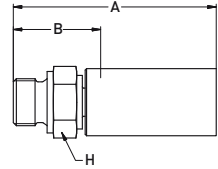

**1928X – 60° Dichtkegel
mit BSP-Überwurfmutter****WERKSTOFF** Stahl, verzinkt, C: Edelstahl

#						A	B				Nippel ID	Hülse OD
	DN	size	mm	Zoll					MPa	psi		
1928X-4-04	6	-04	6,4	1/4	G 1/4	56	25	19	80,0	11600	3,6	18,3
1928X-4-04C	6	-04	6,4	1/4	G 1/4	56	25	19	80,0	11600	3,6	18,3

1D98X – BSP-Einschraubzapfen zylindrisch





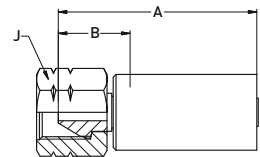

WERKSTOFF Stahl, verzinkt, C: Edelstahl

#						A	B				Nippel ID	Hülse OD
	DN	size	mm	Zoll					MPa	psi		
1D98X-4-04	6	-04	6,4	1/4	G 1/4	67	35	19	80,0	11 600	3,6	18,3
1D98X-4-04C	6	-04	6,4	1/4	G 1/4	67	35	19	80,0	11 600	3,6	18,3





1A8X – Dichtkopf mit UNF-Überwurfmutter



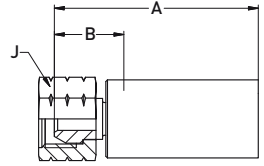



WERKSTOFF Stahl, verzinkt

#						A	B				Nippel ID	Hülse OD
	DN	size	mm	Zoll					MPa	psi		
1A8X-6-04	6	-04	6,4	1/4	9/16 - 18 UNF	60	28	19	80,0	11 600	3,6	18,3

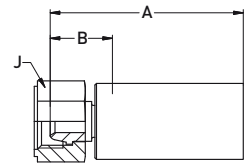
**1078X – 60° Dichtkegel mit
NPSM-Überwurfmutter****WERKSTOFF** Stahl, verzinkt**NOTE** C2W: Nippel aus Edelstahl

#						A	B			Nippel ID	Hülse OD	
	DN	size	mm	Zoll		mm	mm	mm	MPa			psi
1078X-4-04	6	-04	6,4	1/4	1/4 - 18NPSM	59	28	19	80,0	11 600	3,6	18,3

**1U08X – Uni-Dichtkopf mit
BSP-Überwurfmutter****WERKSTOFF** Stahl, verzinkt**NOTE** C2W: Nippel aus Edelstahl

#						A	B			Nippel ID	Hülse OD	
	DN	size	mm	Zoll		mm	mm	mm	MPa			psi
1U08X-4-04	6	-04	6,4	1/4	G 1/4	58	27	19	80,0	11 600	3,6	18,3
1U08X-4-04C2W	6	-04	6,4	1/4	G 1/4	58	27	19	80	11 600	3,6	18,3
1U08X-6-04	6	-04	6,4	1/4	G 3/8	58	27	27	80,0	11 600	3,6	18,3
1U08X-6-04C2W	6	-04	6,4	1/4	G 3/8	58	27	27	80	11 600	3,6	18,3

13B8X – BSP-Einschraubzapfen zylindrisch

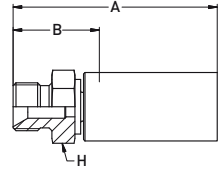

WERKSTOFF Stahl, verzinkt

#	⊙				⋈	A	B	⬡	↗		Nippel ID	Hülse OD
	DN	size	mm	Zoll					MPa	psi		
13B8X-4-04	6	-04	6,4	1/4	G 1/4	64	32	17	80,0	11 600	3,6	18,3
13B8X-6-04	6	-04	6,4	1/4	G 3/8	67	35	19	80,0	11 600	3,6	18,3

1C98X – 24° Dichtkegel mit Überwurf- mutter und O-Ring

Schwere Reihe – Überwurfmutter metrisch – ISO 12151-2

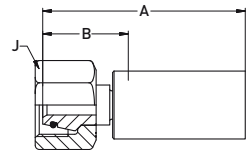

WERKSTOFF Stahl, verzinkt, C: Edelstahl

#	⊙				⋈	A	B	⬡	↗		Nippel ID	Hülse OD
	DN	size	mm	Zoll					MPa	psi		
1C98X-8-04	6	-04	6,4	1/4	M16x1,5	59	27	19	80,0	11 600	3,6	18,3
1C98X-8-04C	6	-04	6,4	1/4	M16x1,5	59	27	19	80,0	11 600	3,6	18,3
1C98X-10-04	6	-04	6,4	1/4	M18x1,5	56	33	22	80,0	11 600	3,6	18,3
1C98X-10-04C	6	-04	6,4	1/4	M18x1,5	56	33	22	80,0	11 600	3,6	18,3
1C98X-12-04	6	-04	6,4	1/4	M20x1,5	69	37	24	80,0	11 600	3,6	18,3

**2580N-MSHA – Hochdruck-Schlauch
für den Bergbau**

- AUFBAU**
- Innenschicht** : Polyamid
 - Druckträger** : Vier Wickellagen und zwei offene Wickellagen aus hochzugfestem Stahldraht
 - Außenschicht** : Polyurethan, MSHA-zugelassen
 - Standardfarbe** : Schwarz

TEMPERATURBEREICH -40°C bis +100°C

Design-Faktor 4:1**Bergbau-Anwendungen**



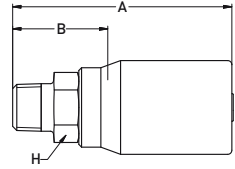

#													
	DN	size	mm	Zoll	mm	MPa	psi	MPa	psi	mm	kg/m		
2580N-06V10-MSHA	10	-06	9,8	3/8	21,6	70	10 150	280	40 600	95	0,94		

HINWEISE -

101BL – NPTF-Einschraubzapfen



WERKSTOFF Stahl, verzinkt; ZE: Stahl, spezielle Passivierung für erhöhten Korrosionsschutz in Bergwerksanwendungen

#						A	B			Nippel ID	Hülse OD	
	DN	size	mm	Zoll	3/8 NPT	mm	mm	mm	MPa	psi	mm	mm
101BL-6-06ZE	10	-06	9,5	3/8	3/8 NPT	80	35	22	103,4	15 000	5,5	28,5

Kapitel C**Schläuche mit Design-Faktor >2:1****Schläuche**

ESH(200)	– Kanal-Spül-Schlauch.....	C-2
ESH250Plus(2)	– Kanal-Spül-Schlauch.....	C-5
2240D	– TOUGH COVER Hochdruck-Schlauch	C-8
2248D	– TOUGH COVER Hochdruck-Schlauch	C-9
2244N	– Hochdruck-Schlauch.....	C-15
2380N	– Hochdruck-Schlauch.....	C-18
2388N	– Hochdruck-Schlauch (size -04)	C-19
2380M	– Hochdruck-Schlauch.....	C-24
2388N	– Hochdruck-Schlauch (size -08)	C-26
2580N	– Hochdruck-Schlauch.....	C-29
2440D	– Höchstdruck-Schlauch.....	C-32
2440N	– Höchstdruck-Schlauch.....	C-32
2440D	– TOUGH COVER Höchstdruck-Schlauch	C-33
2448D	– TOUGH COVER Höchstdruck-Schlauch	C-45
2640D	– Höchstdruck-Schlauch.....	C-48
2640N	– Höchstdruck-Schlauch.....	C-48
2648N	– Höchstdruck-Schlauch.....	C-55
2740D	– Höchstdruck-Schlauch.....	C-57
2741D	– Höchstdruck-Schlauch mit 2. Außenschicht	C-58
2748D	– Höchstdruck-Schlauch.....	C-59
2748D	– Höchstdruck-Schlauch mit 2. Außenschicht	C-60
2749D	– Höchstdruck-Schlauch.....	C-61
2840D	– Höchstdruck-Schlauch	C-66
2841D	– Höchstdruck-Schlauch	C-67
2848D	– Höchstdruck-Schlauch	C-68
2849D	– Höchstdruck-Schlauch	C-71

ESH & ESH200 – Kanal-Spül-Schlauch



AUFBAU	Innenschicht	: Thermoplast
	Druckträger	: Hochzugfeste Synthetikfasern
	Außenschicht	: Polyurethan
	Standardfarbe	: Gelb

TEMPERATURBEREICH -10°C bis +50°C

Design-Faktor >2:1

#	Ø				Ø		Ø		Ø		mm	kg/m
	DN	size	mm	Zoll	mm	MPa	psi	MPa	psi			
ESH-08	12	-08	12,7	1/2	20,6	20	2 900	50	7 250	100	0,23	
ESH200-16	25	-16	25,3	1	36,6	20	2 900	50	7 250	150	0,59	
ESH200-20	32	-20	31,9	1 1/4	46,0	20	2 900	50	7 250	225	0,89	

Einbaufertige Schlauchleitungen (weitere Längen auf Anfrage verfügbar)

#	Länge (m)								Armaturen	
	Standard								BSP- Überwurfmutter	BSP- Einschraubzapfen
	80	100	120	160	180	200	220	240		
ESH-08	•	•	•	•	•	•	•	•	G 1/2	G 1/2
ESH200-16	•	•	•	•	•	•	•	•	G 1	G 1
ESH200-20	•	•	•	•	•	•	•	•	G 1 1/4	G 1 1/4



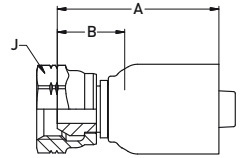

HINWEISE

- Der ESH(200) ist als Meterware auf einer Schlauchtrommel erhältlich
- Armaturen lassen sich mit einem Parkrimp-System oder einer frei einstellbaren Presse verpressen
- Für die Fitting Typen ES in -16 und -20 werden folgende Pressbackensätze benötigt: 80C-F16ES und 80C-F20ES
- Bestellbeispiele: ESH-08-16 oder ESH200-16-240

192EH/192ES – 60° Dichtkegel mit BSP-Überwurfmutter



WERKSTOFF Stahl, verzinkt



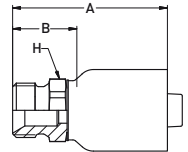

#						A	B			
	DN	size	mm	Zoll					mm	mm
192EH-08-08	12	-08	12,8	1/2	G 1/2	57	22	27	25	3 625
192ES-16-16	25	-16	25,0	1	G 1	73	25	41	25	3 625
192ES-20-20	32	-20	32,0	1 1/4	G 1 1/4	80	32	50	25	3 625

Design-Faktor >2:1

1D9EH/1D9ES – BSP-Einschraubzapfen zylindrisch



WERKSTOFF Stahl, verzinkt

#						A	B			
	DN	size	mm	Zoll					mm	mm
1D9EH-08-08	12	-08	12,8	1/2	G 1/2	64	30	27	25	3 625
1D9ES-16-16	25	-16	25,0	1	G 1	88	40	36	25	3 625
1D9ES-20-20	32	-20	32,0	1 1/4	G 1 1/4	93	45	50	25	3 625

Schläuche mit Design-Faktor >2:1

292EJ – 2D9EJ

292EJ – 60° Dichtkegel mit BSP-Überwurfmutter

Schraubarmatur

WERKSTOFF Stahl, verzinkt

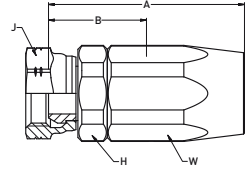

#	⊙				⌚	A	B	H	J	W	↗	
	DN	size	mm	Zoll							MPa	psi
292EJ-8-08	12	-08	12,8	1/2	G 1/2	77	37	27	27	27	17	2 465
292EJ-16-16	25	-16	25,0	1	G 1	100	50	46	46	46	17	2 465
292EJ-20-20	32	-20	32,0	1 1/4	G 1 1/4	113	60	55	55	55	17	2 465

2D9EJ – BSP-Einschraubzapfen zylindrisch

Schraubarmatur

WERKSTOFF Stahl, verzinkt

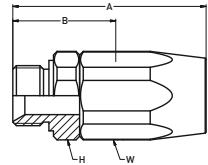

#	⊙				⌚	A	B	H	W	↗	
	DN	size	mm	Zoll						MPa	psi
2D9EJ-8-08	12	-08	12,8	1/2	G 1/2	75	35	27	27	17	2 465
2D9EJ-16-16	25	-16	25,0	1	G 1	100	50	46	46	17	2 465
2D9EJ-20-20	32	-20	32,0	1 1/4	G 1 1/4	113	60	55	55	17	2 465

Sicherheitshinweis: Schraubarmaturen sind nur für Reparaturen im Feld vorgesehen. Ein Dauereinsatz der Schraubarmaturen ist nicht zulässig. Sie müssen innerhalb von 2 Arbeitstagen von einem autorisierten Parker Händler durch Pressarmaturen ersetzt werden.

ESH250Plus & ESH250Plus2 – Kanal-Spül-Schlauch



- AUFBAU**
- Innenschicht** : Thermoplast
 - Druckträger** : Hochzugfeste Synthetikfasern,
 - Außenschicht** : Polyurethan,
 - Standardfarbe** : Grün

TEMPERATURBEREICH -10°C bis +50°C

Design-Faktor >2:1

#	Ø				Ø		Ø		Ø		mm	kg/m
	DN	size	mm	Zoll	mm	MPa	psi	MPa	psi			
ESH250Plus-08	12	-08	12,4	1/2	21,2	25	3 625	62,5	9 060	100	0,24	
ESH250Plus-12	20	-12	19,0	3/4	28,6	25	3 625	62,5	9 060	125	0,40	
ESH250Plus2-16	25	-16	25,4	1	36,5	25	3 625	62,5	9 060	150	0,60	
ESH250Plus2-20	32	-20	32,0	1 1/4	46,0	25	3 625	62,5	9 060	225	1,00	

Einbaufertige Schlauchleitungen (weitere Längen auf Anfrage verfügbar)

#	Länge (m)								Armaturen	
	Standard								BSP- Überwurfmutterl	BSP- Einschraubzapfen
	80	100	120	160	180	200	220	240		
ESH250Plus-08	•	•	•	•	•	•	•	•	G 1/2	G 1/2
ESH250Plus-12	•	•	•	•	•	•	•	•	G 3/4	G 3/4
ESH250Plus2-16	•	•	•	•	•	•	•	•	G 1	G 1
ESH250Plus2-20	•	•	•	•	•	•	•	•	G 1 1/4	G 1 1/4

HINWEISE

- Erhältliche Standard-Schlauchleitungen siehe Tabelle oben. Bestellbeispiel: ESH250Plus-12-160
- Anfertigung eigener Schlauchleitungen: ESH250Plus(2) ist als Meterware auf Schlauchtrommel erhältlich
- Verpressung der Armaturen mit einem Parkrimp-System oder einer frei einstellbaren Presse
- Für die Fitting Typen ES in -16 und -20 werden folgende Pressbackensätze benötigt: 80C-F16ES und 80C-F20ES

Schläuche mit Design-Faktor >2:1

192EH/ES – 1D9EH/ES

192EH/ES – 60° Dichtkegel mit BSP-Überwurfmutter

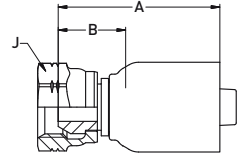

WERKSTOFF Stahl, verzinkt

#	⊙				⌚	A	B	J	↻	
	DN	size	mm	Zoll					MPa	psi
192EH-08-08	12	-08	12,8	1/2	G 1/2	57	22	27	25	3 625
192EH-12-12	20	-12	19,6	3/4	G 3/4	61	22	32	25	3 625
192ES-16-16	25	-16	25,0	1	G 1	73	25	41	25	3 625
192ES-20-20	32	-20	32,0	1 1/4	G 1 1/4	80	32	50	25	3 625

1D9EH/ES – BSP-Einschraubzapfen zylindrisch

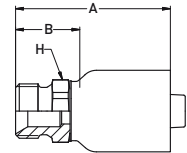

WERKSTOFF Stahl, verzinkt

#	⊙				⌚	A	B	H	↻	
	DN	size	mm	Zoll					MPa	psi
1D9EH-08-08	12	-08	12,8	1/2	G 1/2	64	30	27	25	3 625
1D9EH-12-12	20	-12	19,6	3/4	G 3/4	68	29	32	25	3 625
1D9ES-16-16	25	-16	25,0	1	G 1	88	40	36	25	3 625
1D9ES-20-20	32	-20	32,0	1 1/4	G 1 1/4	93	45	50	25	3 625

**292EJ – 60° Dichtkegel
 mit BSP-Überwurfmutter**
 Schraubarmatur

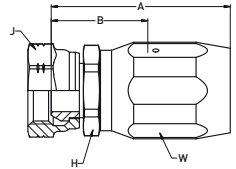

WERKSTOFF Stahl, verzinkt

#	⊙				⌚	A	B	H	J	W	↻	
	DN	size	mm	Zoll							MPa	psi
292EJ-8-08	12	-08	12,8	1/2	G 1/2	71	33	27	27	27	18	2 610
292EJ-12-12	20	-12	19,6	3/4	G 3/4	82	37	32	32	36	18	2 610
292EJ-16-16	25	-16	25,0	1	G 1	89	48	41	41	46	18	2 610
292EJ-20-20	32	-20	32,0	1 1/4	G 1 1/4	112	59	50	50	55	18	2 610

**2D9EJ – BSP-Einschraubzapfen
 zylindrisch**
 Schraubarmatur

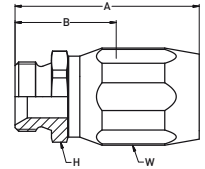

WERKSTOFF Stahl, verzinkt

#	⊙				⌚	A	B	H	W	↻	
	DN	size	mm	Zoll						MPa	psi
2D9EJ-8-08	12	-08	12,8	1/2	G 1/2	70	32	27	27	18	2 610
2D9EJ-12-12	20	-12	19,6	3/4	G 3/4	83	38	32	36	18	2 610
2D9EJ-16-16	25	-16	25,0	1	G 1	91	50	41	46	18	2 610
2D9EJ-20-20	32	-20	32,0	1 1/4	G 1 1/4	112	59	50	55	18	2 610

Sicherheitshinweis: Schraubarmaturen sind nur für Reparaturen im Feld vorgesehen. Ein Dauereinsatz der Schraubarmaturen ist nicht zulässig. Sie müssen innerhalb von 2 Arbeitstagen von einem autorisierten Parker Händler durch Pressarmaturen ersetzt werden.

Design-Faktor >2:1

2240D-TOUGH COVER* – Hochdruck-Schlauch



AUFBAU

Innenschicht	: Polyoxymethylen
Druckträger	: Zwei Wickellagen hochzugfesten Stahldrahts
Außenschicht	: Polyamid
Standardfarbe	: Blau

TEMPERATURBEREICH -10°C bis +70°C

#	Ø				Ø		Ø		Ø		mm	kg/m
	DN	size	mm	Zoll	mm	MPa	psi	MPa	psi			
2240D-02V32-TC	3	-02	3,0	1/8	7,0	110	15 950	275	39 875	60	0,07	
2240D-025V32-TC	4	-025	4,0	5/32	7,7	120	17 400	300	43 500	75	0,10	
2240D-03V32-TC	5	-03	4,8	3/16	9,5	110	15 950	250	36 250	95	0,13	
2240D-04V32-TC	6	-04	6,4	1/4	11,5	110	15 950	275	39 875	110	0,20	

HINWEISE * Versionen ohne TOUGH COVER auf Anfrage erhältlich

Design-Faktor >2:1

2248D-TOUGH COVER* – Hochdruck-Schlauch



- AUFBAU**
- Innenschicht** : Polyoxymethylen
 - Druckträger** : Zwei Wickellagen hochzugfesten Stahldrahts
 - Außenschicht** : Polyamid
 - Standardfarbe** : Blau

TEMPERATURBEREICH -10°C bis +70°C

Design-Faktor >2:1

#												
	DN	size	mm	Zoll	mm	MPa	psi	MPa	psi	mm	kg/m	
2248D-025V32-TC	4	-025	4,0	5/32	7,9	150	21 750	375	54 375	75	0,10	
2248D-03V32-TC	5	-03	4,9	3/16	9,5	140	20 300	350	50 750	95	0,14	
2248D-05V32-TC	8	-05	8,1	5/16	13,4	100	14 500	250	36 250	120	0,25	

HINWEISE * Versionen ohne TOUGH COVER auf Anfrage erhältlich

Schläuche mit Design-Faktor >2:1

106TX – 1AYTX

106TX – SAE (JIC) 37° Dichtkonus mit Überwurfmutter

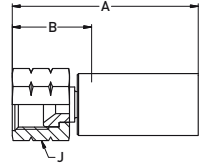

WERKSTOFF Kohlenstoffstahl, verzinkt

#	⊙				📐	A	B	J	↗		Nippel ID	Hülse OD
	DN	size	mm	Zoll					MPa	psi		
106TX-4-025W	4	-025	4,0	5/32	7/16-20 UNF	44	21	17	150	21 750	2,3	9,9
106TX-6-03W	5	-03	4,8	3/16	9/16-18 UNF	48	25	19	140	20 300	2,8	12,0
106TX-6-04W	6	-04	6,4	1/4	9/16-18 UNF	53	26	19	110	15 950	3,8	13,6

1AYTX – Dichtkopf mit UNF-Überwurfmutter

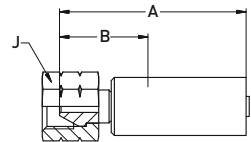

WERKSTOFF Kohlenstoffstahl, verzinkt

#	⊙				📐	A	B	J	↗		Nippel ID	Hülse OD
	DN	size	mm	Zoll					MPa	psi		
1AYTX-6-02W	3	-02	3,0	1/8	9/16-18 UNF	47	28	19	110	15 950	1,6	9,1
1AYTX-6-025W	4	-025	4,0	5/32	9/16-18 UNF	45	23	19	150	21 750	2,3	9,9
1AYTX-6-03W	5	-03	4,8	3/16	9/16-18 UNF	50	23	19	150	21 750	2,8	12,0
1AYTX-6-04W	6	-04	6,4	1/4	9/16-18 UNF	52	25	19	110	15 950	3,8	13,6
1AYTX-8-05W	8	-05	7,9	5/16	3/4-16 UNF	64	30	27	100	14 500	4,8	16,1

1C9TX – 24° Dichtkegel mit Überwurfmutter und O-Ring

Schwere Reihe – Überwurfmutter metrisch – ISO 12151-2

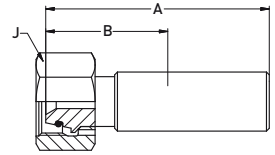

WERKSTOFF Kohlenstoffstahl, verzinkt

NOTE DN4-6 mit Verstärkungshülse – DN3 und 8 ohne Verstärkungshülse

#	⊙				⌚	A	B	J	↗		Nippel ID	Hülse OD
	DN	size	mm	Zoll					MPa	psi		
1C9TX-16-02W	3	-02	3,0	1/8	M24x1,5	60	39	30	110	15 950	1,6	9,1
1C9TX-16-025W	4	-025	4,0	5/32	M24x1,5	66	35	30	150	21 750	2,3	9,9
1C9TX-16-03W	5	-03	4,8	3/16	M24x1,5	74	42	30	150	21 750	2,8	12,0
1C9TX-10-04W	6	-04	6,4	1/4	M18x1,5	60	33	22	110	15 950	3,8	13,6
1C9TX-16-04W	6	-04	6,4	1/4	M24x1,5	70	44	30	110	15 950	3,8	13,6
1C9TX-12-05W	8	-05	7,9	5/16	M20x1,5	70	31	24	100	14 500	4,8	16,1
1C9TX-14-05W	8	-05	7,9	5/16	M22x1,5	68	29	27	100	14 500	4,8	16,1
1C9TX-16-05W	8	-05	7,9	5/16	M24x1,5	71	38	30	100	14 500	4,8	16,1

Design-Faktor >2:1

1U0TX – Uni-Dichtkopf mit BSP-Überwurfmutter

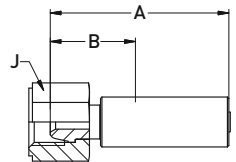

WERKSTOFF Kohlenstoffstahl, verzinkt

#	⊙				⌚	A	B	J	↗		Nippel ID	Hülse OD
	DN	size	mm	Zoll					MPa	psi		
1U0TX-2-02W	3	-02	3,0	1/8	G 1/8	36	18	12	110	15 950	1,6	9,1
1U0TX-4-02W	3	-02	3,0	1/8	G 1/4	44	22	17	110	15 950	1,6	9,1
1U0TX-4-025W	4	-025	4,0	5/32	G 1/4	45	23	17	150	21 750	2,3	9,9
1U0TX-4-03W	5	-03	4,7	3/16	G 1/4	49	23	17	150	21 750	2,8	12,0
1U0TX-4-04W	6	-04	6,3	1/4	G 1/4	51	25	17	110	15 950	3,8	13,6
1U0TX-6-05W	8	-05	7,9	5/16	G 3/8	60	26	27	100	14 500	4,8	16,1

101TX – NPTF-Einschraubzapfen

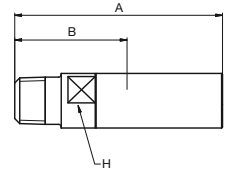

WERKSTOFF Version “-PL”:
Nippel innen: Hülse einschl. Verbindung: Edelstahl
Kohlenstoffstahl, verzinkt

#	⊙				🌀	A	B	H	↗		Nippel ID	Hülse OD
	DN	size	mm	Zoll					MPa	psi		
101TX-1-02-PL	3	-02	3,0	1/8	1/16-27 NPT	27	11	-	103,4	15 000	1,3	9,0
101TX-2-02-PL	3	-02	3,0	1/8	1/8-27 NPT	24	11	-	103,4	15 000	1,3	9,0
101TX-1-025-PL	4	-025	4,0	5/32	1/16-27 NPT	24	11	-	103,4	15 000	1,8	9,9
101TX-2-025-PL	4	-025	4,0	5/32	1/8-27 NPT	27	11	-	103,4	15 000	1,8	9,9
101TX-4-025-PL	4	-025	4,0	5/32	1/4-18 NPT	32	16	-	103,4	15 000	1,8	9,9
101TX-2-03-PL	5	-03	4,8	3/16	1/8-27 NPT	27	12	-	103,4	15 000	2,8	12,0
101TX-4-03-PL	5	-03	4,8	3/16	1/4-18 NPT	31	16	-	103,4	15 000	2,8	12,0
101TX-2-04-PL	6	-04	6,4	1/4	1/8-27 NPT	29	12	-	103,4	15 000	3	13,6
101TX-4-04-PL	6	-04	6,4	1/4	1/4-18 NPT	33	16	-	103,4	15 000	3	13,6
101TX-4-05-PL	8	-05	7,9	5/16	1/4-18 NPT	36	14	-	103,4	15 000	4,5	16,1
101TX-6-05-PL	8	-05	7,9	5/16	3/8-18 NPT	38	16	-	103,4	15 000	4,5	16,1

102TX – NPTF-Innengewinde

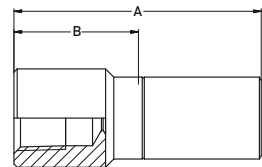



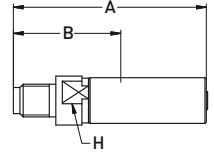

WERKSTOFF Standard Version: Kohlenstoffstahl, verzinkt
Version “-PL”:
Nippel innen: Hülse einschl. Verbindung: Edelstahl
Kohlenstoffstahl, verzinkt

#	⊙				🌀	A	B	R	↗		Nippel ID	Hülse OD
	DN	size	mm	Zoll					MPa	psi		
102TX-1-025-PL	4	-025	4,0	5/32	1/16-27 NPT	37	22	9	103,4	15 000	1,8	9,9
102TX-1-03-PL	5	-03	4,8	3/16	1/16-27 NPT	37	22	9	103,4	15 000	2,8	12,0
102TX-2-03W	5	-03	4,8	3/16	1/8 NPT	50	23	14	103,4	15 000	2,8	12,0
102TX-4-04-PL	6	-04	6,4	1/4	1/4-18 NPT	45	28	12	103,4	15 000	3	13,6

**1YZTX – Metrischer Einschraubzapfen
zylindrisch**

WERKSTOFF Standard Version: Kohlenstoffstahl, verzinkt
 Version "-PL": Hülse einschl. Verbindung: Edelstahl
 Nippel innen: Kohlenstoffstahl, verzinkt

#						A	B				Nippel ID	Hülse OD
	DN	size	mm	Zoll					mm	mm		
1YZTX-1-02WS	3	-02	3,0	1/8	M5	49	28	6	110	15 950	1,6	9,1
1YZTX-2-02W	3	-02	3,0	1/8	M7	49	28	7	110	15 950	1,6	9,1
1YZTX-1-025W	4	-025	4,0	5/32	M5	51	29	8	150	21 750	2,3	9,9
1YZTX-2-025-PL	4	-025	4,0	5/32	M7	38	23	8	150	21 750	1,8	9,9
1YZTX-4-025W	4	-025	4,0	5/32	M8	53	30	8	150	21 750	2,3	9,9
1YZTX-5-025-PL	4	-025	4,0	5/32	M10x1	32	17	9	150	21 750	1,8	9,9
1YZTX-2-03W	5	-03	4,8	3/16	M7	55	28	10	150	21 750	2,8	12,0
1YZTX-4-03W	5	-03	4,8	3/16	M8	53	28	10	150	21 750	2,8	12,0
1YZTX-5-04W	6	-04	6,4	1/4	M10x1	59	33	13	110	15 950	3,8	13,6
1YZTX-5-05W	8	-05	7,9	5/16	M10x1	68	34	13	100	14 500	4,8	16,1

1YBTX – BSP-Einschraubzapfen zylindrisch

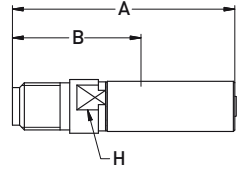

WERKSTOFF Standard Version: Kohlenstoffstahl, verzinkt
 Version "-PL": Hülse einschl. Verbindung: Edelstahl
 Nippel innen: Kohlenstoffstahl, verzinkt

#	⊙				⋈	A	B	H	↻		Nippel ID	Hülse OD
	DN	size	mm	Zoll					MPa	psi		
1YBTX-2-02W	3	-02	3,0	1/8	G 1/8	48	27	8	110	15 950	1,6	9,1
1YBTX-2-025W	4	-025	4,0	5/32	G 1/8	53	30	8	150	21 750	2,3	9,9
1YBTX-4-025W	4	-025	4,0	5/32	G 1/4	54	30	10	150	21 750	2,3	9,9
1YBTX-2-03-PL	5	-03	4,8	3/16	G 1/8"	34	19	10	140	20 300	2,8	12,0
1YBTX-4-03W	5	-03	4,8	3/16	G 1/4	58	31	10	150	21 750	2,8	12,0
1YBTX-2-04-PL	6	-04	6,4	1/4	G 1/8"	36	19	10	110	15 950	3	13,6
1YBTX-4-04-PL	6	-04	6,4	1/4	G 1/4"	39	22	11	110	15 950	3	13,6
1YBTX-4-05-PL	8	-05	7,9	5/16	G 1/4"	41	21	12	100	14 500	4,5	16,1
1YBTX-6-05W	8	-05	7,9	5/16	G 3/8	71	37	17	100	14 500	4,8	16,1

1YHTX – UNF-Hochdruck-Einschraubzapfen

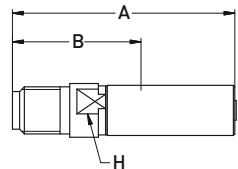

WERKSTOFF Standard Version: Kohlenstoffstahl, verzinkt
 Version "-PL": Hülse einschl. Verbindung: Edelstahl
 Nippel innen: Kohlenstoffstahl, verzinkt

#	⊙				⋈	A	B	H	↻		Nippel ID	Hülse OD
	DN	size	mm	Zoll					MPa	psi		
1YHTX-4-025-PL	4	-025	4,0	5/32	1/4-28 UNF	40	24	8	150	21 750	1,8	9,9
1YHTX-4-025W-LH	4	-025	4,0	5/32	1/4 - 28 UNF LH	47	23	8	150	21 750	2,3	9,9
1YHTX-6-03-PL	5	-03	4,8	3/16	3/8-24 UNF	34	19	9	140	20 300	2,8	12,0
1YHTX-6-03W-LH	5	-03	4,8	3/16	3/8 - 24 UNF LH	54	28	11	150	21 750	2,8	12,0
1YHTX-6-04W	6	-04	6,4	1/4	3/8 - 24 UNF	56	29	11	150	21 750	3,8	13,6
1YHTX-6-04W-LH	6	-04	6,4	1/4	3/8 - 24 UNF LH	56	29	11	150	21 750	3,8	13,6
1YHTX-6-05W	8	-05	7,9	5/16	3/8 - 24 UNF	65	33	13	150	21 750	4,8	16,1
1YHTX-6-05W-LH	8	-05	7,9	5/16	3/8 - 24 UNF LH	65	33	13	150	21 750	4,8	16,1







2244N – Hochdruck-Schlauch



- AUFBAU**
- Innenschicht** : Polyamid
 - Druckträger** : Zwei Wickellagen und eine Geflechtlage aus hochzugfestem Stahldraht
 - Außenschicht** : Polyurethan
 - Standardfarbe** : Schwarz

TEMPERATURBEREICH -10°C bis +70°C

Design-Faktor >2:1

#												
	DN	size	mm	Zoll	mm	MPa	psi	MPa	psi	mm	kg/m	
2244N-06V10W	10	-06	9,7	3/8	18,0	86	12 470	215	31 175	120	0,50	
2244N-08V10W	12	-08	12,8	1/2	22,7	88	12 760	220	31 900	150	0,80	

HINWEISE -

Schläuche mit Design-Faktor >2:1
1C9KX / 1C9LX – 192KX / 192LX

1C9KX / 1C9LX – 24° Dichtkegel mit Überwurfmutter und O-Ring

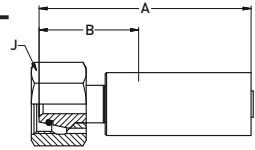

WERKSTOFF Spezielle Werkstoffe

#	⊙				⌚	A	B	J	↗		Nippel ID	Hülse OD
	DN	size	mm	Zoll					MPa	psi		
1C9KX-14-06W	10	-06	9,5	3/8	M22x1,5	79	37	27	86	12 470	7,0	23,5
1C9LX-16-08	12	-08	12,7	1/2	M24x1,5	88	34	30	130	18 850	6,8	30,0

192KX / 192LX – 60° Dichtkegel mit BSP-Überwurfmutter

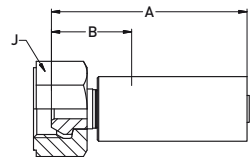



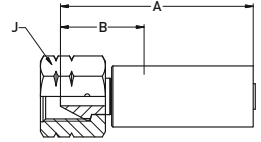

WERKSTOFF Spezielle Werkstoffe

#	⊙				⌚	A	B	J	↗		Nippel ID	Hülse OD
	DN	size	mm	Zoll					MPa	psi		
192KX-6-06W	10	-06	9,5	3/8	G3/8	72	29	22	86	12 470	7,0	23,5
192LX-8-08	12	-08	12,7	1/2	G1/2	75	21	30	130	18 850	6,7	30,7

1AYKX / 1AYLX – Dichtkopf mit UNF-Überwurfmutter



WERKSTOFF Spezielle Werkstoffe

#						A	B				Nippel ID	Hülse OD
	DN	size	mm	Zoll					mm	mm		
1AYKX-8-06W	10	-06	9,5	3/8	3/4 - 16UNF	74	32	27	86	12 470	7,0	23,5
1AYLX-11-08	12	-08	12,7	1/2	1 - 12 UNF	80	27	32	130	18 850	6,7	30,7







Design-Faktor >2:1

2380N – Hochdruck-Schlauch



AUFBAU	Innenschicht	: Polyamid
	Druckträger	: Zwei Wickellagen und zwei offene Wickellagen aus hochzugfestem Stahldraht
	Außenschicht	: Polyurethan
	Standardfarbe	: Schwarz

TEMPERATURBEREICH	-10°C bis +70°C
	Version -HT: -10°C bis +100°C

#												
	DN	size	mm	Zoll	mm	MPa	psi	MPa	psi	mm	kg/m	
2380N-025V10W	4	-025	4,0	5/32	9,7	140	20300	350	50750	55	0,16	
2380N-04V00W	6	-04	6,3	1/4	13,4	110	15950	280	40600	70	0,28	
2380N-05V00W	8	-05	8,3	5/16	15,8	100	14500	250	36250	90	0,35	
2380N-06V50-HT	10	-06	9,7	3/8	17,9	70	10150	175	25375	120	0,44	

HINWEISE -







2388N – Hochdruck-Schlauch



- AUFBAU**
- Innenschicht** : Polyamid
 - Druckträger** : Zwei Wickellagen und zwei offene Wickellagen aus hochzugfestem Stahldraht
 - Außenschicht** : Polyurethan
 - Standardfarbe** : Blau

TEMPERATURBEREICH -10°C bis +70°C

Design-Faktor >2:1

#												
	DN	size	mm	Zoll	mm	MPa	psi	MPa	psi	mm	kg/m	
2388N-04V12W	6	-04	6,3	1/4	13,4	128	18 560	320	46 400	80	0,30	

HINWEISE -

Schläuche mit Design-Faktor >2:1



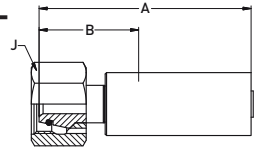

1C98X / 1C9KY – 192KY

1C98X / 1C9KY – 24° Dichtkegel mit Überwurfmutter und O-Ring

Schwere Reihe – Überwurfmutter metrisch – ISO 12151-2





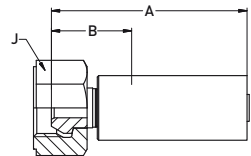

WERKSTOFF Kohlenstoffstahl, verzinkt, C: Edelstahl

#						A	B				Nippel ID	Hülse OD
	DN	size	mm	Zoll					MPa	psi		
1C98X-8-025	4	-025	4,0	5/32	M16x1,5	54	27	19	150	21 750	2,3	13,2
1C98X-8-025C	4	-025	4,0	5/32	M16x1,5	54	27	19	150	21 750	2,3	13,2
1C9KY-10-04	6	-04	6,4	1/4	M18x1,5	68	36	22	110	15 950	3,8	18,0
1C9KY-16-04	6	-04	6,4	1/4	M24x1,5	70	44	30	110	15 950	3,8	18,0
1C9KY-12-05	8	-05	7,9	5/16	M20x1,5	70	31	24	100	14 500	4,9	20,0
1C9KY-14-05	8	-05	7,9	5/16	M22x1,5	68	29	27	100	14 500	4,9	20,0
1C9KY-16-05	8	-05	7,9	5/16	M24x1,5	77	38	30	100	14 500	4,9	20,0

192KY – 60° Dichtkegel mit BSP-Überwurfmutter



WERKSTOFF Kohlenstoffstahl, verzinkt, C: Edelstahl

#						A	B				Nippel ID	Hülse OD
	DN	size	mm	Zoll					MPa	psi		
1928X-4-025	4	-025	4,0	5/32	G 1/4	48	20	19	140	20 300	2,3	13,2
192KY-6-05	8	-05	7,9	5/16	G 3/8	64	25	27	100	14 500	4,9	20,0

1AYKY – Dichtkopf mit UNF-Überwurfmutter

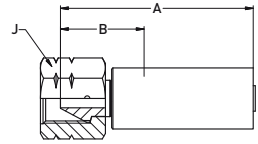

WERKSTOFF Kohlenstoffstahl, verzinkt, C: Edelstahl

#						A	B			Nippel ID	Hülse OD	
	DN	size	mm	Zoll								mm
1AY8X-6-025	4	-025	4,0	5/32	9/16 - 18 UNF	56	28	19	140	20300	2,3	13,2
1AYKY-6-04	6	-04	6,4	1/4	9/16 - 18UNF	61	30	22	110	15950	3,8	18,0
1AYKY-8-05	8	-05	7,9	5/16	3/4 - 16UNF	70	31	27	100	14500	4,9	20,0

1YMKY – Hochdruck-Anschlussnippel Metrisches LH-Gewinde

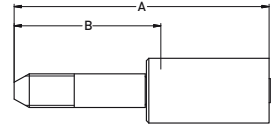

WERKSTOFF Hochfester Stahl, verzinkt

#						A	B		Nippel ID	Hülse OD	
	DN	size	mm	Zoll							mm
1YMKY-6-05	8	-05	7,9	5/16	M14x1,5-LH	100	61	100	14 500	4,9	20,0

1Y4KY – Hochdruck-Anschlussnippel UNF-LH-Gewinde

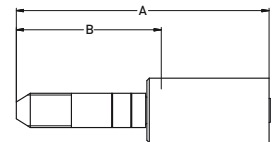

WERKSTOFF Spezielle Werkstoffe

#						A	B		Nippel ID	Hülse OD	
	DN	size	mm	Zoll							mm
1Y4KY-9-05	8	-05	7,9	5/16	9/16 - 18UNF-LH	100	61	100	14 500	4,9	20,0

Design-Faktor >2:1



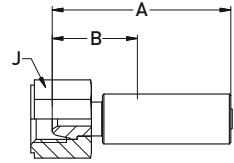

Schläuche mit Design-Faktor >2:1

1U0KY – 1D9KY

1U0KY – Uni-Dichtkopf mit BSP-Überwurfmutter





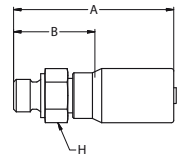

WERKSTOFF Kohlenstoffstahl, verzinkt, C: Edelstahl

#						A	B				Nippel ID	Hülse OD
	DN	size	mm	Zoll					MPa	psi		
1U0KY-4-04	6	-04	6,3	1/4	G 1/4	51	25	17	110	15 950	3,8	18,0

1D9KY – BSP-Einschraubzapfen zylindrisch



WERKSTOFF Kohlenstoffstahl, verzinkt, C: Edelstahl

#						A	B				Nippel ID	Hülse OD
	DN	size	mm	Zoll					MPa	psi		
1D9KY-4-04	6	-04	6,3	1/4	G 1/4	62	36	19	110	15 950	3,8	18,0

Design-Faktor >2:1

1YBKY – BSP-Einschraubzapfen zylindrisch

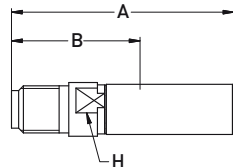

WERKSTOFF Kohlenstoffstahl, verzinkt, C: Edelstahl

#	⊙				⌚	A	B	H	↗		Nippel ID	Hülse OD
	DN	size	mm	Zoll					MPa	psi		
1YBKY-4-04	6	-04	6,4	1/4	G 1/4	62	36	10	110	15950	3,8	18,0
1YBKY-4-05	8	-05	7,9	5/16	G 1/4	68	35	13	100	14500	4,9	20,0
1YBKY-6-05	8	-05	7,9	5/16	G 3/8	71	37	17	100	14500	4,9	20,0

1018X / 101KY – NPTF-Einschraubzapfen

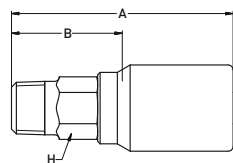

WERKSTOFF Kohlenstoffstahl, verzinkt, C: Edelstahl

#	⊙				⌚	A	B	H	↗		Nippel ID	Hülse OD
	DN	size	mm	Zoll					MPa	psi		
1018X-2-025	4	-025	4,0	5/32	1/8 NPT	51	24	8	103,4	15000	2,3	13,2
1018X-4-025	4	-025	4,0	5/32	1/4 NPT	59	32	13	103,4	15000	2,3	13,2
101KY-4-04	6	-04	6,4	1/4	1/4 NPT	62	35	13	103,4	15000	3,8	18,0
101KY-4-05	8	-05	7,9	5/16	1/4 NPT	69	35	13	103,4	15000	4,9	20,0
101KY-6-05	8	-05	7,9	5/16	3/8 NPT	69	35	17	103,4	15000	4,9	20,0

1TMBS – Polyflex Lok-Komponenten



#	Beschreibung
1TMBS-8-05-HPK	Armaturen für DN 8-Schläuche inkl. Kappen (siehe Kapitel D)







Design-Faktor >2:1

2380M – Hochdruck-Schlauch



AUFBAU	Innenschicht	: Polyamid
	Druckträger	: Zwei Wickellagen und zwei offene Wickellagen aus hochzugfestem Stahldraht
	Außenschicht	: Polyurethan
	Standardfarbe	: Schwarz

TEMPERATURBEREICH -10°C bis +120°C



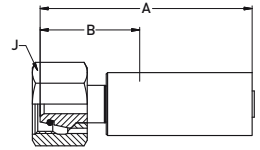

#												
	DN	size	mm	Zoll	mm	MPa	psi	MPa	psi	mm	kg/m	
2380M-04V30W	6	-04	6,3	1/4	15,8	110	15 950	280	40 600	70	0,28	
2380M-05V30W	8	-05	8,3	5/16	15,8	100	14 500	250	36 250	90	0,35	

HINWEISE -

1C9KX – 24° Dichtkegel mit Überwurfmutter und O-Ring Schwere Reihe – Überwurfmutter metrisch – ISO 12151-2





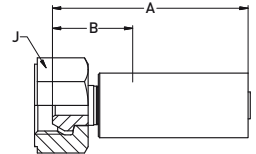

WERKSTOFF Kohlenstoffstahl, verzinkt

#						A	B				Nippel ID	Hülse OD
	DN	size	mm	Zoll					mm	mm		
1C9KX-10-04W	6	-04	6,4	1/4	M18x1,5	68	36	22	110	15 950	4,0	17,4
1C9KX-16-05W	8	-05	7,9	5/16	M24x1,5	77	38	30	100	14 500	5,3	20,2

192KX – 60° Dichtkegel mit BSP-Überwurfmutter





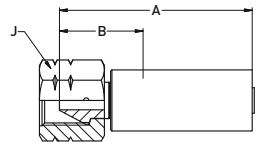

WERKSTOFF Kohlenstoffstahl, verzinkt

#						A	B				Nippel ID	Hülse OD
	DN	size	mm	Zoll					mm	mm		
192KX-4-04W	6	-04	6,4	1/4	G 1/4	56	25	19	110	15 950	4,0	17,4
192KX-6-05W	8	-05	7,9	5/16	G 3/8	64	25	27	100	14 500	5,3	20,2

1AYKX – Dichtkopf mit UNF-Überwurfmutter



WERKSTOFF Kohlenstoffstahl, verzinkt

#						A	B				Nippel ID	Hülse OD
	DN	size	mm	Zoll					mm	mm		
1AYKX-6-04W	6	-04	6,4	1/4	9/16 - 18UNF	61	30	22	110	15 950	4,0	17,4
1AYKX-8-05W	8	-05	7,9	5/16	3/4 - 16UNF	70	31	27	100	14 500	5,3	20,2

Design-Faktor >2:1

2388N – Hochdruck-Schlauch



AUFBAU	Innenschicht	: Polyamid
	Druckträger	: Zwei Wickellagen und zwei offene Wickellagen aus hochzugfestem Stahdraht
	Außenschicht	: Polyurethan
	Standardfarbe	: Blau

TEMPERATURBEREICH -10°C bis +70°C

#	Ø				Ø		Ø		Ø		Ø	
	DN	size	mm	Zoll	mm	MPa	psi	MPa	psi	mm	kg/m	
2388N-08V12W	12	-08	13,0	1/2	23,0	110	15 950	275	39 875	100	0,80	

HINWEISE -

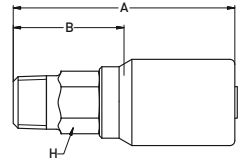
101BS – NPTF-Einschraubzapfen**WERKSTOFF** Kohlenstoffstahl, verzinkt, C: Edelstahl

#	⊙				⌚	A	B	⬡	↗		Nippel ID	Hülse OD
	DN	size	mm	Zoll					MPa	psi		
101BS-8-08	12	-08	12,7	1/2	1/2 NPT	93	40	22	103,5	15 000	7,6	28,5
101BS-8-08C	12	-08	12,7	1/2	1/2 NPT	93	40	22	103,5	15 000	7,6	28,5

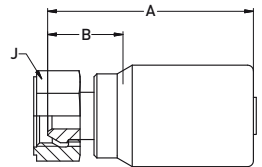
192BS – 60° Dichtkegel mit BSP-Überwurfmutter**WERKSTOFF** Kohlenstoffstahl, verzinkt, C: Edelstahl

#	⊙				⌚	A	B	⬡	↗		Nippel ID	Hülse OD
	DN	size	mm	Zoll					MPa	psi		
192BS-8-08	12	-08	12,7	1/2	G1/2	81	28	27	110	15 950	7,6	28,5
192BS-8-08C	12	-08	12,7	1/2	G1/2	81	28	27	110	15 950	7,6	28,5

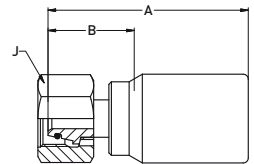
1C9BS – 24° Dichtkegel mit Überwurfmutter und O-Ring
Schwere Reihe – Überwurfmutter metrisch – ISO 12151-2**WERKSTOFF** Kohlenstoffstahl, verzinkt, C: Edelstahl

#	⊙				⌚	A	B	⬡	↗		Nippel ID	Hülse OD
	DN	size	mm	Zoll					MPa	psi		
1C9BS-14-08	12	-08	12,7	1/2	M22x1,5	89	36	27	110	15 950	7,6	28,5
1C9BS-14-08C	12	-08	12,7	1/2	M22x1,5	89	36	27	110	15 950	7,6	28,5
1C9BS-16-08	12	-08	12,7	1/2	M24x1,5	89	36	30	110	15 950	7,6	28,5
1C9BS-16-08C	12	-08	12,7	1/2	M24x1,5	89	36	30	110	15 950	7,6	28,5



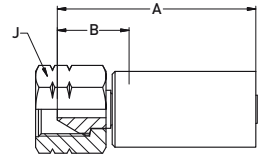

Schläuche mit Design-Faktor >2:1

1AYBS – 1TMBS

1AYBS – Dichtkopf mit UNF-Überwurfmutter



WERKSTOFF Kohlenstoffstahl, verzinkt, C: Edelstahl

#						A	B			Nippel ID	Hülse OD	
	DN	size	mm	Zoll		mm	mm	mm	MPa	psi	mm	mm
1AYBS-11-08	12	-08	12.7	1/2	1 - 12 UNF	77	31	32	110	15 950	7,6	28,5
1AYBS-11-08C	12	-08	12.7	1/2	1 - 12 UNF	77	31	32	110	15 950	7,6	28,5

1TMBS – Polyflex Lok-Komponenten



#	Beschreibung
1TMBS-9-08-HPK	Armaturen für DN 12-Schläuche inkl. Kappen (siehe Kapitel D)

Design-Faktor >2:1

2580N – Hochdruck-Schlauch









AUFBAU

- Innenschicht** : Polyamid
- Druckträger** : Vier Wickellagen und zwei offene Wickellagen aus hochzugfestem Stahldraht
- Außenschicht** : Polyurethan
- Standardfarbe** : Dunkelblau

TEMPERATURBEREICH -10°C bis +70°C
 Version -HT: -10°C bis +100°C

Design-Faktor >2:1

#												
	DN	size	mm	Zoll	mm	MPa	psi	MPa	psi	mm	kg/m	
2580N-06V12	10	-06	9,8	3/8	21,6	160	23 200	400	58 000	95	0,94	
2580N-08V12	12	-08	12,9	1/2	25,0	140	20 300	350	50 750	150	1,19	
2580N-12V12	20	-12	19,8	3/4	32,6	120	17 400	300	43 500	170	1,76	
2580N-08V52-HT	12	-08	12,9	1/2	25,0	110	15 950	275	39 875	150	1,19	

HINWEISE -

101BL – NPTF-Einschraubzapfen

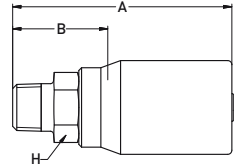

WERKSTOFF Kohlenstoffstahl, verzinkt, C: Edelstahl

#						A	B				Nippel ID	Hülse OD
	DN	size	mm	Zoll					MPa	psi		
101BL-6-06	10	-06	9,5	3/8	3/8 NPT	80	35	22	103,4	15 000	5,5	28,5
101BL-8-08	12	-08	12,7	1/2	1/2 NPT	90	45	22	103,4	15 000	7,5	30,5
101BL-8-08C	12	-08	12,7	1/2	1/2 NPT	90	45	22	103,4	15 000	7,5	30,5
101BL-12-12	20	-12	19,0	3/4	3/4 NPT	98	45	30	103,4	15 000	12,5	39,8

192BL – 60° Dichtkegel mit BSP-Überwurfmutter

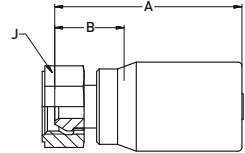

WERKSTOFF Kohlenstoffstahl, verzinkt, C: Edelstahl



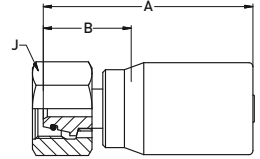

#						A	B				Nippel ID	Hülse OD
	DN	size	mm	Zoll					MPa	psi		
192BL-6-06	10	-06	9,5	3/8	G3/8	68	24	22	160	23 200	5,5	28,5
192BC-8-06	10	-06	9,5	3/8	G1/2	71	26	27	160	23 200	5,5	28,5
192BL-8-08	12	-08	12,7	1/2	G1/2	71	26	27	140	20 300	7,5	30,5
192BL-8-08C	12	-08	12,7	1/2	G1/2	71	26	27	140	20 300	7,5	30,5
192BL-16-12	20	-12	19,0	3/4	G1	82	28	41	120	17 400	12,5	39,8

1C9BL – 24° Dichtkegel mit Überwurfmutter und O-Ring

Schwere Reihe – Überwurfmutter metrisch – ISO 12151-2

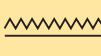

WERKSTOFF Kohlenstoffstahl, verzinkt, C: Edelstahl



#							A	B			Nippel ID	Hülse OD	
	DN	size	mm	Zoll									mm
1C9BL-14-06	10	-06	9,5	3/8	M22 x 1,5	14	80	36	30	160	23 200	5,5	28,5
1C9BL-16-06	10	-06	9,5	3/8	M24 x 1,5	16	84	36	30	160	23 200	5,5	28,5
1C9BL-14-08	12	-08	12,7	1/2	M22 x 1,5	14	80	36	27	140	20 300	7,5	30,5
1C9BL-14-08C	12	-08	12,7	1/2	M22 x 1,5	14	80	36	27	140	20 300	7,5	30,5
1C9BL-16-08	12	-08	12,7	1/2	M24 x 1,5	16	80	36	30	140	20 300	7,5	30,5
1C9BL-16-08C	12	-08	12,7	1/2	M24 x 1,5	16	80	36	30	140	20 300	7,5	30,5
1C9BL-25-12	20	-12	19,0	3/4	M36 x 2,0	25	97	44	46	120	17 400	12,5	39,8

Design-Faktor >2:1

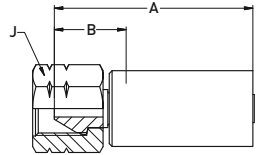
1AYBL – Dichtkopf mit UNF-Überwurfmutter

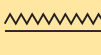

WERKSTOFF Kohlenstoffstahl, verzinkt, C: Edelstahl

#						A	B			Nippel ID	Hülse OD	
	DN	size	mm	Zoll								mm
1AYBL-11-06	10	-06	9,5	3/8	1 - 12 UNF	77	31	32	160	23 200	5,5	28,5
1AYBL-11-08	12	-08	12,7	1/2	1 - 12 UNF	77	31	32	140	20 300	7,5	30,5
1AYBL-11-08C	12	-08	12,7	1/2	1 - 12 UNF	77	31	32	140	20 300	7,5	30,5

1TMBL – Polyflex Lok-Komponenten



#	Beschreibung
1TMBL-9-08-HPK	Armaturen für DN 12-Schläuche inkl. Kappen (siehe Kapitel D)

2440D / 2440N – Höchstdruck-Schlauch



AUFBAU	Innenschicht	: DN 3-8: Polyoxymethylen; DN 10-25: Polyamid
	Druckträger	: Vier Wickellagen aus Stahldraht höchster Zugfestigkeit
	Außenschicht	: Polyamid
	Standardfarbe	: DN 3-8: blau; DN 10-25: schwarz

TEMPERATURBEREICH	-10°C bis +70°C
	Version -HT: -10°C bis +100°C

#	Ø				Ø		↗		↘		kg/m
	DN	size	mm	Zoll	mm	MPa	psi	MPa	psi	mm	
2440D-02V32	3	-02	3,0	1/8	7,9	207	30 000	518	75 000	100	0,12
2440D-025V32	4	-025	4,0	5/32	10,4	220	31 900	550	79 750	100	0,21
2440D-03V32	5	-03	4,8	3/16	11,5	180	26 100	450	65 250	130	0,28
2440D-04V32	6	-04	6,4	1/4	12,5	164	23 780	410	59 450	155	0,33
2440D-05V32	8	-05	8,1	5/16	15,1	150	21 750	375	54 375	175	0,44
2440N-06V30	10	-06	9,7	3/8	19,4	140	20 300	350	50 750	190	0,73
2440N-08V30	12	-08	12,8	1/2	22,5	140	20 300	350	50 750	200	0,94
2440N-12V30	20	-12	19,6	3/4	30,0	100	14 500	250	36 250	250	1,39
2440N-16V30	25	-16	25,0	1	37,0	90	13 050	225	32 625	300	2,00
2440N-06V60-HT	10	-06	9,7	3/8	19,4	125	18 125	312	45 313	190	0,73

HINWEISE -

2440D-TOUGH COVER – Höchstdruck-Schlauch



AUFBAU

Innenschicht Druckträger : DN 3-8: Polyoxymethylen; DN 10-12: Polyamid
: Vier Wickellagen aus Stahldraht höchster Zugfestigkeit

Außenschicht Standardfarbe : Polyamid
: Blau

TEMPERATURBEREICH -10°C bis +70°C

Design-Faktor >2:1

#												
	DN	size	mm	Zoll	mm	MPa	psi	MPa	psi	mm	kg/m	
2440D-02V32-TC	3	-02	3,0	1/8	7,9	207	30,000	518	75,000	100	0,12	
2440D-025V32-TC	4	-025	3,9	5/32	10,4	220	31 900	550	79 750	100	0,21	
2440D-03V32-TC	5	-03	4,7	3/16	11,5	180	26 100	450	65 250	130	0,28	
2440D-04V32-TC	6	-04	6,3	1/4	12,5	164	23 780	410	59 450	155	0,33	
2440D-05V32-TC	8	-05	8,0	5/16	15,1	150	21 750	375	54 375	175	0,44	
2440N-06V32-TC	10	-06	9,7	3/8	19,4	140	20 300	350	50 750	190	0,73	
2440N-08V32-TC	12	-08	12,8	1/2	22,5	140	20 300	350	50 750	200	0,94	

HINWEISE -

1C9LX – 24° Dichtkegel mit Überwurf- mutter und O-Ring

Schwere Reihe – Überwurfmutter metrisch – ISO 12151-2

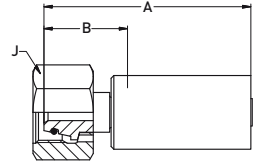

WERKSTOFF Hochfester Stahl, verzinkt, C: Edelstahl

#	⊙				⌚	A	B	J	↗		Nippel ID	Hülse OD
	DN	size	mm	Zoll					MPa	psi		
1C9LX-8-025	4	-025	4,0	5/32	M16x1,5	67	30	22	220	31 900	1,4	14,6
1C9LX-16-03	5	-03	4,8	3/16	M24x1,5	80	38	30	180	26 100	1,4	15,3
1C9LX-10-04	6	-04	6,4	1/4	M18x1,5	76	31	27	164	23 780	2,9	17,0
1C9LX-16-04	6	-04	6,4	1/4	M24x1,5	85	40	30	164	23 780	2,9	17,0
1C9LX-12-05	8	-05	7,9	5/16	M20x1,5	78	34	27	150	21 750	3,7	21,0
1C9LX-14-05	8	-05	7,9	5/16	M22x1,5	84	40	30	150	21 750	3,7	21,0
1C9LX-16-05	8	-05	7,9	5/16	M24x1,5	84	40	30	150	21 750	3,7	21,0
1C9LX-16-05C	8	-05	7,9	5/16	M24x1,5	84	40	30	150	21 750	3,7	21,0
1C9LX-12-06	10	-06	9,5	3/8	M20x1,5	76	30	27	140	20 300	5,8	26,9
1C9LX-14-06	10	-06	9,5	3/8	M22x1,5	76	30	30	140	20 300	5,8	26,9
1C9LX-14-06C	10	-06	9,5	3/8	M22x1,5	76	30	30	140	20 300	5,8	26,9
1C9LX-16-06	10	-06	9,5	3/8	M24x1,5	80	34	30	140	20 300	5,8	26,9
1C9LX-16-06C	10	-06	9,5	3/8	M24x1,5	80	34	30	140	20 300	5,8	26,9
1C9LX-16-08	12	-08	12,7	1/2	M24x1,5	88	34	30	130	18 850	6,7	30,7
1C9LX-16-08C	12	-08	12,7	1/2	M24x1,5	88	34	30	130	18 850	6,7	30,7
1C9LX-25-12	20	-12	19,0	3/4	M36x2	92	39	46	100	14 500	12,7	38,5
1C9LX-25-12C4462	20	-12	19,0	3/4	M36x2	92	39	46	100	14 500	12,7	38,5
1C9LX-30-16	25	-16	25,4	1	M42x2	98	45	50	90	13 050	17,2	45,3
6C9LX-30-16C	25	-16	25,4	1	M42x2	118	52	50	90	13 050	17,2	45,3

6AYLX / 1AYLX – Dichtkopf mit UNF-Überwurfmutter

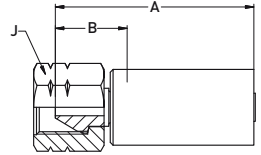

WERKSTOFF Hochfester Stahl, verzinkt, C: Edelstahl

#						A	B				Nippel ID	Hülse OD
	DN	size	mm	Zoll					MPa	psi		
1AYLX-6-02	3	-02	3,0	1/8	9/16 - 18UNF	48	26	22	207	30 000	1,5	9,8
6AYLX-6-2AC	4	-025	4,0	5/32	9/16 - 18 UNF	64	33	17	301	43 645	1,6	13,2
1AYLX-6-025	4	-025	4,0	5/32	9/16 - 18 UNF	64	33	22	220	31 900	1,4	14,6
1AYLX-6-03	5	-03	4,8	3/16	9/16 - 18UNF	66	26	22	180	26 100	1,4	15,3
1AYLX-6-03C	5	-03	4,8	3/16	9/16 - 18 UNF	67	26	22	180	26 100	1,4	15,3
1AYLX-6-04	6	-04	6,4	1/4	9/16 - 18UNF	61	29	22	164	23 780	2,9	17,0
1AYLX-6-04C	6	-04	6,4	1/4	9/16 - 18UNF	61	29	22	164	23 780	2,9	17,0
1AYLX-8-05	8	-05	7,9	5/16	3/4 - 16UNF	74	30	27	150	21 750	3,7	21,0
1AYLX-8-05C	8	-05	7,9	5/16	3/4 - 16 UNF	70	31	27	150	21 750	3,7	21,0
1AYLX-8-06	10	-06	9,5	3/8	3/4 - 16UNF	70	26	27	140	20 300	5,8	26,9
1AYLX-8-06C	10	-06	9,5	3/8	3/4 - 16 UNF	70	25	27	140	20 300	5,8	26,9
1AYLX-11-08	12	-08	12,7	1/2	1 - 12 UNF	80	27	32	130	18 850	6,7	30,7
1AYLX-11-08C	12	-08	12,7	1/2	1 - 12 UNF	80	27	32	130	18 850	6,7	30,7
1AYLX-16-12	20	-12	19,0	3/4	1 5/16-12UNF	82	29	41	100	14 500	12,7	38,5
6AYLX-16-16C	25	-16	25,4	1	1 5/16 - 12 UNF	100	47	38	90	13 050	17,2	45,3

Design-Faktor >2:1

1YMLX – Hochdruck-Anschlussnippel Metrisches LH-Gewinde

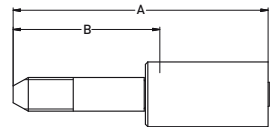

WERKSTOFF Hochfester Stahl, verzinkt, C: Edelstahl

#						A	B			Nippel ID	Hülse OD
	DN	size	mm	Zoll				MPa	psi		
1YMLX-6-05	8	-05	7,9	5/16	M14x1,5-LH	110	66	150	21 750	3,7	21,0
1YMLX-11-08	12	-08	12,7	1/2	M18x1,5-LH	120	65	250	36 250	6,7	30,7



Schläuche mit Design-Faktor >2:1

1YALX / 1Y4LX

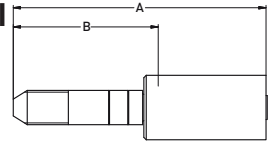
1YALX / 1Y4LX – Hochdruck-Anschlussnippel UNF-LH-Gewinde



WERKSTOFF Spezielle Werkstoffe, C: Edelstahl

#						A	B			Nippel ID	Hülse OD
	DN	size	mm	Zoll				MPa	psi		
1YALX-1-025	4	-025	4,0	5/32	1/4 - 28UNF-LH	87	50	220	31 900	1,4	14,6
1YALX-1-025C	4	-025	4,0	5/32	1/4 - 28UNF-LH	87	50	220	31 900	1,4	14,6
1YALX-3-025	4	-025	4,0	5/32	3/8 - 24UNF-LH	89	50	220	31 900	1,4	14,6
1YALX-1-03	5	-03	4,8	3/16	1/4 - 28UNF-LH	92	53	180	26 100	1,4	15,3
1YALX-1-03C	5	-03	4,8	3/16	1/4 - 28UNF-LH	92	53	180	26 100	1,4	15,3
1YALX-3-03	5	-03	4,8	3/16	3/8 - 24UNF-LH	99	57	180	26 100	1,4	15,3
1YALX-3-03C	5	-03	4,8	3/16	3/8 - 24UNF-LH	99	57	180	26 100	1,4	15,3
1YALX-6-03	5	-03	4,8	3/16	9/16 - 18UNF-LH	108	67	180	26 100	1,4	15,3
1YALX-6-03C	5	-03	4,8	3/16	9/16 - 18UNF-LH	108	67	180	26 100	1,4	15,3
1YALX-3-04	6	-04	6,4	1/4	3/8 - 24UNF-LH	102	58	164	23 780	2,9	17,0
1YALX-6-04	6	-04	6,4	1/4	9/16 - 18UNF-LH	112	67	164	23 780	2,9	17,0
1YALX-3-05C	8	-05	7,9	5/16	3/8 - 24UNF-LH	103	59	150	21 750	3,7	21,0
1YALX-6-05	8	-05	7,9	5/16	9/16 - 18UNF-LH	110	66	150	21 750	3,7	21,0
1YALX-6-05C	8	-05	7,9	5/16	9/16 - 18UNF-LH	110	66	150	21 750	3,7	21,0
1YALX-6-06	10	-06	9,5	3/8	9/16 - 18UNF-LH	106	62	140	20 300	5,8	26,9
1YALX-6-06C	10	-06	9,5	3/8	9/16 - 18UNF-LH	106	62	140	20 300	5,8	26,9
1Y4LX-9-08	12	-08	12,7	1/2	9/16 - 18UNF-LH	124	70	140	20 300	6,7	30,7
1Y4LX-9-08C	12	-08	12,7	1/2	9/16 - 18UNF-LH	124	70	140	20 300	6,7	30,7

Design-Faktor >2:1

192LX / 692LX – 60° Dichtkegel mit BSP-Überwurfmutter

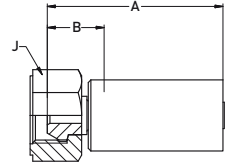

WERKSTOFF Hochfester Stahl, verzinkt, C: Edelstahl

#	⊙				🌀	A	B	⬡	↻		Nippel ID	Hülse OD
	DN	size	mm	Zoll					MPa	psi		
192LX-4-03	5	-03	4,8	3/16	G 1/4	64	25	22	180	26 100	1,4	15,3
192LX-4-03C	5	-03	4,8	3/16	G 1/4	64	25	22	180	26 100	1,4	15,3
192LX-6-05	8	-05	7,9	5/16	G 3/8	69	25	27	150	21 750	3,7	21,0
192LX-6-05C	8	-05	7,9	5/16	G 3/8	69	25	27	150	21 750	3,7	21,0
192LX-8-06	10	-06	9,5	3/8	G 1/2	66	22	30	140	20 300	5,8	26,9
192LX-8-06C	10	-06	9,5	3/8	G 1/2	66	22	30	140	20 300	5,8	26,9
192LX-8-08	12	-08	12,7	1/2	G 1/2	75	21	30	130	18 850	6,7	30,7
192LX-8-08C	12	-08	12,7	1/2	G 1/2	75	21	30	130	18 850	6,7	30,7
192LX-12-08C	12	-08	12,7	1/2	G 3/4	85	30	32	130	18,850	6,7	30,7
192LX-16-12	20	-12	19,0	3/4	G 1	77	24	41	100	14 500	12,7	38,5
192LX-16-12C4462	20	-12	19,0	3/4	G 1	77	24	41	100	14 500	12,7	38,5
192LX-20-16	25	-16	25,4	1	G 1 1/4	78	25	50	90	13 050	17,2	45,3
692LX-16-16C	25	-16	25,4	1	G 1	78	25	50	90	13 050	17,2	45,3

Design-Faktor >2:1

1Y9LX – BSP-Einschraubzapfen zylindrisch Für USIT-Ring

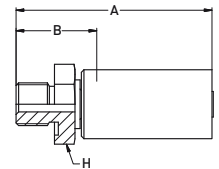

WERKSTOFF Hochfester Stahl, verzinkt, C: Edelstahl

#	⊙				🌀	A	B	⬡	↻		Nippel ID	Hülse OD
	DN	size	mm	Zoll					MPa	psi		
1Y9LX-4-03	5	-03	4,8	3/16	G 1/4	72	32	22	180	26 100	1,4	15,3
1Y9LX-4-03C	5	-03	4,8	3/16	G 1/4	72	32	22	180	26 100	1,4	15,3
1Y9LX-6-05	8	-05	7,9	5/16	G 3/8	82	38	27	150	21 750	3,7	21,0
1Y9LX-8-08	12	-08	12,7	1/2	G 1/2	87	32	36	130	18 850	6,7	30,7

Schläuche mit Design-Faktor >2:1

1D9LX – 1C3LX

1D9LX – BSP-Einschraubzapfen zylindrisch

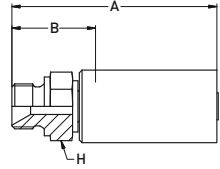

WERKSTOFF Hochfester Kohlenstoffstahl, verzinkt

#	⊙				⋈	A	B	⬡	↻		Nippel ID	Hülse OD
	DN	size	mm	Zoll					MPa	psi		
1D9LX-4-025	4	-025	4,0	5/32	G 1/4	73	36	19	220	31 900	1,4	14,6
1D9LX-4-03	5	-03	4,8	3/16	G 1/4	77	35	19	180	26 100	1,4	15,3
1D9LX-4-04	6	-04	6,4	1/4	G 1/4	80	36	19	164	23 780	2,9	17,0
1D9LX-4-05	8	-05	7,9	5/16	G 1/4	77	33	19	150	21 750	3,7	21,0
1D9LX-4-06	10	-06	9,5	3/8	G 1/4	76	30	19	140	20 300	5,8	26,9

1C3LX – Uni-Dichtkopf (24°/60°) mit Überwurfmutter

Leichte Reihe – Überwurfmutter metrisch

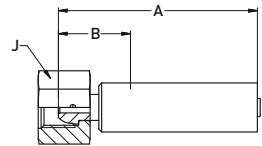

WERKSTOFF Hochfester Stahl, verzinkt, C: Edelstahl

#	⊙				⋈	A	B	⬡	↻		Nippel ID	Hülse OD
	DN	size	mm	Zoll					MPa	psi		
1C3LX-8-025	4	-025	4,0	5/32	M14x1,5	63	26	22	220	31 900	1,4	14,6
1C3LX-8-03	5	-03	4,8	3/16	M14x1,5	64	25	22	180	26 100	1,4	15,3
1C3LX-8-03C	5	-03	4,8	3/16	M14x1,5	64	25	22	180	26 100	1,4	15,3
1C3LX-8-04	6	-04	6,4	1/4	M14x1,5	69	25	22	164	23 780	2,9	17,0
1C3LX-8-04C	6	-04	6,4	1/4	M14x1,5	69	25	22	164	23 780	2,9	17,0

Design-Faktor >2:1

1C6LX – Uni-Dichtkopf (24°/60°) mit Überwurfmutter

Schwere Reihe – Überwurfmutter metrisch

WERKSTOFF Hochfester Kohlenstoffstahl, verzinkt

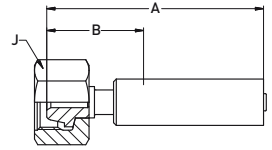

#						A	B				Nippel ID	Hülse OD
	DN	size	mm	Zoll					mm	mm		
1C6LX-12-05	8	-05	7,9	5/16	M20x1,5	78	34	27	150	21 750	3,7	21,0

1MRLX – 59° Dichtkegel Überwurfmutter metrisch

WERKSTOFF Hochfester Kohlenstoffstahl, verzinkt

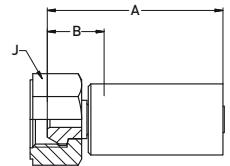



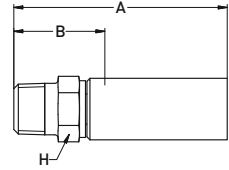

#						A	B				Nippel ID	Hülse OD
	DN	size	mm	Zoll					mm	mm		
1MRLX-6-03	5	-03	4,8	3/16	M12x1,5	92	53	17	180	26 100	1,4	15,3
1MRLX-8-03	5	-03	4,8	3/16	M14x1,5	66	26	22	180	26 100	1,4	15,3

101LX / 601LX – NPTF-Einschraubzapfen



WERKSTOFF Spezielle Werkstoffe, C: Edelstahl

#						A	B			Nippel ID	Hülse OD	
	DN	size	mm	Zoll		mm	mm	mm	MPa	psi	mm	mm
101LX-4-03	5	-03	4,8	3/16	1/4 NPT	75	33	14	103,4	15 000	1,4	15,3
101LX-4-04	6	-04	6,4	1/4	1/4 NPT	80	36	14	103,4	15 000	2,9	17,0
101LX-4-04C	6	-04	6,4	1/4	1/4 NPT	80	36	14	103,4	15 000	2,9	17,0
101LX-6-04	6	-04	6,4	1/4	3/8 NPT	80	36	19	103,4	15 000	2,9	17,0
101LX-4-05	8	-05	7,9	5/16	1/4 NPT	76	31	14	103,4	15 000	3,7	21,0
101LX-4-05C	8	-05	7,9	5/16	1/4 NPT	76	31	14	103,4	15 000	3,7	21,0
101LX-6-05	8	-05	7,9	5/16	3/8 NPT	75	35	19	103,4	15 000	3,7	21,0
101LX-6-05C	8	-05	7,9	5/16	3/8 NPT	81	36	19	103,4	15 000	3,7	21,0
101LX-6-06	10	-06	9,5	3/8	3/8 NPT	76	30	19	103,4	15 000	5,8	26,9
101LX-8-06	10	-06	9,5	3/8	1/2 NPT	81	35	22	103,4	15 000	5,8	26,9
101LX-8-06C	10	-06	9,5	3/8	1/2 NPT	81	35	22	103,4	15 000	5,8	26,9
101LX-8-08	12	-08	12,7	1/2	1/2 NPT	91	37	22	103,4	15 000	6,7	30,7
101LX-8-08C	12	-08	12,7	1/2	1/2 NPT	91	37	22	103,4	15 000	6,7	30,7
101LX-12-12	20	-12	19,0	3/4	3/4 NPT	124	57	35	69,0	10 000	12,7	38,5
101LX-16-16	25	-16	25,4	1	1 NPT	125	64	35	69,0	10 000	17,2	45,3
601LX-16-16C	25	-16	25,4	1	1 NPT	125	64	35	69,0	10 000	17,2	45,3

6YHLX – UNF-Hochdruck-Einschraubzapfen

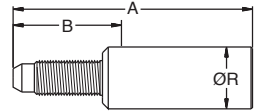

WERKSTOFF Spezielle Werkstoffe, C: Edelstahl

NOTE *ProLance-Armatur

#						A	B	R			Nippel ID	Hülse OD
	DN	size	mm	Zoll					MPa	psi		
6YHLX-4-2AC-PL*	4	-025	4,0	5/32	1/4 - 28 UNF	58	26	8	280	40 600	1,6	11,6
6YHLX-4-2AC-PL-LH*	4	-025	4,0	5/32	1/4 - 28 UNF LH	58	26	8	280	40 600	1,6	11,6
6YHLX-4-3C-PL*	5	-03	4,8	3/16	1/4 - 28 UNF	62	29	10	280	40 600	2,1	12,5
6YHLX-4-3C-PL-LH*	5	-03	4,8	3/16	1/4 - 28 UNF LH	62	29	10	280	40 600	2,1	12,5
6YHLX-6-3C-PL*	5	-03	4,8	3/16	3/8 - 24 UNF	65	32	10	250	36 250	2,1	12,5
6YHLX-6-3C-PL-LH*	5	-03	4,8	3/16	3/8 - 24 UNF LH	65	32	10	250	36 250	2,1	12,5
6YHLX-6-4C-PL*	6	-04	6,4	1/4	3/8 - 24 UNF	66	36	11	250	36 250	3,4	15,0
6YHLX-6-4C-PL-LH*	6	-04	6,4	1/4	3/8 - 24 UNF LH	66	36	11	250	36 250	3,4	15,0
6YHLX-9-5C-PL*	8	-05	7,9	5/16	9/16 - 18 UNF	80	36	16	137,9	20 000	4,3	17,4
6YHLX-9-5C-PL-LH*	8	-05	7,9	5/16	9/16 - 18 UNF LH	80	36	16	137,9	20 000	4,3	17,4

Design-Faktor >2:1

6HYLX – UNF-Überwurfmutter für Wasserstrahl-Einschraubzapfen

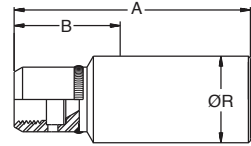

WERKSTOFF Spezielle Werkstoffe, C: Edelstahl

NOTE *ProLance-Armatur

#						A	B	R			Nippel ID	Hülse OD
	DN	size	mm	Zoll					MPa	psi		
6HYLX-4-2AC-PL*	4	-025	4,0	5/32	1/4 - 28 UNF	51	19	9	280	40 600	1,6	11,6
6HYLX-4-2AC-PL-LH*	4	-025	4,0	5/32	1/4 - 28 UNF LH	51	19	9	280	40 600	1,6	11,6
6HYLX-6-2AC-PL-LH*	4	-025	4,0	5/32	3/8 - 24 UNF-LH	49	21	11	280	40 600	1,6	11,6
6HYLX-4-3C-PL*	5	-03	4,8	3/16	1/4 - 28 UNF	52	19	9	280	40 600	2,1	12,5
6HYLX-4-3C-PL-LH*	5	-03	4,8	3/16	1/4 - 28 UNF LH	52	19	9	280	40 600	2,1	12,5
6HYLX-6-3C-PL*	5	-03	4,8	3/16	3/8 - 24 UNF	56	23	11	250	36 250	2,1	12,5
6HYLX-6-3C-PL-LH*	5	-03	4,8	3/16	3/8 - 24 UNF LH	56	23	11	250	36 250	2,1	12,5
6HYLX-6-4C-PL*	6	-04	6,4	1/4	3/8 - 24 UNF	58	25	11	250	36 250	3,4	15,0
6HYLX-6-4C-PL-LH*	6	-04	6,4	1/4	3/8 - 24 UNF LH	58	25	11	250	36 250	3,4	15,0
6HYLX-9-5C-PL*	8	-05	7,9	5/16	9/16 - 18 UNF	72	28	17	137,9	20 000	4,3	17,4
6HYLX-9-5C-PL-LH*	8	-05	7,9	5/16	9/16 - 18 UNF	72	28	17	137,9	20 000	4,3	17,4

66YLX – Hochdruck-Dichtkegel
UNF-Überwurfmutter

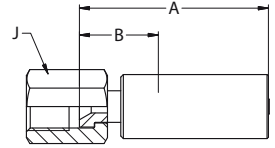

WERKSTOFF Spezielle Werkstoffe, C: Edelstahl

#						A	B			Nippel ID	Hülse OD	
	DN	size	mm	Zoll								mm
66YLX-4-3	5	-03	4,8	3/16	9/16 - 18 UNF	71	33	19	180	26 100	2,1	15,0
66YLX-4-3C	5	-03	4,8	3/16	9/16 - 18 UNF	74	36	17	180	26 100	2,1	15,0

Design-Faktor >2:1

65YLX – Medium pressure female swivel

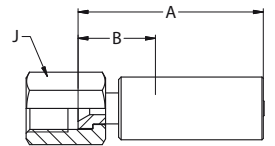



WERKSTOFF Spezielle Werkstoffe, C: Edelstahl

#						A	B			Nippel ID	Hülse OD	
	DN	size	mm	Zoll								mm
65YLX-6-3	5	-03	4,8	3/16	9/16 - 18	78	39	19	137,9	20 000	2,1	15,0
65YLX-6-3C	5	-03	4,8	3/16	9/16 - 18	78	39	19	137,9	20 000	2,1	15,0
65YLX-6-4	6	-04	6,4	1/4	9/16 - 18	72	39	19	137,9	20 000	3,4	15,6
65YLX-6-4C	6	-04	6,4	1/4	9/16 - 18	72	39	19	137,9	20 000	3,4	15,6

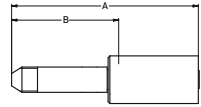
1Y2LX / 6Y2LX – Medium pressure tube nipple



WERKSTOFF Spezielle Werkstoffe, C: Edelstahl

#						A	B			Nippel ID	Hülse OD
	DN	size	mm	Zoll				MPa	psi		
1Y2LX-6-025	4	-025	4,0	5/32	3/8 - 24UNF-LH	112	65	137,9	20 000	1,4	14,6
1Y2LX-6-03	5	-03	4,8	3/16	3/8 - 24UNF-LH	118	65	137,9	20 000	1,4	15,3
1Y2LX-6-04	6	-04	6,4	1/4	3/8 - 24UNF-LH	120	65	137,9	20 000	2,9	17,0
1Y2LX-3-04C	6	-04	6,4	1/4	3/8 - 24UNF-LH	109	65	137,9	20 000	2,9	17,0
1Y2LX-9-05	8	-05	7,9	5/16	9/16 - 18 UNF LH	105	60	137,9	20 000	3,7	21,0
1Y2LX-9-06C	10	-06	9,5	3/8	9/16 - 18 UNF LH	137	91	137,9	20 000	5,8	26,9
1Y2LX-9-08	12	-08	12,7	1/2	9/16 - 18 UNF LH	110	60	137,9	20 000	6,7	30,7
1Y2LX-12-08C	12	-08	12,7	1/2	3/4 - 16 UNF LH	158	104	137,9	20 000	6,7	30,7
1Y2LX-12-12C4462	20	-12	19,0	3/4	3/4 - 16 UNF LH	160	100	137,9	20 000	12,7	38,5
6Y2LX-16-12C	20	-12	19,0	3/4	1 - 14 UNS-LH	137	70	137,9	20 000	13,3	34,2

Design-Faktor >2:1







2448D-TOUGH COVER – Höchstdruck-Schlauch



- AUFBAU**
- Innenschicht** : Polyoxymethylen
 - Druckträger** : Vier Wickellagen aus Stahldraht höchster Zugfestigkeit
 - Außenschicht** : Polyamid
 - Standardfarbe** : Blau

TEMPERATURBEREICH -10°C bis +70°C

Design-Faktor >2:1

#												
	DN	size	mm	Zoll	mm	MPa	psi	MPa	psi	mm	kg/m	
2448D-025V32-TC	4	-025	4,0	5/32	9,9	301	43 640	650	94 240	100	0,21	

HINWEISE -

Schläuche mit Design-Faktor >2:1

6YHLX – 6HYLX

6YHLX – UNF-Hochdruck-Einschraubzapfen

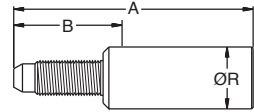

WERKSTOFF Edelstahl

NOTE *ProLance-Armatur

#						A	B	R			Nippel ID	Hülse OD
	DN	size	mm	Zoll		mm	mm	mm	MPa	psi	mm	mm
6YHLX-4-2AC-PL*	4	-025	4,0	5/32	1/4 - 28 UNF	58	26	8	280	40 600	1,6	12,8
6YHLX-4-2AC-PL-LH*	4	-025	4,0	5/32	1/4 - 28 UNF LH	58	26	8	280	40 600	1,6	12,8

6HYLX – UNF-Hochdruck-Einschraubzapfen

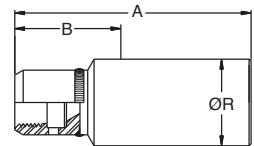

WERKSTOFF Edelstahl

NOTE *ProLance-Armatur



#						A	B	R			Nippel ID	Hülse OD
	DN	size	mm	Zoll		mm	mm	mm	MPa	psi	mm	mm
6HYLX-4-2AC-PL*	4	-025	4,0	5/32	1/4 - 28 UNF	51	19	9	280	40 600	1,6	12,8
6HYLX-4-2AC-PL-LH*	4	-025	4,0	5/32	1/4 - 28 UNF LH	51	19	9	280	40 600	1,6	12,8
6HYLX-6-2AC-PL-LH*	4	-025	4,0	5/32	3/8 - 24 UNF-LH	49	21	11	280	40 600	1,6	12,8

Design-Faktor >2:1

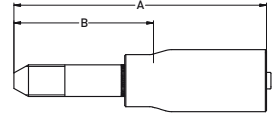
6Y4LX – Hochdruck-Anschlussnippel
 UNF-LH-Gewinde



WERKSTOFF Edelstahl



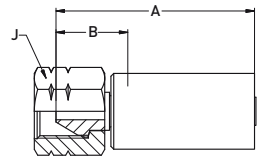

#						A	B			Nippel ID	Hülse OD
	DN	size	mm	Zoll				MPa	psi		
6Y4LX-4-2AC	4	-025	4,0	5/32	1/4 - 28UNF-LH	75	44	400	58 000	1,6	14,4
6Y4LX-6-2AC	4	-025	4,0	5/32	3/8 - 24UNF-LH	86	55	400	58 000	1,6	14,4

Design-Faktor >2:1

6AYLX – Dichtkopf mit UNF-Überwurfmutter



WERKSTOFF Edelstahl

#						A	B				Nippel ID	Hülse OD
	DN	size	mm	Zoll					MPa	psi		
6AYLX-6-2AC	4	-025	4,0	5/32	9/16 - 18 UNF	64	33	17	301	43 645	1,6	14,4

2640D / 2640N – Höchstdruck-Schlauch



AUFBAU	Innenschicht	: DN 4-8: Polyoxymethylen; DN 12-25: Polyamid
	Druckträger	: Sechs Wickellagen aus Stahldraht höchster Zugfestigkeit
	Außenschicht	: Polyamid
	Standardfarbe	: Blau



TEMPERATURBEREICH	-10°C bis +70°C
	Version -HT: -10°C bis +100°C

#	Ø				Ø		↗		↘		kg/m
	DN	size	mm	Zoll	mm	MPa	psi	MPa	psi	mm	
2640D-025V32	4	-025	3,9	5/32	12,0	280	40 600	700	101 500	140	0,29
2640D-03V32	5	-03	4,8	3/16	13,0	250	36 250	625	90 625	175	0,41
2640D-04V32	6	-04	6,4	1/4	14,6	250	36 250	625	90 625	200	0,64
2640D-05V32	8	-05	8,0	5/16	16,9	210	30 450	525	76 125	225	0,68
2640N-08V32	12	-08	12,8	1/2	24,5	180	26 100	450	65 250	290	1,36
2640N-12V32	20	-12	19,6	3/4	33,0	140	20 300	350	50 750	350	2,10
2640N-16V32	25	-16	25,0	1	40,0	120	17 400	300	43 500	400	2,90
2640N-12V62-HT	20	-12	19,8	3/4	33,0	110	15 950	275	39 875	350	2,16

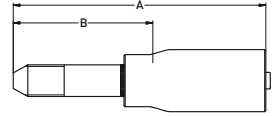
HINWEISE -



1Y42X – Hochdruck-Anschlussnippel
UNF-LH-Gewinde

WERKSTOFF Nippel: hochfester Edelstahl
Hülse: hochfester Stahl, verzinkt

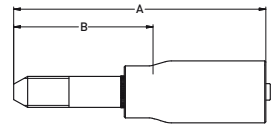
#						A	B			Nippel ID	Hülse OD
	DN	size	mm	Zoll				MPa	psi		
1Y42X-4-025	4	-025	4,0	5/32	1/4 - 28UNF-LH	88	45	400	58 000	1,9	15,6
1Y42X-6-025	4	-025	4,0	5/32	3/8 - 24UNF-LH	98	55	400	58 000	1,9	15,6
1Y42X-4-03	5	-03	4,8	3/16	1/4 - 28UNF-LH	116	63	400	58 000	2,3	18,6
1Y42X-6-03	5	-03	4,8	3/16	3/8 - 24UNF-LH	116	63	400	58 000	2,3	18,6
1Y42X-9-03	5	-03	4,8	3/16	9/16 - 18UNF-LH	116	63	400	58 000	2,3	18,6
1Y42X-6-04	6	-04	6,4	1/4	3/8 - 24UNF-LH	116	63	400	58 000	3,1	19,1
1Y42X-9-04	6	-04	6,4	1/4	9/16 - 18UNF-LH	116	63	400	58 000	3,1	19,1
1Y42X-6-05	8	-05	7,9	5/16	3/8 - 24UNF-LH	116	63	400	58 000	3,7	22,0
1Y42X-9-05	8	-05	7,9	5/16	9/16 - 18UNF-LH	125	72	400	58 000	3,7	22,0

1YM2X / 1YMJX – Hochdruck-Anschlussnippel
Metrisches LH-Gewinde



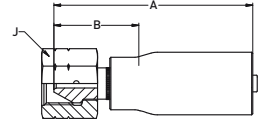

WERKSTOFF Nippel: hochfester Edelstahl
Hülse: hochfester Stahl, verzinkt

#						A	B			Nippel ID	Hülse OD
	DN	size	mm	Zoll				MPa	psi		
1YM2X-6-025	4	-025	4,0	5/32	M14x1,5-LH	108	55	400	58 000	1,9	15,6
1YM2X-6-03	5	-03	4,8	3/16	M14x1,5-LH	116	63	400	58 000	2,3	18,6
1YM2X-6-04	6	-04	6,4	1/4	M14x1,5-LH	116	63	400	58 000	3,1	19,1
1YM2X-6-05	8	-05	7,9	5/16	M14x1,5-LH	125	72	400	58 000	3,7	22,0
1YMJX-11-08W	12	-08	12,7	1/2	M18x1,5-LH	141	87	250	36 250	6,8	34,0
1YMJX-12-08W	12	-08	12,7	1/2	M20x1,5-LH	141	87	300	43 500	6,8	34,0

1AY2X / 1AYJX – Dichtkopf mit UNF-Überwurfmutter



WERKSTOFF Nippel: hochfester Edelstahl
 Hülse und Mutter: hochfester Stahl, verzinkt



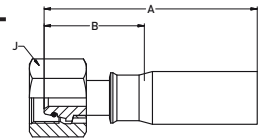

#						A	B				Nippel ID	Hülse OD
	DN	size	mm	Zoll					MPa	psi		
1AY2X-6-025	4	-025	4,0	5/32	9/16 - 18UNF	61	24	22	400	58 000	1,9	15,6
1AY2X-6-03	5	-03	4,8	3/16	9/16 - 18UNF	91	38	22	400	58 000	2,3	18,6
1AY2X-8-05	8	-05	7,9	5/16	3/4 - 16UNF	91	38	27	320	46 400	3,7	22,0
1AY2X-10-05	8	-05	7,9	5/16	7/8 - 14UNF	91	38	30	320	46 400	3,7	22,0
1AY2X-13-05	8	-05	7,9	5/16	1 1/8 - 12UNF	91	38	36	320	46 400	3,7	22,0
1AYJX-11-08W	12	-08	12,7	1/2	1 - 12UNF	86	29	32	180	26 100	6,8	34,0
1AYJX-16-12W	20	-12	19,0	3/4	1 5/16-12UNF	90	31	41	160	23 200	12,5	40,6

1C92X / 1C9JX – 24° Dichtkegel mit Überwurfmutter und O-Ring

Schwere Reihe – Überwurfmutter metrisch – ISO 12151-2



WERKSTOFF Nippel: hochfester Edelstahl
 Hülse und Mutter: hochfester Stahl, verzinkt

#						A	B				Nippel ID	Hülse OD
	DN	size	mm	Zoll					MPa	psi		
1C92X-12-05	8	-05	7,9	5/16	M20x1,5	91	38	27	280	40 600	3,7	22,0
1C9JX-16-08W	12	-08	12,7	1/2	M24x1,5	96	39	32	180	26 100	6,8	34,0
1C9JX-25-12W	20	-12	19,0	3/4	M36x2	108	49	46	160	23 200	12,5	40,6
1C9JX-30-16W	25	-16	25,4	1	M42x2	121	55	55	150	21 750	17,3	49,0

1922X – 60° Dichtkegel mit BSP-Überwurfmutter

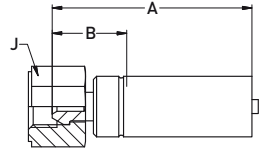

WERKSTOFF Nippel: hochfester Stahl, verzinkt
Hülse und Mutter: hochfester Stahl, verzinkt

#						A	B			Nippel ID		Hülse OD	
	DN	size	mm	Zoll						mm	mm	MPa	psi
1922X-4-025	4	-025	4,0	5/32	G 1/4	70	26	22	300	43500	1,9	15,6	
1922X-4-03	5	-03	4,8	3/16	G 1/4	79	26	22	300	43500	2,3	18,6	

16Y2X – Hochdruck-Dichtkegel UNF-Überwurfmutter

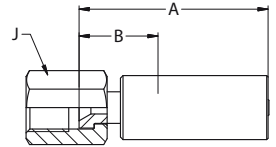

WERKSTOFF Nippel: hochfester Edelstahl
Hülse und Mutter: hochfester Stahl, verzinkt

#						A	B			Nippel ID		Hülse OD	
	DN	size	mm	Zoll						mm	mm	MPa	psi
16Y2X-4-025	4	-025	4	5/32	9/16 - 18UNF	76	23	19	300	43 500	1,9	15,6	
16Y2X-4-03	5	-03	4,8	3/16	9/16 - 18UNF	76	23	19	300	43 500	2,3	18,6	

6Y25X / 1Y2JX – Mitteldruck-Anschlussnippel UNF-LH-Gewinde

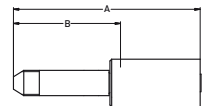

WERKSTOFF Nippel: hochfester Edelstahl
Hülse: Edelstahl

#						A	B		Nippel ID		Hülse OD	
	DN	size	mm	Zoll					mm	mm	MPa	psi
6Y25X-9-8C	12	-08	12,7	1/2	9/16 - 18 LH	107	53	137,9	20 000	8,1	31,0	
6Y25X-12-8C	12	-08	12,7	1/2	3/4 - 16 LH	107	53	137,9	20 000	8,1	31,0	
1Y2JX-16-12W	20	-12	19,0	3/4	1 - 14 UNF-LH	133	70	137,9	20 000	12,5	40,6	
1Y2JX-16-16W	25	-16	25,4	1	1 - 14 UNF-LH	146	70	137,9	20 000	17,3	49,0	

Design-Faktor >2:1

Schläuche mit Design-Faktor >2:1

1MR2X – 1TM2X

1MR2X – 59° Dichtkegel
Überwurfmutter metrisch

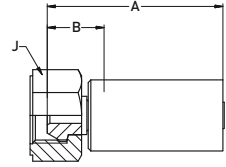

WERKSTOFF Hochfester Kohlenstoffstahl, verzinkt

#						A	B				Nippel ID	Hülse OD
	DN	size	mm	Zoll					MPa	psi		
1MR2X-8-03	5	-03	4,8	3/16	M14x1,5	91	38	22	400	58 000	2,3	18,6
1MR2X-10-03	5	-03	4,8	3/16	M16x1,5	91	38	22	400	58 000	2,3	18,6
1MR2X-12-03	5	-03	4,8	3/16	M18x1,5	91	38	24	400	58 000	2,3	18,6

1TM2X – Polyflex Lok-Komponenten



#	Beschreibung
1TM2X-8-05-HPK	Armaturen für DN 8-Schläuche inkl, Kappen (siehe Kapitel D)
1TM2X-8-03-HPK	Armaturen für DN 5-Schläuche inkl, Kappen (siehe Kapitel D)



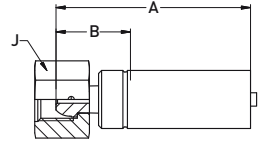

Design-Faktor >2:1

1C35X – Uni-Dichtkopf (24°/60°) mit Überwurfmutter

Leichte Reihe – Überwurfmutter metrisch
Nur für Hydrauliköl



WERKSTOFF Nippel: hochfester Stahl, verzinkt
 Hülse und Mutter: hochfester Stahl, verzinkt



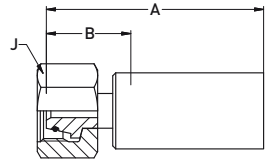

#						A	B				Nippel ID	Hülse OD
	DN	size	mm	Zoll					MPa	psi		
1C35X-8-03	5	-03	4,8	3/16	M14x1,5	64	25	22	250	36 250	1,7	19,1

1C95X – 24° Dichtkegel mit Überwurfmutter und O-Ring

Schwere Reihe – Überwurfmutter metrisch – ISO 12151-2
Nur für Hydrauliköl



WERKSTOFF Nippel: hochfester Stahl, verzinkt
 Hülse und Mutter: hochfester Stahl, verzinkt



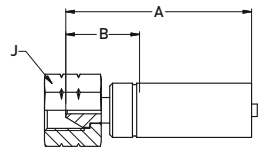

#						A	B				Nippel ID	Hülse OD
	DN	size	mm	Zoll					MPa	psi		
1C95X-16-08	12	-08	12,7	1/2	M24x1,5	87	34	32	180	26 100	6,7	34,1
1C95X-25-12	20	-12	19,0	3/4	M36x2	92	39	46	140	20 300	12,7	41,8

1AY5X – Dichtkopf mit UNF-Überwurfmutter

Nur für Hydrauliköl



WERKSTOFF Nippel: hochfester Stahl, verzinkt
 Hülse und Mutter: hochfester Stahl, verzinkt

#						A	B				Nippel ID	Hülse OD
	DN	size	mm	Zoll					MPa	psi		
1AY5X-6-03	5	-03	4,8	3/16	9/16 - 18UNF	66	26	22	250	36 250	1,7	19,1
1AY5X-11-08	12	-08	12,7	1/2	1 - 12 UNF	80	27	32	180	26 100	6,7	34,1
1AY5X-16-12	20	-12	19,0	3/4	1 5/16 - 12UNF	82	29	41	140	20 300	12,7	41,8

Design-Faktor >2:1

Schläuche mit Design-Faktor >2:1

1YA5X – 1925X

1YA5X – Hochdruck-Anschlussnippel

UNF-LH-Gewinde

Nur für Hydrauliköl

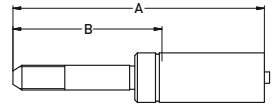

WERKSTOFF Spezielle Werkstoffe

#						A	B			Nippel ID	Hülse OD
	DN	size	mm	Zoll				MPa	psi		
1YA5X-1-03	5	-03	4,8	3/16	1/4 - 28UNF-LH	92	53	250	36 250	1,3	19,1
1YA5X-3-03	5	-03	4,8	3/16	3/8 - 24UNF-LH	97	58	250	36 250	1,3	19,1

1925X – 60° Dichtkegel mit BSP-Überwurfmutter

Nur für Hydrauliköl

WERKSTOFF Nippel: hochfester Stahl, verzinkt
Hülse und Mutter: hochfester Stahl, verzinkt

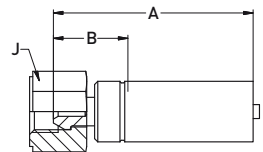

#						A	B				Nippel ID	Hülse OD
	DN	size	mm	Zoll					MPa	psi		
1925X-4-03	5	-03	4,8	3/16	G 1/4	78	32	22	250	36 250	1,7	19,1

Design-Faktor >2:1







2648N – Höchstdruck-Schlauch



- AUFBAU**
- Innenschicht** : Polyamid
 - Druckträger** : Sechs Wickellagen aus Stahldraht höchster Zugfestigkeit
 - Außenschicht** : Polyamid
 - Standardfarbe** : Blau

TEMPERATURBEREICH -10°C bis +70°C

Design-Faktor >2:1

#												
	DN	size	mm	Zoll	mm	MPa	psi	MPa	psi	mm	kg/m	
2648N-12V32	20	-12	19,8	3/4	33,7	160	23 200	400	58 000	300	2,28	
2648N-16V32	25	-16	25,0	1	40,8	150	21 750	375	54 375	400	3,10	

HINWEISE -



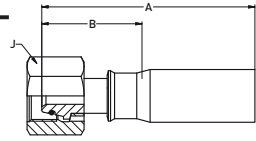

Schläuche mit Design-Faktor >2:1
1C9JX / 1C9CX – 1AYJX / 1AYCX – 1Y2CX

1C9JX / 1C9CX – 24° Dichtkegel mit Überwurfmutter und O-Ring

Schwere Reihe – Überwurfmutter metrisch – ISO 12151-2





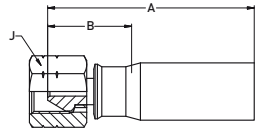

WERKSTOFF Nippel: hochfester Edelstahl
 Hülse und Mutter: hochfester Stahl, verzinkt

#						A	B				Nippel ID	Hülse OD
	DN	size	mm	Zoll					MPa	psi		
1C9JX-25-12W	20	-12	19,0	3/4	M36x2	108	50	46	160	23 200	12,5	40,6
1C9CX-30-16W	25	-16	25,4	1	M42x2	121	55	55	150	21 750	17,3	49,0

1AYJX / 1AYCX – Dichtkopf mit UNF-Überwurfmutter





WERKSTOFF Nippel: hochfester Edelstahl
 Hülse und Mutter: hochfester Stahl, verzinkt

#						A	B				Nippel ID	Hülse OD
	DN	size	mm	Zoll					MPa	psi		
1AYJX-16-12W	20	-12	19,0	3/4	1 5/16-12UNF	90	31	41	160	23 200	12,5	40,6
1AYCX-16-16	25	-16	25,4	1	1 5/16-12UNF	146	72	41	138	20 000	17,3	49,0

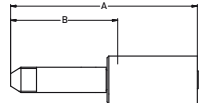
1Y2CX – Mitteldruck-Anschlussnippel UNF-LH-Gewinde



WERKSTOFF Nippel: hochfester Edelstahl
 Hülse: hochfester Stahl, verzinkt

#						A	B			Nippel ID	Hülse OD
	DN	size	mm	Zoll				MPa	psi		
1Y2CX-16-16	25	-16	25,4	1	1-14UNF-LH	146	72	138	20 000	17,3	49

2740D – Höchstdruck-Schlauch



AUFBAU	Innenschicht	: Polyoxymethylen
	Druckträger	: Sechs Wickellagen aus Stahldraht höchster Zugfestigkeit
	Außenschicht	: DN4: Polyurethan, DN5-12: Polyamid
	Standardfarbe	: DN4: gelb, DN5-8: rot, DN12: schwarz

TEMPERATURBEREICH -10°C bis +70°C

#											
	DN	size	mm	Zoll	mm	MPa	psi	MPa	psi	mm	
2740D-025V16	4	-025	3,9	5/32	12,0	300	43 500	780	113 100	120	0,40
2740D-03V34	5	-03	4,8	3/16	13,2	280	40 600	700	101 500	200	0,47
2740D-05V34	8	-05	7,8	5/16	17,2	250	36 250	625	90 625	200	0,83
2740D-08V30	12	-08	12,7	1/2	27,0	200	29 000	500	72 500	300	1,85

HINWEISE -

2741D – Höchstdruck-Schlauch mit 2. Außenschicht



AUFBAU	Innenschicht	: Polyoxymethylen
	Druckträger	: Sechs Wickellagen aus Stahldraht höchster Zugfestigkeit
	Außenschicht	: 1.: Polyamid; 2.: Polyurethan, abriebfest
	Standardfarbe	: 1.: Rot; 2.: Schwarz

TEMPERATURBEREICH -10°C bis +70°C

#	Ø				Ø		↗		✂		↶	I
	DN	size	mm	Zoll	mm	MPa	psi	MPa	psi	mm	kg/m	
2741D-05V34/10	8	-05	7,7	5/16	21,2	250	36 250	625	90 625	200	0,95	

HINWEISE -

Design-Faktor >2:1

2748D – Höchstdruck-Schlauch



- AUFBAU**
- Innenschicht** : Polyoxymethylen
 - Druckträger** : Sechs Wickellagen aus Stahldraht höchster Zugfestigkeit
 - Außenschicht** : Polyamid
 - Standardfarbe** : DN8: Rot, DN12: Schwarz

TEMPERATURBEREICH -10°C bis +70°C

Design-Faktor >2:1

#	⊙				⊙		⌚		✂️		📐	📦
	DN	size	mm	Zoll	mm	MPa	psi	MPa	psi	mm	kg/m	
2748D-05V34	8	-05	7,8	5/16	17,3	280	40600	700	101 500	230	0,83	
2748D-08V30	12	-08	13,0	1/2	27,1	250	36250	625	90625	300	1,85	

HINWEISE -

2748D – Höchstdruck-Schlauch mit 2. Außenschicht



AUFBAU	Innenschicht	: Polyoxymethylen
	Druckträger	: Sechs Wickellagen aus Stahldraht höchster Zugfestigkeit
	Außenschicht	: 1.: Polyamid; 2.: Polyurethan, abriebfest
	Standardfarbe	: 1.: Rot; 2.: Gelb

TEMPERATURBEREICH -10°C bis +70°C

#	Ø				Ø		↗		✂		↶	I
	DN	size	mm	Zoll	mm	MPa	psi	MPa	psi	mm	kg/m	
2748D-05V34/16	8	-05	7,8	5/16	21,8	280	40 600	700	101 500	230	0,99	

HINWEISE -

Design-Faktor >2:1

2749D – Höchstdruck-Schlauch



- AUFBAU**
- Innenschicht** : Polyoxymethylen
 - Druckträger** : Sechs Wickellagen aus Stahldraht höchster Zugfestigkeit
 - Außenschicht** : Polyamid
 - Standardfarbe** : Rot

TEMPERATURBEREICH -10°C bis +70°C

Design-Faktor >2:1

#	⊙				⊙		⌚		✂		↷	ⓦ
	DN	size	mm	Zoll	mm	MPa	psi	MPa	psi	mm	kg/m	
2749D-03V34	5	-03	4,8	3/16	13,3	301	43 645	700	101 500	200	0,47	
2749D-05V34	8	-05	7,8	5/16	17,3	301	43 645	700	101 500	230	0,83	

HINWEISE -



Schläuche mit Design-Faktor >2:1
1YM2X / 6YMHX – 1Y42X / 6Y4HX

1YM2X / 6YMHX – Hochdruck- Anschlussnippel

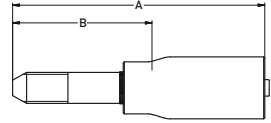
Metrisches LH-Gewinde



WERKSTOFF Nippel: hochfester Edelstahl
Hülse: hochfester Stahl, verzinkt



#						A	B			Nippel ID	Hülse OD
	DN	size	mm	Zoll				MPa	psi		
1YM2X-6-025	4	-025	4,0	5/32	M14x1,5-LH	108	55	400	58 000	1,9	15,6
1YM2X-6-03	5	-03	4,8	3/16	M14x1,5-LH	116	63	400	58 000	2,3	18,6
1YM2X-6-05	8	-05	7,9	5/16	M14x1,5-LH	125	72	400	58 000	3,7	22,8
6YMHX-11-8C	12	-08	12,7	1/2	M18x1,5-LH	138	80	250	36 250	7,5	31,9
6YMHX-12-8C	12	-08	12,7	1/2	M20x1,5-LH	138	80	300	43 500	7,5	31,9

1Y42X / 6Y4HX – Hochdruck- Anschlussnippel

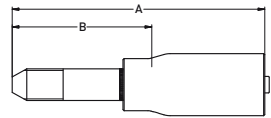
UNF-LH-Gewinde





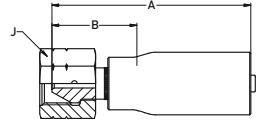

WERKSTOFF Nippel: hochfester Edelstahl
Hülse: hochfester Stahl, verzinkt

#						A	B			Nippel ID	Hülse OD
	DN	size	mm	Zoll				MPa	psi		
1Y42X-4-025	4	-025	4,0	5/32	1/4 - 28UNF-LH	88	45	400	58 000	1,9	15,6
1Y42X-6-025	4	-025	4,0	5/32	3/8 - 24UNF-LH	98	55	400	58 000	1,9	15,6
1Y42X-4-03	5	-03	4,8	3/16	1/4 - 28UNF-LH	116	63	400	58 000	2,3	18,6
1Y42X-6-03	5	-03	4,8	3/16	3/8 - 24UNF-LH	116	63	400	58 000	2,3	18,6
1Y42X-9-03	5	-03	4,8	3/16	9/16 - 18UNF-LH	116	63	400	58 000	2,3	18,6
1Y42X-6-05	8	-05	7,9	5/16	3/8 - 24UNF-LH	116	63	400	58 000	3,7	22,8
1Y42X-9-05	8	-05	7,9	5/16	9/16 - 18UNF-LH	125	72	400	58 000	3,7	22,8
6Y4HX-16-8C	12	-08	12,7	1/2	1 - 14UNS-LH	138	80	300	43500	7,5	31,9



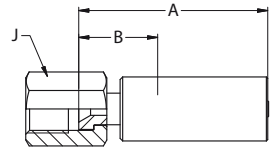

1AY2X – Dichtkopf mit UNF-Überwurfmutter

WERKSTOFF Nippel: hochfester Edelstahl
Hülse und Mutter: hochfester Stahl, verzinkt

#						A	B				Nippel ID	Hülse OD
	DN	size	mm	Zoll					mm	mm		
1AY2X-6-025	4	-025	4,0	5/32	9/16 - 18UNF	61	24	22	400	58 000	1,9	15,6
1AY2X-6-03	5	-03	4,8	3/16	9/16 - 18UNF	91	38	22	400	58 000	2,3	18,6
1AY2X-8-05	8	-05	7,9	5/16	3/4 - 16UNF	91	38	27	320	46 400	3,7	22,8
1AY2X-10-05	8	-05	7,9	5/16	7/8 - 14UNF	91	38	30	320	46 400	3,7	22,8
1AY2X-13-05	8	-05	7,9	5/16	1 1/8 - 12UNF	91	38	36	320	46 400	3,7	22,8

**16Y2X – Hochdruck-Dichtkegel
UNF-Überwurfmutter**

WERKSTOFF Nippel: hochfester Edelstahl
Hülse und Mutter: hochfester Stahl, verzinkt



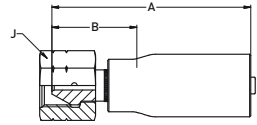

#						A	B				Nippel ID	Hülse OD
	DN	size	mm	Zoll					mm	mm		
16Y2X-4-025	4	-25	4	5/32	9/16 - 18	76	23	19	300	43 500	1,9	15,6
16Y2X-4-03	5	-03	4,8	3/16	9/16 - 18	76	23	19	300	43 500	2,3	18,6

1922X – 60° Dichtkegel mit BSP-Überwurfmutter



WERKSTOFF Nippel: hochfester Edelstahl

Hülse und Mutter: hochfester Stahl, verzinkt

#						A	B				Nippel ID	Hülse OD
	DN	size	mm	Zoll					MPa	psi		
1922X-4-025	4	-025	4,0	5/32	G 1/4	70	26	22	300	43 500	1,9	15,6
1922X-4-03	5	-03	4,8	3/16	G 1/4	79	26	22	300	43 500	2,3	18,6



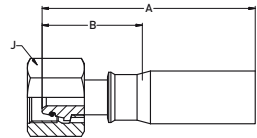

1C92X – 24° Dichtkegel mit Überwurfmutter und O-Ring

Schwere Reihe – Überwurfmutter metrisch – ISO 12151-2



WERKSTOFF Nippel: hochfester Edelstahl

Hülse und Mutter: hochfester Stahl, verzinkt

#						A	B				Nippel ID	Hülse OD
	DN	size	mm	Zoll					MPa	psi		
1C92X-12-05	8	-05	7,9	5/16	M20x1,5	91	38	27	280	40 600	3,7	22,0
6C9HX-16-8C	12	-08	12,7	1/2	M24 x 1,5	103	45	32	250	36 250	7,5	31,9

1TM2X – Polyflex Lok-Komponenten

#	Beschreibung
1TM2X-8-05-HPK	Armaturen für DN 8-Schläuche inkl, Kappen (siehe Kapitel D)
1TM2X-8-03-HPK	Armaturen für DN 5-Schläuche inkl, Kappen (siehe Kapitel D)

2840D – Höchstdruck-Schlauch



AUFBAU	Innenschicht	: Polyoxymethylen
	Druckträger	: Acht Wickellagen aus Stahldraht höchster Zugfestigkeit
	Außenschicht	: Polyamid
	Standardfarbe	: DN5: Rot, DN8: Gelb, DN12: Schwarz

TEMPERATURBEREICH -10°C bis +70°C

#	Ø				Ø		↗		↘		kg/m
	DN	size	mm	Zoll	mm	MPa	psi	MPa	psi	mm	
2840D-03V34	5	-03	4,6	3/16	15,0	400	58 000	800	116 000	200	0,66
2840D-05V36	8	-05	7,8	5/16	19,5	300	43 500	700	101 500	250	1,10
2840D-08V30	12	-08	12,7	1/2	29,8	250	36 250	625	90 625	350	2,50

HINWEISE

The design factor of burst pressure over working pressure can be adjusted to the specific application but must not be reduced below a ratio of 1:2.

2841D – Höchstdruck-Schlauch









AUFBAU

Innenschicht : Polyoxymethylen
Druckträger : Acht Wickellagen aus Stahldraht höchster Zugfestigkeit

Außenschicht : 1.: Polyamid; 2.: Polyurethan, abriebfest
Standardfarbe : 1.: Gelb; 2.: Grau

TEMPERATURBEREICH -10°C bis +70°C

Design-Faktor >2:1

#												
	DN	size	mm	Zoll	mm	MPa	psi	MPa	psi	mm	kg/m	
2841D-05V36/17	8	-05	7,7	5/16	23,5	300	43 500	700	101 500	250	1,38	

HINWEISE -

2848D – Höchstdruck-Schlauch



AUFBAU

**Innenschicht
Druckträger**

: Polyoxymethylen
: Acht Wickellagen aus Stahldraht höchster Zugfestigkeit

**Außenschicht
Standardfarbe**

: Polyamid
: DN8: Rot; DN12: Schwarz

TEMPERATURBEREICH

-10°C bis +70°C

#	Ø				Ø		↗		✂		↶	⊥
	DN	size	mm	Zoll	mm	MPa	psi	MPa	psi	mm	kg/m	
2848D-05V34	8	-05	7,8	5/16	19,6	320	46 400	800	116 000	280	1,10	
2848D-08V30	12	-08	13,0	1/2	29,9	300	43 500	625	90 625	350	2,5	

HINWEISE -

**1YM2X / 6YMWX – Hochdruck-
Anschlussnippel**

Metrisches LH-Gewinde

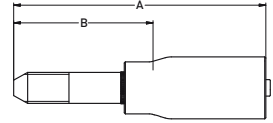

WERKSTOFF Nippel: hochfester Edelstahl
Hülse: hochfester Stahl, verzinkt

#						A	B			Nippel ID	Hülse OD
	DN	size	mm	Zoll				mm	mm		
1YM2X-6-03	5	-03	4,8	3/16	M14x1,5-LH	116	63	400	58 000	2,3	19,6
1YM2X-6-05	8	-05	7,9	5/16	M14x1,5-LH	125	72	400	58 000	3,7	24,0
6YMWX-11-8C	12	-08	12,8	1/2	M18x1,5-LH	138	80	250	36250	7,5	33,8
6YMWX-12-8C	12	-08	12,8	1/2	M20x1,5-LH	138	80	300	43500	7,5	33,8

**1Y42X / 6Y4WX – Hochdruck-
Anschlussnippel**

UNF-LH-Gewinde

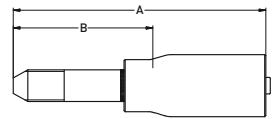

WERKSTOFF Nippel: hochfester Edelstahl
Hülse: hochfester Stahl, verzinkt

#						A	B			Nippel ID	Hülse OD
	DN	size	mm	Zoll				mm	mm		
1Y42X-6-03	5	-03	4,8	3/16	3/8 - 24UNF-LH	116	63	400	58 000	2,3	19,6
1Y42X-9-03	5	-03	4,8	3/16	9/16 - 18UNF-LH	116	63	400	58 000	2,3	19,6
1Y42X-6-05	8	-05	7,9	5/16	3/8 - 24UNF-LH	116	63	400	58 000	3,7	24,0
1Y42X-9-05	8	-05	7,9	5/16	9/16 - 18UNF-LH	125	72	400	58 000	3,7	24,0
6Y4WX-16-8C	12	-08	12,7	1/2	1 - 14UNF-LH	138	80	300	43 500	7,6	34,2

Schläuche mit Design-Faktor >2:1

1AY2X – 1TM2X

1AY2X – Dichtkopf mit UNF-Überwurfmutter

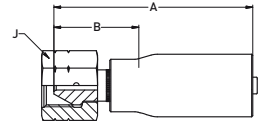

WERKSTOFF

Nippel: hochfester Edelstahl

Hülse und Mutter: hochfester Stahl, verzinkt

#						A	B				Nippel ID	Hülse OD
	DN	size	mm	Zoll					MPa	psi		
1AY2X-6-03	5	-03	4,8	3/16	9/16 - 18UNF	91	38	22	400	58 000	2,3	19,6
1AY2X-8-05	8	-05	7,9	5/16	3/4 - 16UNF	91	38	27	320	46 400	3,7	24,0
1AY2X-10-05	8	-05	7,9	5/16	7/8 - 14UNF	91	38	30	320	46 400	3,7	24,0
1AY2X-13-05	8	-05	7,9	5/16	1 1/8 - 12UNF	91	38	36	320	46 400	3,6	24,0

1TM2X – Polyflex Lok-Komponenten









#	Beschreibung
1TM2X-8-05-HPK	Armaturen für DN 8-Schläuche inkl, Kappen (siehe Kapitel D)
1TM2X-8-03-HPK	Armaturen für DN 5-Schläuche inkl, Kappen (siehe Kapitel D)

2849D – Höchstdruck-Schlauch



- AUFBAU**
- Innenschicht** : Polyoxymethylen
 - Druckträger** : Sechs Wickellagen aus Stahldraht höchster Zugfestigkeit
 - Außenschicht** : Polyamid
 - Standardfarbe** : Rot

TEMPERATURBEREICH -10°C bis +70°C

#												
	DN	size	mm	Zoll	mm	MPa	psi	MPa	psi	mm	kg/m	
2849D-05V34	8	-05	7,8	5/16	19,6	380	55 000	800	116 000	280	1,10	

HINWEISE -

Design-Faktor >2:1



Schläuche mit Design-Faktor >2:1

6YMWX – 6Y4WX

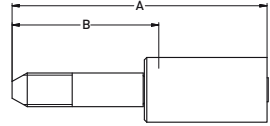
6YMWX – Hochdruck-Anschlussnippel Metrisches LH-Gewinde





WERKSTOFF Nippel: hochfester Edelstahl
Hülse: hochfester Stahl, verzinkt

#						A	B			Nippel ID	Hülse OD
	DN	size	mm	Zoll				MPa	psi		
6YMWX-6-5C-55	8	-05	7,9	5/16	M14x1,5-LH	120	65	400	58 000	3,6	24,0

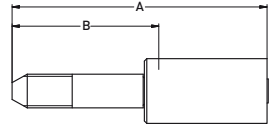
6Y4WX – Hochdruck-Anschlussnippel UNF-LH-Gewinde





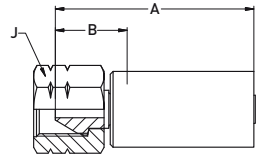

WERKSTOFF Nippel: hochfester Edelstahl
Hülse: hochfester Stahl, verzinkt

#						A	B			Nippel ID	Hülse OD
	DN	size	mm	Zoll				MPa	psi		
6Y4WX-9-5C-55	8	-05	7,9	5/16	9/16 - 18 UNF-LH	120	65	400	58 000	3,6	24,0

6AYWX – Dichtkopf mit UNF-Überwurfmutter



WERKSTOFF Nippel: hochfester Edelstahl
 Hülse und Mutter: hochfester Stahl, verzinkt

#						A	B				Nippel ID	Hülse OD
	DN	size	mm	Zoll		mm	mm	mm	MPa	psi	mm	mm
6AYWX-10-5C-55	8	-05	7,9	5/16	7/8 - 14UNF	113	45	32	380	55 000	3,6	24,0

Design-Faktor >2:1

Kapitel D**Polyflex-Lok**

Polyflex-Lok	D-2
Polyflex-Lok-Komponenten	D-5
Verfügbare Schlauchtypen und Polyflex-Lok Druckwerte	D-6

Polyflex-Lok

Sicherheitstechnologie des 21. Jahrhunderts für alle anspruchsvollen Anwendungen

Innovatives Design

Parker Polyflex hat Polyflex-Lok speziell für anspruchsvolle Wasserstrahlsysteme und -anwendungen entwickelt. Dieses hochmoderne Schlauchsicherheitssystem bedient sich nur der neuesten Technologie. Wir haben den Schlauchanschluss und den Anschluss für eine Pumpe oder Hochdruckpistole noch einmal verbessert und bieten Ihnen weiterhin die Qualität, die Sie auch von der früheren Generation von Polyflex-Lok-Produkten gewohnt sind. Die Polyflex-Lok-Schlauchleitungen sind nun auch ohne Schutzabdeckung erhältlich, ebenso wie Schläuche mit einer zusätzlichen Außenhülle für eine bessere Abriebfestigkeit und mehr Sicherheit.

Worum geht es?

Schnelle und einfache Montage: Unser Schlauchsystem mit Schnellverschluss bietet ebenfalls einen Schutz gegen Schlauchplatzer; es ist in Größen von DN 5 (3/16") bis zu DN 12 (1/2") erhältlich. Ein wesentlicher Vorteil des Systems besteht darin, dass es nur dann funktioniert, wenn der vollständige Schutz des Benutzers garantiert ist. Darüber hinaus erfüllt das Polyflex-Lok-System alle Anforderungen der Norm DIN EN 1829-2

Produktmerkmale:

- Verschiedene Schlauchtypen von 1.000 bis 3.200 bar Betriebsdruck
- Schlauchgrößen von DN 5 bis DN 12
- Zertifiziert gemäß DIN EN 1829-2
- Einfaches, schnelles, komfortables und sicheres System
- Nur 2 Komponenten erforderlich
- Integriertes Sicherheitssystem
- Kein Schraubenschlüssel zur Montage erforderlich
- Falsche Montage und Verwendung sind ausgeschlossen
- Design-Faktor 2,5 (Berstdruck)
- Mechanischer Design-Faktor 4 (Bruchfestigkeit Schlauchanschluss)
- Gleiche Teile können für verschiedene Schlauchserien verwendet werden (z. B. DN 3 und DN 5)
- Schwenkfunktion, wenn das System nicht unter Druck steht (Drehverbindungen)

Produktmerkmale:

- Schutz des Benutzers garantiert – unbezahlbar
- Verdrehen des Schlauches wird vermieden – längere Lebensdauer
- Schnellere Montage/Demontage von Schläuchen – mehr Zeit für wichtige Arbeiten
- Weniger Verschleiß von Komponenten – weniger Reparaturen erforderlich
- Bequemes Arbeiten durch einfache Handhabung und kompaktes Design – mehr Effizienz
- Mit einem Wort: SICHERHEIT!



Polyflex-Lok Systemübersicht



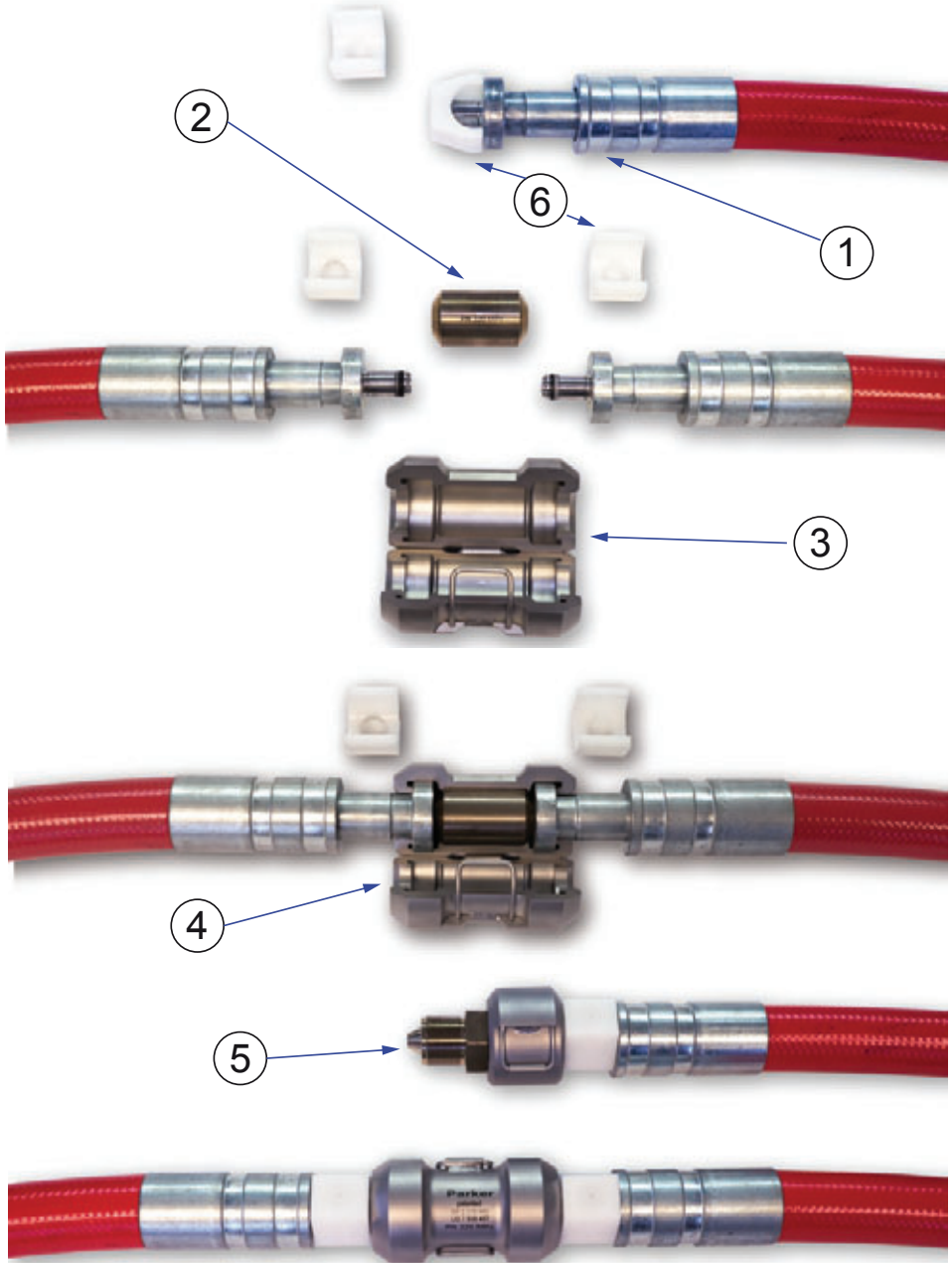

Polyflex-Lok-Komponenten

Ref	Artikelnummer	Beschreibung
1	1TM2X-8-03-HPK	Armatur für DN 5-Schläuche inkl. Kappen
	1TM2X-8-05-HPK	Armatur für DN 8-Schläuche inkl. Kappen
	1TMKY-8-05-HPK	Armatur für DN 8-Schläuche inkl. Kappen
	1TMBL-9-08-HPK	Armatur für DN 12-Schläuche inkl. Kappen
	1TMBS-9-08-HPK	Armatur für DN 12-Schläuche inkl. Kappen
	1TMWX-9-08-HPK	Armatur für DN 12-Schläuche inkl. Kappen
2	TFTF-8-8	Schlauchverbindungsbuchse für DN 5 und DN 8
	TFTF-8-9	Schlauchverbindungsbuchse - Anschluss DN 5 oder DN 8 an DN 12
	TFTF-9-9	Schlauchverbindungsbuchse for DN 12
3	HPK-HS-8	Schlauchanschluss
4	HPK-HSP-8	Pumpen-/Pistolenanschluss
5	YTTF-6-8	Adapter M20 x 1,5 an DN 5 oder DN 8
	YTTF-9-8	Adapter M26 x 1,5 an DN 5 oder DN 8
	YTTF-9-9	Adapter M26 x 1,5 an DN 12
	YTTF-10-8	Adapter M30 x 2 an DN 5 oder DN 8
	YTTF-10-9	Adapter M30 x 2 an DN 12
	YTTF-12-8	Adapter M42 x 2 an DN 5 oder DN 8
	YTTF-12-9	Adapter M42 x 2 an DN 12
	Y6TF-6-8	Adapter 3/4 - 16UNF an DN 5 oder DN 8
	Y6TF-9-8	Adapter 1 1/8 - 12UNF an DN 5 oder DN 8
Y6TF-9-9	Adapter 1 1/8 - 12UNF an DN 12	
6	TMCAP-8	Kappe DN 5 oder DN 8
	TMCAP-9	Kappe DN 12

Verfügbare Schlauchtypen und Polyflex-Lok Druckwerte

Polyflex-Lok Druckwerte für size -03/DN5:
3200 bar

Size	DN	Schlauchtypen
-03	DN5	2640D-03Vxx
		2740D-03Vxx
		2840D-03Vxx

Polyflex-Lok Druckwerte für size -05/DN8:
3200 bar

Size	DN	Schlauchtypen
-05	DN8	2380N-05VxxW
		2640D-05Vxx
		2740D-05Vxx
		2748D-05Vxx
		2840D-05Vxx
		2848D-05Vxx
		2741D-05Vxx/xx
		2748D-05Vxx/xx
		2841D-05Vxx/xx

Polyflex-Lok Druckwerte für size -08/DN12:
2500 bar

Size	DN	Schlauchtypen
-08	DN12	2388N-08Vxx
		2580N-08Vxx
		2840D-08Vxx
		2848D-08Vxx

Kapitel E**Verbinder & Adapter – Ventile****Hochdruck-Verbinder & Adapter****Typ M**

YAYA.....	E-5
YAY6.....	E-5
Verschlussschrauben und Verschlusskappen.....	E-6
Torpedo-Adapter.....	E-7
YAY5.....	E-7
YA02.....	E-8
YA01.....	E-9

20,000 PSI – Mitteldruck

5YY5.....	E-11
5YY6.....	E-12
6YY5.....	E-13
5Y01.....	E-14
02Y5.....	E-15
5Y5Y.....	E-16
5Y6Y.....	E-17
5Y02.....	E-18
Y5Y5.....	E-19
Y5Y6.....	E-20
Y501.....	E-21
L5Y.....	E-22
T5Y.....	E-22
X5Y.....	E-23
Y2N.....	E-23
Y2C.....	E-24
HBPLM Verschlussschrauben.....	E-24
Y204, Y206, Y209, Y212 und Y216 Nippel.....	E-25

30,000/60,000 psi – Hochdruck

6YY6.....	E-27
6Y01.....	E-28
02Y6.....	E-29
Y6Y6.....	E-30
Y601.....	E-30
6Y6Y.....	E-31
6Y02.....	E-32
L6Y.....	E-33
T6Y.....	E-33
X6Y.....	E-34
Y4N.....	E-34
Y4C.....	E-34
HBPHM Verschlusschrauben.....	E-35
Sicherungsmutter, Kragen.....	E-35
Nippel.....	E-35

National Pipe Tapered (NPT)

K0202 – Kupplungen.....	E-37
KL02 – Winkel-Verbinder.....	E-37
KX02 – Kreuz-Verbinder.....	E-38
KT02 – T-Verbinder.....	E-38
K0101 – Nippel.....	E-39
K0201 – Reduzierbuchsen.....	E-39

Ventile**Mitteldruck (20,000 psi)**

SV5Y	E-41
AV5Y.....	E-42
TV25Y.....	E-43
TV15Y.....	E-44
CV5Y	E-45

Hochdruck (30,000 psi)

SV6Y	E-46
AV6Y.....	E-47
TV16Y.....	E-48

Höchstdruck (60,000 psi)

SV6Y	E-49
AV6Y.....	E-50
TV16Y.....	E-51
CV6Y	E-52

Schlaucharmaturen und Adapter Typ „M“

Merkmale

- Für den vollen Betriebsdruck des Schlauchs ausgelegt
- Mit Überwurfmutter für schnellen und einfachen Anschluss
- Gewinde und Dichtung im Inneren vor äußerer Beschädigung geschützt
- Geringeres Abscheuern und minimiertes Anzugsmoment durch nicht-drehende Dichtung
- Kann an praktisch alle geforderten Anschlüsse angepasst werden.

Aufbau

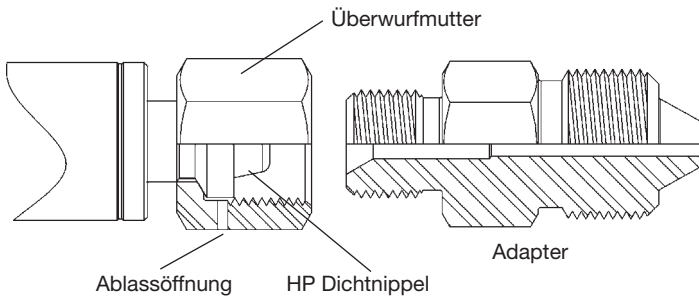

Die Armatur Typ „M“ ist eine Armatur mit Überwurfmutter und einem 58° Dichtnippel.

Alle Armaturen Typ „M“ sind für den vollen Betriebsdruck des Schlauchs ausgelegt.

Größen

Durch den Schlauchtyp bestimmt.

Gewinde 9/16“-18

Gewinde 3/4“-16

Gewinde 7/8“-14

Gewinde 1“-12

Gewinde 1 5/16“-12

YAYA – Typ „M“-Außengewinde auf Typ „M“-Außengewinde

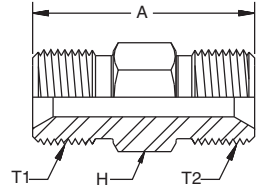

#	T1	T2	A		H		Pressure	
			mm	Zoll	mm	Zoll	MPa	psi
YAYA-6-6C	9/16" - 18 UNF	9/16" - 18 UNF	35,1	1,38	16,0	0,63	413,7	60000
YAYA-8-6C	3/4" - 16 UNF	9/16" - 18 UNF	41,4	1,63	19,1	0,75	413,7	30000
YAYA-8-8C	3/4" - 16 UNF	3/4" - 16 UNF	44,5	1,75	19,1	0,75	206,8	30000
YAYA-10-6C	7/8" - 14 UNF	9/16" - 18 UNF	47,8	1,88	25,4	1,00	413,7	60000
YAYA-10-10C	7/8" - 14 UNF	7/8" - 14 UNF	50,8	2,00	25,4	1,00	413,7	60000
YAYA-11-8C	1" - 12 UNF	3/4" - 16 UNF	47,8	1,88	25,4	1,00	206,8	30000
YAYA-11-11C	1" - 12 UNF	1" - 12 UNF	47,8	1,88	25,4	1,00	206,8	30000
YAYA-16-11C	1-5/16" - 12 UNF	1" - 12 UNF	54,1	2,13	35,1	1,38	137,9	20000
YAYA-16-16C	1-5/16" - 12 UNF	1-5/16" - 12 UNF	54,1	2,13	35,1	1,38	137,9	20000

YAY6 – Typ „M“-Außengewinde auf Hochdruckanschluss

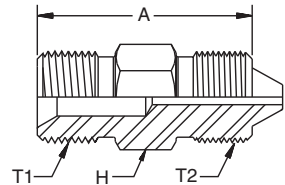



#	T1	T2	O				A		H		Pressure	
			DN	size	mm	Zoll	mm	Zoll	mm	Zoll	MPa	psi
YAY6-6-4C	9/16" - 18 UNF	9/16" - 18 UNF	6	-04	6,4	1/4	38,7	1,53	16,0	0,63	413,7	60000
YAY6-6-6C	9/16" - 18 UNF	3/4" - 16 UNF	10	-06	9,5	3/8	44,5	1,75	19,1	0,75	413,7	60000
YAY6-6-9C	9/16" - 18 UNF	1-1/8" - 12 UNF	8	-05	7,9	5/16	50,8	2,00	28,7	1,13	413,7	60000
YAY6-8-6C	3/4" - 16 UNF	3/4" - 16 UNF	10	-06	9,5	3/8	50,8	2,00	19,1	0,75	206,8	30000
YAY6-8-9C	3/4" - 16 UNF	1-1/8" - 12 UNF	8	-05	7,9	5/16	57,1	2,25	28,7	1,13	206,8	30000
YAY6-10-6C	7/8" - 14 UNF	3/4" - 16 UNF	10	-06	9,5	3/8	57,1	2,25	25,4	1,00	413,7	60000
YAY6-10-9C	7/8" - 14 UNF	1-1/8" - 12 UNF	8	-05	7,9	5/16	60,5	2,38	28,7	1,13	413,7	60000
YAY6-11-9C	1" - 12 UNF	1-1/8" - 12 UNF	8	-05	7,9	5/16	57,1	2,25	28,7	1,13	206,8	30000

Adapter & Ventile

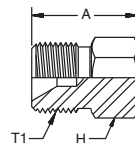

Verschlusschrauben

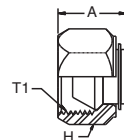

#	 T1	A					
		mm	Zoll	mm	Zoll	MPa	psi
YA6C-PLUG	9/16" - 18	52,6	2,07	19,1	0,75	413,7	60 000
YA8C-PLUG	3/4" - 16	54,1	2,13	25,4	1,00	206,8	30 000
YA11C-PLUG	1" - 12	31,8	1,25	25,4	1,00	206,8	30 000
YA16C-PLUG	1 5/16" - 12	66,8	2,63	35,1	1,38	137,9	20 000

Verschlusskappen



#	 T1	A					
		mm	Zoll	mm	Zoll	MPa	psi
YA6C-CAP	9/16" - 18	21,6	0,85	17,5	0,69	413,7	60 000
YA8C-CAP	3/4" - 16	23,1	0,91	25,4	1,00	206,8	30 000
YA11C-CAP	1" - 12	33,3	1,31	31,8	1,25	206,8	30 000
YA16C-CAP	1 5/16" - 12	30,5	1,20	38,1	1,50	137,9	20 000

Torpedo-Adapter

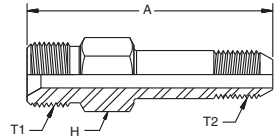

#	T1	T2	A		H		Pressure	
			mm	Zoll	mm	Zoll	MPa	psi
YAY1-8-16C	3/4" - 16	1" - 14LH	90,4	3,56	28,7	1,13	137,9	20000
YAY2-8-16C	3/4" - 16	1" - 14LH	90,4	3,56	35,1	1,38	137,9	20000
YAY1-11-16C	1" - 12	1" - 14LH	90,4	3,56	28,7	1,13	137,9	20000
YAY2-11-16C	1" - 12	1" - 14LH	90,4	3,56	35,1	1,38	137,9	20000
YAY1-16-16C	1 5/16" - 12	1" - 14LH	94,0	3,70	35,1	1,38	137,9	20000
YAY2-16-16C	1 5/16" - 12	1" - 14LH	94,0	3,70	35,1	1,38	137,9	20000



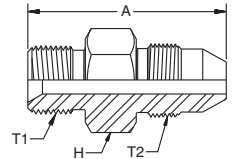

YAY5 – Typ „M“-Außengewinde auf Mitteldruckanschluss



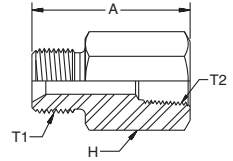

#	T1	T2	O				A		H		Pressure	
			DN	size	mm	Zoll	mm	Zoll	mm	Zoll	MPa	psi
YAY5-6-4C	9/16" - 18 UNF	7/16" - 20 UNF	6	-04	6,4	1/4	39,6	1,56	16,0	0,63	137,9	20000
YAY5-6-6C	9/16" - 18 UNF	9/16" - 18 UNF	10	-06	9,5	3/8	41,4	1,63	16,0	0,63	137,9	20000
YAY5-6-12C	9/16" - 18 UNF	3/4" - 14 NPS	20	-12	19,0	3/4	58,9	2,32	28,7	1,13	137,9	20000
YAY5-8-6C	3/4" - 16 UNF	9/16" - 18 UNF	10	-06	9,5	3/8	47,8	1,88	19,1	0,75	137,9	20000
YAY5-8-12C	3/4" - 16 UNF	3/4" - 14 NPS	20	-12	19,0	3/4	62,0	2,44	28,7	1,13	137,9	20000
YAY5-11-6C	1" - 12 UNF	9/16" - 18 UNF	10	-06	9,5	3/8	50,4	2,00	25,4	1,00	137,9	20000
YAY5-11-12C	1" - 12 UNF	3/4" - 14 NPS	20	-12	19,0	3/4	62,0	2,44	28,7	1,13	137,9	20000
YAY5-16-12C	1 5/16" - 12 UNF	13/16" - 16 UNF	20	-12	19,0	3/4	68,6	2,70	35,1	1,38	137,9	20000

YA02 – Typ „M“-Außengewinde auf NPT-Innengewinde

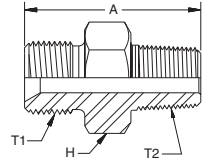

#	 T1	 T2	A					
			mm	Zoll	mm	Zoll	MPa	psi
YA02-6-4C	9/16" - 18 UNF	1/4" - 18 UNF	38,1	1,50	19,1	0,75	103,4	15 000
YA02-6-8C	9/16" - 18 UNF	1/2" - 14 UNF	50,8	2,00	31,8	1,25	103,4	15 000
YA02-8-8C	3/4" - 16 UNF	1/2" - 14 UNF	50,8	2,00	31,8	1,25	103,4	15 000
YA02-11-8C	1" - 12 UNF	1/2" - 14 UNF	63,5	2,50	25,4	1,00	103,4	15 000

YA01 – Typ „M“-Außengewinde
auf NPT-Außengewinde

#	 T1	 T2	A		H		Pressure	
			mm	Zoll	mm	Zoll	MPa	psi
YA01-6-2C	9/16" - 18 UNF	1/8" - 27 NPT	32,5	1,28	16,0	0,63	103,4	15000
YA01-6-4C	9/16" - 18 UNF	1/4" - 18 NPT	35,1	1,38	16,0	0,63	103,4	15000
YA01-6-6C	9/16" - 18 UNF	3/8" - 18 NPT	39,9	1,57	19,1	0,75	103,4	15000
YA01-6-8C	9/16" - 18 UNF	1/2" - 14 NPT	44,5	1,75	22,4	0,88	103,4	15000
YA01-8-4C	3/4" - 16 UNF	1/4" - 18 NPT	45,7	1,80	19,1	0,75	103,4	15000
YA01-8-6C	3/4" - 16 UNF	3/8" - 18 NPT	43,9	1,73	19,1	0,75	103,4	15000
YA01-8-8C	3/4" - 16 UNF	1/2" - 14 NPT	49,5	1,95	22,4	0,88	103,4	15000
YA01-8-12C	3/4" - 16 UNF	3/4" - 12 NPT	54,1	2,13	28,7	1,13	68,9	10000
YA01-8-16C	3/4" - 16 UNF	1" - 11 1/2 NPT	60,6	2,38	35,1	1,38	68,9	10000
YA01-11-6C	1" - 12 UNF	3/8" - 18 NPT	47,0	1,85	25,4	1,00	103,4	15000
YA01-11-8C	1" - 12 UNF	1/2" - 14 NPT	50,8	2,00	25,4	1,00	103,4	15000
YA01-11-12C	1" - 12 UNF	3/4" - 12 NPT	54,1	2,13	28,7	1,13	68,9	10000
YA01-11-16C	1" - 12 UNF	1" - 11 1/2 NPT	60,5	2,38	35,1	1,38	68,9	10000
YA01-16-8C	1 5/16" - 12 UNF	1/2" - 14 NPT	54,1	2,13	35,1	1,38	103,4	15000
YA01-16-12C	1 5/16" - 12 UNF	3/4" - 12 NPT	60,5	2,38	35,1	1,38	68,9	10000
YA01-16-16C	1 5/16" - 12 UNF	1" - 11 1/2 NPT	63,5	2,50	35,1	1,38	68,9	10000
YA01-16-20C	1 5/16" - 12 UNF	1 1/4" - 11 1/2 NPT	69,9	2,75	44,5	1,75	68,9	10000
YA01-16-24C	1 5/16" - 12 UNF	1 1/4" - 11 1/2 NPT	69,9	2,75	50,8	2,00	51,7	7500
YA01-16-32C	1 5/16" - 12 UNF	2" - 11 1/2 NPT	69,9	2,75	60,5	2,38	51,7	7500

Mitteldruck-Armaturen & Adapter

Merkmale

- Industriestandard zum Einsatz unter erhöhtem Druck
- Große Blende für maximalen Durchfluss von Flüssigkeiten und Gasen
- Für wiederholte Montage und Demontage geeignet.

Aufbau

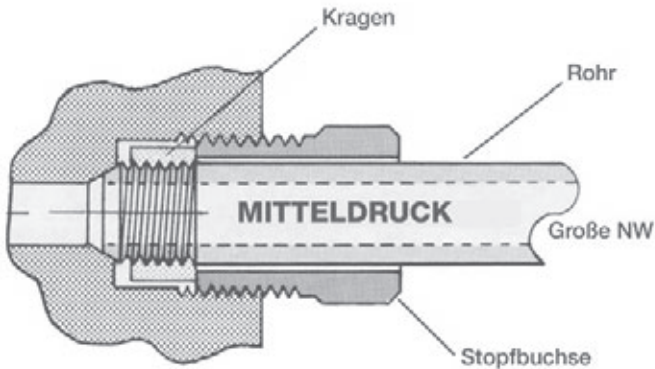

Für Mitteldruck: mit 58/60° Konus und Gewinderohr
Maximaler Nennbetriebsdruck 20.000 psi.

Sizes

1/4" A.D. x 0,109" I.D. | 7/16" - Außengewinde 20 auf Stopfbuchse
3/8" A.D. x 0,19" I.D. | 9/16" - Außengewinde 18 auf Stopfbuchse
9/16" A.D. x 0,31" I.D. | 13/16" - Außengewinde 16 auf Stopfbuchse
3/4" A.D. x 0,44" I.D. | 3/4" - NPT-Einschraubzapfen
1" A.D. x 0,56" I.D. | 1 3/8" - Außengewinde 12 auf Stopfbuchse

Bestimmung nach dem A.D. des Rohrs

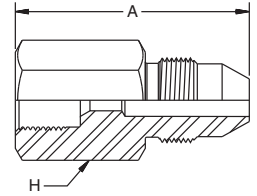

5YY5 – Mitteldruck-Innengewinde auf Mitteldruck-Außengewinde





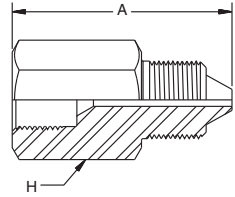

#		A		H		Pressure	
		mm	Zoll	mm	Zoll	MPa	psi
5YY5-4-6C	1/4" MD Innengew. auf 3/8" MD Außengew.	44,5	1,75	19,1	0,75	137,9	20000
5YY5-4-9C	1/4" MD Innengew. auf 9/16" MD Außengew.	47,5	1,87	22,1	0,87	137,9	20000
5YY5-4-12C	1/4" MD Innengew. auf 3/4" MD Außengew.	50,8	2,00	28,4	1,12	137,9	20000
5YY5-4-16C	1/4" MD Innengew. auf 1" MD Außengew.	76,2	3,00	25,4	1,00	137,9	20000
5YY5-6-4C	3/8" MD Innengew. auf 1/4" MD Außengew.	44,5	1,75	19,1	0,75	137,9	20000
5YY5-6-9C	3/8" MD Innengew. auf 9/16" MD Außengew.	47,5	1,87	22,1	0,87	137,9	20000
5YY5-6-12C	3/8" MD Innengew. auf 3/4" MD Außengew.	50,8	2,00	28,4	1,12	137,9	20000
5YY5-9-4C	9/16" MD Innengew. auf 1/4" MD Außengew.	53,8	2,12	25,4	1,00	137,9	20000
5YY5-9-6C	9/16" MD Innengew. auf 3/8" MD Außengew.	53,8	2,12	25,4	1,00	137,9	20000
5YY5-9-12C	9/16" MD Innengew. auf 3/4" MD Außengew.	63,5	2,50	28,4	1,12	137,9	20000
5YY5-9-16C	9/16" MD Innengew. auf 1" MD Außengew.	85,6	3,37	25,4	1,00	137,9	20000
5YY5-12-6C	3/4" MD Innengew. auf 3/8" MD Außengew.	60,2	2,37	34,8	1,37	137,9	20000
5YY5-12-9C	3/4" MD Innengew. auf 9/16" MD Außengew.	72,9	2,87	34,8	1,37	137,9	20000
5YY5-12-16C	3/4" MD Innengew. auf 1" MD Außengew.	95,3	3,75	34,8	1,37	137,9	20000
5YY5-16-4C	1" MD Innengew. auf 1/4" MD Außengew.	69,9	2,75	44,5	1,75	137,9	20000
5YY5-16-6C	1" MD Innengew. auf 3/8" MD Außengew.	72,9	2,87	44,5	1,75	137,9	20000
5YY5-16-9C	1" MD Innengew. auf 9/16" MD Außengew.	76,2	3,00	44,5	1,75	137,9	20000
5YY5-16-12C	1" MD Innengew. auf 3/4" MD Außengew.	82,6	3,25	44,5	1,75	137,9	20000

5YY6 – Mitteldruck-Innengewinde auf Hochdruck-Außengewinde

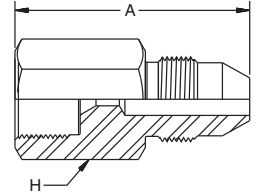





#		A					
		mm	Zoll	mm	Zoll	MPa	psi
5YY6-4-4C	1/4" MD Innengew. auf 1/4" HD Außengew.	34,8	1,37	19,1	0,75	137,9	20 000
5YY6-4-6C	1/4" MD Innengew. auf 3/8" HD Außengew.	44,5	1,75	19,1	0,75	137,9	20 000
5YY6-4-9C	1/4" MD Innengew. auf 9/16" HD Außengew.	53,8	2,12	28,4	1,12	137,9	20 000
5YY6-6-4C	3/8" MD Innengew. auf 1/4" HD Außengew.	44,5	1,75	19,1	0,75	137,9	20 000
5YY6-6-6C	3/8" MD Innengew. auf 3/8" HD Außengew.	44,5	1,75	19,1	0,75	137,9	20 000
5YY6-6-9C	3/8" MD Innengew. auf 9/16" HD Außengew.	53,8	2,12	28,4	1,12	137,9	20 000
5YY6-9-4C	9/16" MD Innengew. auf 1/4" HD Außengew.	47,5	1,87	25,4	1,00	137,9	20 000
5YY6-9-6C	9/16" MD Innengew. auf 3/8" HD Außengew.	53,8	2,12	25,4	1,00	137,9	20 000
5YY6-9-9C	9/16" MD Innengew. auf 9/16" HD Außengew.	53,8	2,12	28,4	1,12	137,9	20 000
5YY6-12-4C	3/4" MD Innengew. auf 1/4" HD Außengew.	63,5	2,50	34,8	1,37	137,9	20 000
5YY6-12-6C	3/4" MD Innengew. auf 3/8" HD Außengew.	60,2	2,37	34,8	1,37	137,9	20 000
5YY6-12-9C	3/4" MD Innengew. auf 9/16" HD Außengew.	66,5	2,62	34,8	1,37	137,9	20 000
5YY6-16-9C	1" MD Innengew. auf 9/16" HD Außengew.	79,2	3,12	44,5	1,75	137,9	20 000

**6YY5 – Hochdruck-Innengewinde
auf Mitteldruck-Außengewinde**

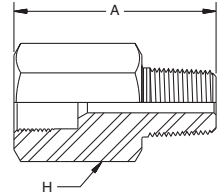

#		A					
		mm	Zoll	mm	Zoll	MPa	psi
6YY5-4-4C	1/4" HD Innengew. auf 1/4" MD Außengew.	44,5	1,75	19,1	0,75	137,9	20000
6YY5-4-6C	1/4" HD Innengew. auf 3/8" MD Außengew.	44,5	1,75	19,1	0,75	137,9	20000
6YY5-4-9C	1/4" HD Innengew. auf 9/16" MD Außengew.	47,5	1,87	22,1	0,87	137,9	20000
6YY5-4-12C	1/4" HD Innengew. auf 3/4" MD Außengew.	57,2	2,25	28,4	1,12	137,9	20000
6YY5-4-16C	1/4" HD Innengew. auf 1" MD Außengew.	76,2	3,00	25,4	1,00	137,9	20000
6YY5-6-4C	3/8" HD Innengew. auf 1/4" MD Außengew.	47,5	1,87	25,4	1,00	137,9	20000
6YY5-6-6C	3/8" HD Innengew. auf 3/8" MD Außengew.	47,5	1,87	25,4	1,00	137,9	20000
6YY5-6-9C	3/8" HD Innengew. auf 9/16" MD Außengew.	50,8	2,00	25,4	1,00	137,9	20000
6YY5-6-12C	3/8" HD Innengew. auf 3/4" MD Außengew.	57,2	2,25	28,4	1,12	137,9	20000
6YY5-6-16C	3/8" HD Innengew. auf 1" MD Außengew.	82,6	3,25	25,4	1,00	137,9	20000
6YY5-9-4C	9/16" HD Innengew. auf 1/4" MD Außengew.	53,8	2,12	34,8	1,37	137,9	20000
6YY5-9-9C	9/16" HD Innengew. auf 9/16" MD Außengew.	60,2	2,37	34,8	1,37	137,9	20000
6YY5-9-12C	9/16" HD Innengew. auf 3/4" MD Außengew.	63,5	2,50	34,8	1,37	137,9	20000
6YY5-9-16C	9/16" HD Innengew. auf 1" MD Außengew.	91,1	3,62	34,8	1,37	137,9	20000

5Y01 – Mitteldruck-Innengewinde auf NPT-Außengewinde



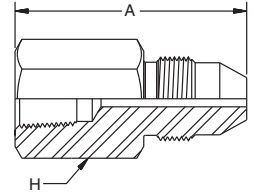

#		A					
		mm	Zoll	mm	Zoll	MPa	psi
5Y01-4-2C	1/4" MD Innengew. auf 1/8" NPT Außengew.	36,3	1,43	19,1	0,75	139,7	15 000
5Y01-4-4C	1/4" MD Innengew. auf 1/4" NPT Außengew.	41,1	1,62	19,1	0,75	139,7	15 000
5Y01-4-6C	1/4" MD Innengew. auf 3/8" NPT Außengew.	41,1	1,62	19,1	0,75	139,7	15 000
5Y01-4-8C	1/4" MD Innengew. auf 1/2" NPT Außengew.	44,5	1,75	25,4	1,00	139,7	15 000
5Y01-4-12C	1/4" MD Innengew. auf 3/4" NPT Außengew.	47,5	1,87	34,8	1,37	103,4	10 000
5Y01-6-4C	3/8" MD Innengew. auf 1/4" NPT Außengew.	41,1	1,62	19,1	0,75	139,7	15 000
5Y01-6-6C	3/8" MD Innengew. auf 3/8" NPT Außengew.	41,1	1,62	19,1	0,75	139,7	15 000
5Y01-6-8C	3/8" MD Innengew. auf 1/2" NPT Außengew.	44,2	1,74	25,4	1,00	139,7	15 000
5Y01-6-12C	3/8" MD Innengew. auf 3/4" NPT Außengew.	47,5	1,87	34,8	1,37	103,4	10 000
5Y01-6-16C	3/8" MD Innengew. auf 1" NPT Außengew.	47,5	1,87	34,8	1,37	103,4	10 000
5Y01-9-4C	9/16" MD Innengew. auf 1/4" NPT Außengew.	47,5	1,87	25,4	1,00	139,7	15 000
5Y01-9-6C	9/16" MD Innengew. auf 3/8" NPT Außengew.	47,5	1,87	25,4	1,00	139,7	15 000
5Y01-9-8C	9/16" MD Innengew. auf 1/2" NPT Außengew.	47,5	1,87	25,4	1,00	139,7	15 000
5Y01-9-12C	9/16" MD Innengew. auf 3/4" NPT Außengew.	47,5	1,87	34,8	1,37	103,4	10 000
5Y01-9-16C	9/16" MD Innengew. auf 1" NPT Außengew.	47,5	1,87	34,8	1,37	103,4	10 000
5Y01-12-4C	3/4" MD Innengew. auf 1/4" NPT Außengew.	63,5	2,50	34,8	1,37	139,7	15 000
5Y01-12-8C	3/4" MD Innengew. auf 1/2" NPT Außengew.	63,5	2,50	34,8	1,37	139,7	15 000
5Y01-12-12C	3/4" MD Innengew. auf 3/4" NPT Außengew.	63,5	2,50	34,8	1,37	139,7	15 000
5Y01-12-16C	3/4" MD Innengew. auf 1" NPT Außengew.	63,5	2,50	34,8	1,37	139,7	15 000
5Y01-16-4C	1" MD Innengew. auf 1/4" NPT Außengew.	63,5	2,50	34,8	1,37	139,7	15 000
5Y01-16-8C	1" MD Innengew. auf 1/2" NPT Außengew.	63,5	2,50	34,8	1,37	139,7	15 000
5Y01-16-12C	1" MD Innengew. auf 3/4" NPT Außengew.	63,5	2,50	34,8	1,37	139,7	15 000
5Y01-16-16C	1" MD Innengew. auf 1" NPT Außengew.	63,5	2,50	34,8	1,37	103,4	10 000

**02Y5 – NPT-Innengewinde
auf Mitteldruck-Außengewinde**

#		A		H			
		mm	Zoll	mm	Zoll	MPa	psi
02Y5-2-12C	1/8" NPT Innengew. auf 3/4" MD Außengew.	50,8	2,00	28,4	1,12	103,4	15000
02Y5-2-4C	1/8" NPT Innengew. auf 1/4" MD Außengew.	44,5	1,75	19,1	0,75	103,4	15000
02Y5-2-6C	1/8" NPT Innengew. auf 3/8" MD Außengew.	47,5	1,87	19,1	0,75	103,4	15000
02Y5-2-9C	1/8" NPT Innengew. auf 9/16" MD Außengew.	47,5	1,87	22,1	0,87	103,4	15000
02Y5-4-4C	1/4" NPT Innengew. auf 1/4" MD Außengew.	44,5	1,75	19,1	0,75	103,4	15000
02Y5-4-6C	1/4" NPT Innengew. auf 3/8" MD Außengew.	47,5	1,87	19,1	0,75	103,4	15000
02Y5-4-9C	1/4" NPT Innengew. auf 9/16" MD Außengew.	47,5	1,87	22,1	0,87	103,4	15000
02Y5-4-12C	1/4" NPT Innengew. auf 3/4" MD Außengew.	50,8	2,00	28,4	1,12	103,4	15000
02Y5-4-16C	1/4" NPT Innengew. auf 1" MD Außengew.	76,2	3,00	25,4	1,00	103,4	15000
02Y5-6-4C	3/8" NPT Innengew. auf 1/4" MD Außengew.	50,8	2,00	25,4	1,00	103,4	15000
02Y5-6-6C	3/8" NPT Innengew. auf 3/8" MD Außengew.	53,8	2,12	25,4	1,00	103,4	15000
02Y5-6-9C	3/8" NPT Innengew. auf 9/16" MD Außengew.	57,2	2,25	25,4	1,00	103,4	15000
02Y5-6-12C	3/8" NPT Innengew. auf 3/4" MD Außengew.	50,8	2,00	28,4	1,12	103,4	15000
02Y5-6-16C	3/8" NPT Innengew. auf 1" MD Außengew.	76,2	3,00	25,4	1,00	103,4	15000
02Y5-8-4C	1/2" NPT Innengew. auf 1/4" MD Außengew.	53,8	2,12	28,4	1,12	103,4	15000
02Y5-8-6C	1/2" NPT Innengew. auf 3/8" MD Außengew.	31,8	1,25	28,4	1,12	103,4	15000
02Y5-8-12C	1/2" NPT Innengew. auf 3/4" MD Außengew.	63,5	2,50	28,4	1,12	103,4	15000
02Y5-8-16C	1/2" NPT Innengew. auf 1" MD Außengew.	95,3	3,75	28,4	1,12	103,4	15000
02Y5-12-6C	3/4" NPT Innengew. auf 3/8" MD Außengew.	63,5	2,50	34,8	1,37	68,9	10000
02Y5-12-9C	3/4" NPT Innengew. auf 9/16" MD Außengew.	66,5	2,62	34,8	1,37	68,9	10000
02Y5-12-12C	3/4" NPT Innengew. auf 3/4" MD Außengew.	69,9	2,75	38,1	1,50	68,9	10000
02Y5-12-16C	3/4" NPT Innengew. auf 1" MD Außengew.	104,6	4,12	38,1	1,50	68,9	10000
02Y5-16-6C	1" NPT Innengew. auf 3/8" MD Außengew.	72,9	2,87	47,5	1,87	68,9	10000
02Y5-16-9C	1" NPT Innengew. auf 9/16" MD Außengew.	76,2	3,00	47,5	1,87	68,9	10000
02Y5-16-12C	1" NPT Innengew. auf 3/4" MD Außengew.	76,2	3,00	47,5	1,87	68,9	10000
02Y5-16-16C	1" NPT Innengew. auf 1" MD Außengew.	111,0	4,37	47,5	1,87	68,9	10000

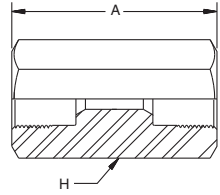
5Y5Y – Gerade Kupplung



#		A		H		Pressure	
		mm	Zoll	mm	Zoll	MPa	psi
5Y5Y-4-4C	1/4" Mitteldruck-Innengewinde	41,1	1,62	19,1	0,75	137,9	20 000
5Y5Y-6-6C	3/8" Mitteldruck-Innengewinde	44,5	1,75	19,1	0,75	137,9	20 000
5Y5Y-9-9C	9/16" Mitteldruck-Innengewinde	53,8	2,12	25,4	1,00	137,9	20 000
5Y5Y-12-12C	3/4" Mitteldruck-Innengewinde	63,5	2,50	34,8	1,37	137,9	20 000
5Y5Y-16-16C	1" Mitteldruck-Innengewinde	88,9	3,50	44,5	1,75	137,9	20 000

Adapter & Ventile 5Y5Y – Reduzier-Kupplung

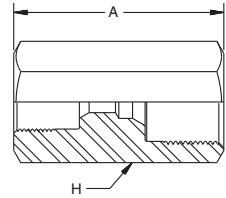

#		A		H		Pressure	
		mm	Zoll	mm	Zoll	MPa	psi
5Y5Y-4-6C	1/4" MD Innengew. auf 3/8" MD Innengew.	44,5	1,75	19,1	0,75	137,9	20 000
5Y5Y-4-9C	1/4" MD Innengew. auf 9/16" MD Innengew.	53,8	2,12	25,4	1,00	137,9	20 000
5Y5Y-4-16C	1/4" MD Innengew. auf 1" MD Innengew.	88,9	3,50	44,5	1,75	137,9	20 000
5Y5Y-6-9C	3/8" MD Innengew. auf 9/16" MD Innengew.	53,8	2,12	25,4	1,00	137,9	20 000
5Y5Y-6-12C	3/8" MD Innengew. auf 3/4" MD Innengew.	63,5	2,50	34,8	1,37	137,9	20 000
5Y5Y-6-16C	3/8" MD Innengew. auf 1" MD Innengew.	88,9	3,50	44,5	1,75	137,9	20 000
5Y5Y-9-12C	9/16" MD Innengew. auf 3/4" MD Innengew.	63,5	2,50	34,8	1,37	137,9	20 000
5Y5Y-9-16C	9/16" MD Innengew. auf 1" MD Innengew.	88,9	3,50	44,5	1,75	137,9	20 000
5Y5Y-12-16C	3/4" MD Innengew. auf 1" MD Innengew.	88,9	3,50	44,5	1,75	137,9	20 000

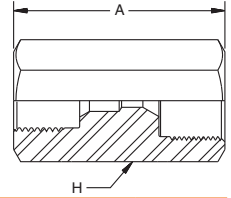

5Y6Y – Kupplung Mitteldruck-Innengewinde auf Hochdruck-Innengewinde



#		A		H		⌀	
		mm	Zoll	mm	Zoll	MPa	psi
5Y6Y-4-4C	1/4" MD Innengew. auf 1/4" HD Innengew.	41,1	1,62	19,1	0,75	137,9	20000
5Y6Y-4-6C	1/4" MD Innengew. auf 3/8" HD Innengew.	47,5	1,87	25,4	1,00	137,9	20000
5Y6Y-6-4C	3/8" MD Innengew. auf 1/4" HD Innengew.	44,5	1,75	19,1	0,75	137,9	20000
5Y6Y-6-6C	3/8" MD Innengew. auf 3/8" HD Innengew.	47,5	1,87	25,4	1,00	137,9	20000
5Y6Y-6-9C	3/8" MD Innengew. auf 9/16" HD Innengew.	60,2	2,37	34,8	1,37	137,9	20000
5Y6Y-9-4C	9/16" MD Innengew. auf 1/4" HD Innengew.	53,8	2,12	25,4	1,00	137,9	20000
5Y6Y-9-6C	9/16" MD Innengew. auf 3/8" HD Innengew.	53,8	2,12	25,4	1,00	137,9	20000
5Y6Y-9-9C	9/16" MD Innengew. auf 9/16" HD Innengew.	60,2	2,37	34,8	1,37	137,9	20000
5Y6Y-12-4C	3/4" MD Innengew. auf 1/4" HD Innengew.	63,5	2,50	34,8	1,37	137,9	20000
5Y6Y-12-9C	3/4" MD Innengew. auf 9/16" HD Innengew.	63,5	2,50	34,8	1,37	137,9	20000
5Y6Y-16-4C	1" MD Innengew. auf 1/4" HD Innengew.	88,9	3,50	34,8	1,37	137,9	20000
5Y6Y-16-9C	1" MD Innengew. auf 9/16" HD Innengew.	88,9	3,50	34,8	1,37	137,9	20000

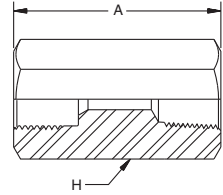

5Y02 – Kupplung Mitteldruck-Innengewinde auf NPT-Innengewinde



#		A					
		mm	Zoll	mm	Zoll	MPa	psi
5Y02-4-2C	1/4" MD Innengew. auf 1/8" NPT Innengew.	41,1	1,62	19,1	0,75	103,4	15 000
5Y02-4-4C	1/4" MD Innengew. auf 1/4" NPT Innengew.	41,1	1,62	19,1	0,75	103,4	15 000
5Y02-4-6C	1/4" MD Innengew. auf 3/8" NPT Innengew.	50,8	2,00	25,4	1,00	103,4	15 000
5Y02-4-8C	1/4" MD Innengew. auf 1/2" NPT Innengew.	50,8	2,00	28,4	1,12	103,4	15 000
5Y02-6-2C	3/8" MD Innengew. auf 1/8" NPT Innengew.	44,5	1,75	19,1	0,75	103,4	15 000
5Y02-6-4C	3/8" MD Innengew. auf 1/4" NPT Innengew.	44,5	1,75	19,1	0,75	103,4	15 000
5Y02-6-6C	3/8" MD Innengew. auf 3/8" NPT Innengew.	53,8	2,12	25,4	1,00	103,4	15 000
5Y02-6-8C	3/8" MD Innengew. auf 1/2" NPT Innengew.	53,8	2,12	28,4	1,12	103,4	15 000
5Y02-6-12C	3/8" MD Innengew. auf 3/4" NPT Innengew.	60,2	2,37	34,8	1,37	68,9	10 000
5Y02-9-4C	9/16" MD Innengew. auf 1/4" NPT Innengew.	53,8	2,12	25,4	1,00	103,4	15 000
5Y02-9-6C	9/16" MD Innengew. auf 3/8" NPT Innengew.	53,8	2,12	25,4	1,00	103,4	15 000
5Y02-9-8C	9/16" MD Innengew. auf 1/2" NPT Innengew.	57,2	2,25	28,4	1,12	103,4	15 000
5Y02-9-12C	9/16" MD Innengew. auf 3/4" NPT Innengew.	63,5	2,50	34,8	1,37	68,9	10 000
5Y02-12-8C	3/4" MD Innengew. auf 1/2" NPT Innengew.	63,5	2,50	34,8	1,37	103,4	15 000
5Y02-12-12C	3/4" MD Innengew. auf 3/4" NPT Innengew.	69,9	2,75	38,1	1,50	68,9	10 000
5Y02-12-16C	3/4" MD Innengew. auf 1" NPT Innengew.	76,2	3,00	47,5	1,87	68,9	10 000
5Y02-16-8C	1" MD Innengew. auf 1/2" NPT Innengew.	76,2	3,00	44,5	1,75	103,4	15 000
5Y02-16-12C	1" MD Innengew. auf 3/4" NPT Innengew.	88,9	3,50	38,1	1,50	68,9	10 000
5Y02-16-16C	1" MD Innengew. auf 1" NPT Innengew.	95,2	3,75	47,5	1,87	68,9	10 000

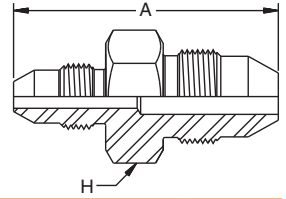

Y5Y5 – Mitteldruck-Außengewinde auf Mitteldruck-Außengewinde



#		A		H			
		mm	Zoll	mm	Zoll	MPa	psi
Y5Y5-4-4C	1/4" MD Außengew. auf 1/4" MD Außengew.	50,8	2,00	15,7	0,62	137,9	20000
Y5Y5-4-6C	1/4" MD Außengew. auf 3/8" MD Außengew.	53,8	2,12	19,1	0,75	137,9	20000
Y5Y5-4-12C	1/4" MD Außengew. auf 3/4" MD Außengew.	50,8	2,50	28,4	1,12	137,9	20000
Y5Y5-4-16C	1/4" MD Außengew. auf 1" MD Außengew.	91,9	3,62	25,4	1,00	137,9	20000
Y5Y5-6-6C	3/8" MD Außengew. auf 3/8" MD Außengew.	57,2	2,25	19,1	0,75	137,9	20000
Y5Y5-6-9C	3/8" MD Außengew. auf 9/16" MD Außengew.	63,5	2,50	22,1	0,87	137,9	20000
Y5Y5-6-12C	3/8" MD Außengew. auf 3/4" MD Außengew.	66,5	2,62	28,4	1,12	137,9	20000
Y5Y5-6-16C	3/8" MD Außengew. auf 1" MD Außengew.	95,3	3,75	25,4	1,00	137,9	20000
Y5Y5-9-9C	9/16" MD Außengew. auf 9/16" MD Außengew.	63,5	2,50	25,4	1,00	137,9	20000
Y5Y5-9-12C	9/16" MD Außengew. auf 3/4" MD Außengew.	72,9	2,87	28,4	1,12	137,9	20000
Y5Y5-9-16C	9/16" MD Außengew. auf 1" MD Außengew.	101,6	4,00	25,4	1,00	137,9	20000
Y5Y5-12-12C	3/4" MD Außengew. auf 3/4" MD Außengew.	76,2	3,00	28,4	1,12	137,9	20000
Y5Y5-12-16C	3/4" MD Außengew. auf 1" MD Außengew.	31,8	1,25	28,4	1,12	137,9	20000

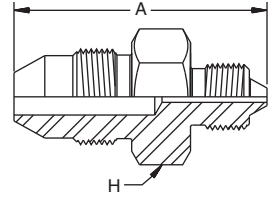

Y5Y6 – Mitteldruck-Außengewinde auf Hochdruck-Außengewinde



#		A					
		mm	Zoll	mm	Zoll	MPa	psi
Y5Y6-4-4C	1/4" MD Außengew. auf 1/4" HD Außengew.	43,9	1,73	16,0	0,63	137,9	20 000
Y5Y6-4-6C	1/4" MD Außengew. auf 3/8" HD Außengew.	53,3	2,10	19,1	0,75	137,9	20 000
Y5Y6-4-9C	1/4" MD Außengew. auf 9/16" HD Außengew.	60,2	2,37	28,4	1,12	137,9	20 000
Y5Y6-6-4C	3/8" MD Außengew. auf 1/4" HD Außengew.	53,8	2,12	15,7	0,62	137,9	20 000
Y5Y6-6-9C	3/8" MD Außengew. auf 9/16" HD Außengew.	63,5	2,50	28,4	1,12	137,9	20 000
Y5Y6-9-4C	9/16" MD Außengew. auf 1/4" HD Außengew.	57,2	2,25	22,1	0,87	137,9	20 000
Y5Y6-9-9C	9/16" MD Außengew. auf 9/16" HD Außengew.	66,5	2,62	28,4	1,12	137,9	20 000
Y5Y6-12-4C	3/4" MD Außengew. auf 1/4" HD Außengew.	66,5	2,62	28,4	1,12	137,9	20 000
Y5Y6-12-9C	3/4" MD Außengew. auf 9/16" HD Außengew.	76,2	3,00	28,4	1,12	137,9	20 000
Y5Y6-16-6C	1" MD Außengew. auf 3/8" HD Außengew.	101,6	4,00	25,4	1,00	137,9	20 000
Y5Y6-16-9C	1" MD Außengew. auf 9/16" HD Außengew.	101,6	4,00	28,4	1,12	137,9	20 000

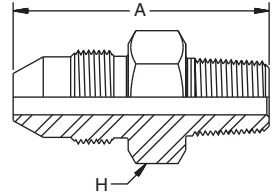

Y501 – Mitteldruck-Außengewinde auf NPT-Außengewinde



#		A					
		mm	Zoll	mm	Zoll	MPa	psi
Y501-4-4C	1/4" MD Außengew. auf 1/4" NPT Außengew.	40,6	1,60	16,0	0,63	103,4	15000
Y501-4-8C	1/4" MD Außengew. auf 1/2" NPT Außengew.	53,8	2,12	22,1	0,87	103,4	15000
Y501-6-4C	3/8" MD Außengew. auf 1/4" NPT Außengew.	52,3	2,06	19,1	0,75	103,4	15000
Y501-6-6C	3/8" MD Außengew. auf 3/8" NPT Außengew.	52,3	2,06	19,1	0,75	103,4	15000
Y501-6-8C	3/8" MD Außengew. auf 1/2" NPT Außengew.	55,4	2,18	22,1	0,87	103,4	15000
Y501-9-4C	9/16" MD Außengew. auf 1/4" NPT Außengew.	57,2	2,25	22,1	0,87	103,4	15000
Y501-9-6C	9/16" MD Außengew. auf 3/8" NPT Außengew.	57,2	2,25	22,1	0,87	103,4	15000
Y501-9-8C	9/16" MD Außengew. auf 1/2" NPT Außengew.	60,2	2,37	22,1	0,87	103,4	15000
Y501-9-12C	9/16" MD Außengew. auf 3/4" NPT Außengew.	66,5	2,62	28,4	1,12	68,9	10000
Y501-9-16C	9/16" MD Außengew. auf 1" NPT Außengew.	66,5	2,62	34,8	1,37	68,9	10000
Y501-12-4C	3/4" MD Außengew. auf 1/4" NPT Außengew.	63,5	2,50	28,4	1,12	103,4	15000
Y501-12-6C	3/4" MD Außengew. auf 3/8" NPT Außengew.	63,5	2,50	28,4	1,12	103,4	15000
Y501-12-8C	3/4" MD Außengew. auf 1/2" NPT Außengew.	66,5	2,62	28,4	1,12	103,4	15000
Y501-12-12C	3/4" MD Außengew. auf 3/4" NPT Außengew.	69,9	2,75	28,4	1,12	68,9	10000
Y501-12-16C	3/4" MD Außengew. auf 1" NPT Außengew.	76,2	3,00	34,8	1,37	68,9	10000
Y501-16-4C	1" MD Außengew. auf 1/4" NPT Außengew.	95,2	3,75	25,4	1,00	103,4	15000
Y501-16-6C	1" MD Außengew. auf 3/8" NPT Außengew.	95,2	3,75	25,4	1,00	103,4	15000
Y501-16-8C	1" MD Außengew. auf 1/2" NPT Außengew.	98,3	3,87	25,4	1,00	103,4	15000
Y501-16-12C	1" MD Außengew. auf 3/4" NPT Außengew.	98,3	3,87	28,4	1,12	68,9	10000
Y501-16-16C	1" MD Außengew. auf 1" NPT Außengew.	101,6	4,00	34,8	1,37	68,9	10000

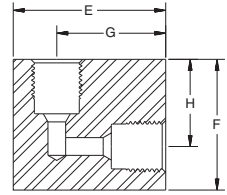

L5Y – Mitteldruck-Winkel-Verbinder



#				E		F		G		H			
		mm	Zoll	mm	Zoll	mm	Zoll	mm	Zoll	mm	Zoll	MPa	psi
L5Y-4C	1/4" MD	19,1	0,75	30,0	1,18	25,4	1,00	22,1	0,87	17,3	0,68	137,9	20000
L5Y-6C	3/8" MD	19,1	0,75	34,8	1,37	34,8	1,37	25,4	1,00	25,4	1,00	137,9	20000
L5Y-9C	9/16" MD	25,4	1,00	44,5	1,75	44,5	1,75	31,8	1,25	31,8	1,25	137,9	20000
L5Y-12C	3/4" MD	34,8	1,37	57,2	2,25	57,2	2,25	38,1	1,50	38,1	1,50	137,9	20000
L5Y-16C	1" MD	44,5	1,75	76,2	3,00	76,2	3,00	52,3	2,06	52,3	2,06	137,9	20000

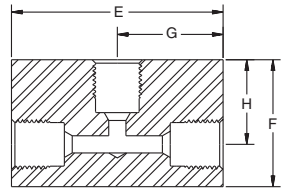

T5Y – Mitteldruck-T-Verbinder



#				E		F		G		H			
		mm	Zoll	mm	Zoll	mm	Zoll	mm	Zoll	mm	Zoll	MPa	psi
T5Y-4C	1/4" MD	15,7	0,62	44,5	1,75	25,4	1,00	22,1	0,87	17,3	0,68	137,9	20000
T5Y-6C	3/8" MD	19,1	0,75	50,8	2,00	34,8	1,37	25,4	1,00	25,4	1,00	137,9	20000
T5Y-9C	9/16" MD	25,4	1,00	63,5	2,50	44,5	1,75	31,8	1,25	31,8	1,25	137,9	20000
T5Y-12C	3/4" MD	34,8	1,37	76,2	3,00	57,2	2,25	38,1	1,50	38,1	1,50	137,9	20000
T5Y-16C	1" MD	44,5	1,75	104,6	4,12	76,2	3,00	52,3	2,06	52,3	2,06	137,9	20000

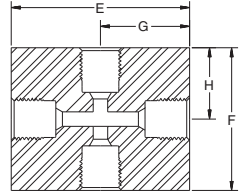

X5Y – Mitteldruck-Kreuz-Verbinder



#				E		F		G		H			
		mm	Zoll	mm	Zoll	mm	Zoll	mm	Zoll	mm	Zoll	MPa	psi
X5Y-4C	1/4" MD	15,7	0,62	44,5	1,75	34,8	1,37	22,1	0,87	17,3	0,68	137,9	20000
X5Y-6C	3/8" MD	19,1	0,75	50,8	2,00	50,8	2,00	25,4	1,00	25,4	1,00	137,9	20000
X5Y-9C	9/16" MD	25,4	1,00	63,5	2,50	63,5	2,50	31,8	1,25	31,8	1,25	137,9	20000
X5Y-12C	3/4" MD	34,8	1,37	76,2	3,00	76,2	3,00	38,1	1,50	38,1	1,50	137,9	20000
X5Y-16C	1" MD	44,5	1,75	104,6	4,12	104,6	4,12	52,3	2,06	52,3	2,06	137,9	20000

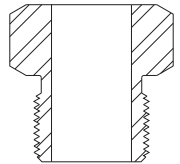

Y2N – Mitteldruck-Stopfbuchse



#			
		MPa	psi
Y2N-4C	1/4" MD	137,9	20000
Y2N-6C	3/8" MD	137,9	20000
Y2N-9C	9/16" MD	137,9	20000
Y2N-12C	3/4" MD	137,9	20000
Y2N-16C	1" MD	137,9	20000



Y2C – Mitteldruck-Kragen



#			
		MPa	psi
Y2C-4C	1/4" MD	137,9	20000
Y2C-6C	3/8" MD	137,9	20000
Y2C-9C	9/16" MD	137,9	20000
Y2C-12C	3/4" MD	137,9	20000
Y2C-16C	1" MD	137,9	20000

HBPLM – Mitteldruck-Verschlussschrauben

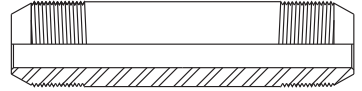

#			
		MPa	psi
HBPLM4-B	1/4" MD	137,9	20000
HBPLM6-B	3/8" MD	137,9	20000
HBPLM9-B	9/16" MD	137,9	20000
HBPLM12-B	3/4" MD	137,9	20000
HBPLM16-B	1" MD	137,9	20000

**Y204, Y206, Y209, Y212 und Y216 –
Mitteldruck-Nippel**

Länge		#	#	#	#	#
mm	Zoll	1/4" A.D.	3/8" A.D.	9/16" A.D.	3/4" A.D.	1" A.D.
69,9	2,75	Y204-0275C	–	–	–	–
72,2	3,00	Y204-0300C	Y206-0300C	–	–	–
101,6	4,00	Y204-0400C	Y206-0400C	Y209-0400C	Y212-0400C	–
152,4	6,00	Y204-0600C	Y206-0600C	Y209-0600C	Y212-0600C	Y216-0600C
203,2	8,00	Y204-0800C	Y206-0800C	Y209-0800C	Y212-0800C	Y216-0800C
254,0	10,00	Y204-1000C	Y206-1000C	Y209-1000C	Y212-1000C	Y216-1000C
304,8	12,00	Y204-1200C	Y206-1200C	Y209-1200C	Y212-1200C	Y216-1200C

Hochdruck-Armaturen & Adapter

Merkmale

- Industriestandard zum Einsatz unter erhöhtem Druck.
- Für wiederholte Montage und Demontage geeignet.

Aufbau

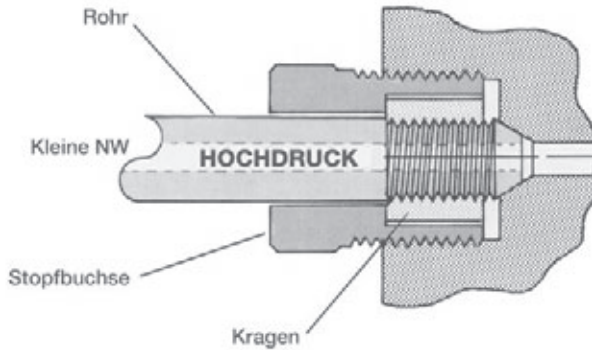





Für Hochdruck: mit 58/60° Konus und Gewinderohr.
Bei kleinen Innendurchmessern maximaler Betriebsdruck von 60 000 psi.

Größen

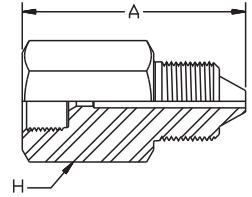
1/4" A.D. x 0,08" I.D. | Außengewinde 18 auf Stopfbuchse
3/8" A.D. x 0,12" I.D. | Außengewinde 16 auf Stopfbuchse
9/16" A.D. x 0,18" I.D. | Außengewinde 12 auf Stopfbuchse



Bestimmung nach dem A.D. des Rohrs

**6YY6 – Hochdruck-Innengewinde
auf Hochdruck-Außengewinde**

#		A					
		mm	Zoll	mm	Zoll	MPa	psi
6YY6-4-6C	1/4" HD Innengew. auf 3/8" HD	44,5	1,75	19,1	0,75	413,7	60000
6YY6-4-9C	1/4" HD Innengew. auf 9/16" HD	53,8	2,12	28,4	1,12	413,7	60000
6YY6-6-4C	3/8" HD Innengew. auf 1/4" HD	38,1	1,50	25,4	1,00	413,7	60000
6YY6-6-9C	3/8" HD Innengew. auf 9/16" HD	53,8	2,12	28,4	1,12	413,7	60000
6YY6-9-4C	9/16" HD Innengew. auf 1/4" HD	44,5	1,75	34,8	1,37	413,7	60000
6YY6-9-9C	9/16" HD Innengew. auf 3/8" HD	47,5	1,87	34,8	1,37	413,7	60000

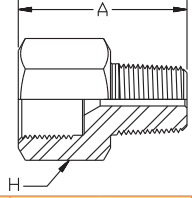

6Y01 – Hochdruck-Innengewinde auf NPT-Außengewinde



#		A					
		mm	Zoll	mm	Zoll	MPa	psi
6Y01-4-2C	1/4" HD Innengew. auf 1/8" NPT	31,8	1,25	19,1	0,75	103,4	15 000
6Y01-4-4C	1/4" HD Innengew. auf 1/4" NPT	34,8	1,37	19,1	0,75	103,4	15 000
6Y01-4-6C	1/4" HD Innengew. auf 3/8" NPT	34,8	1,37	19,1	0,75	103,4	15 000
6Y01-4-8C	1/4" HD Innengew. auf 1/2" NPT	44,5	1,75	25,4	1,00	103,4	15 000
6Y01-4-12C	1/4" HD Innengew. auf 3/4" NPT	44,5	1,75	38,4	1,37	68,9	10 000
6Y01-4-16C	1/4" HD Innengew. auf 1" NPT	41,1	1,62	38,4	1,37	68,9	10 000
6Y01-6-2C	3/8" HD Innengew. auf 1/8" NPT	38,1	1,50	25,4	1,00	103,4	15 000
6Y01-6-4C	3/8" HD Innengew. auf 1/4" NPT	41,1	1,62	25,4	1,00	103,4	15 000
6Y01-6-6C	3/8" HD Innengew. auf 3/8" NPT	41,1	1,62	25,4	1,00	103,4	15 000
6Y01-6-8C	3/8" HD Innengew. auf 1/2" NPT	44,5	1,75	25,4	1,00	103,4	15 000
6Y01-6-16C	3/8" HD Innengew. auf 1" NPT	47,5	1,87	38,4	1,37	68,9	10 000
6Y01-9-4C	9/16" HD Innengew. auf 1/4" NPT	41,1	1,62	32,3	1,27	103,4	15 000
6Y01-9-6C	9/16" HD Innengew. auf 3/8" NPT	44,5	1,75	38,4	1,37	103,4	15 000
6Y01-9-8C	9/16" HD Innengew. auf 1/2" NPT	47,5	1,87	38,4	1,37	103,4	15 000
6Y01-9-12C	9/16" HD Innengew. auf 3/4" NPT	47,5	1,87	38,4	1,37	68,9	10 000
6Y01-9-16C	9/16" HD Innengew. auf 1" NPT	50,8	2,00	38,4	1,37	68,9	10 000

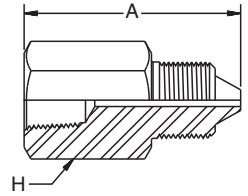

02Y6 – NPT-Innengewinde auf Hochdruck-Außengewinde



#		A					
		mm	Zoll	mm	Zoll	MPa	psi
02Y6-2-4C	1/8" NPT auf 1/4" HD	41,1	1,62	19,1	0,75	103,4	15000
02Y6-2-6C	1/8" NPT auf 3/8" HD	41,1	1,62	19,1	0,75	103,4	15000
02Y6-2-9C	1/8" NPT auf 9/16" HD	53,8	2,12	28,4	1,12	103,4	15000
02Y6-4-4C	1/4" NPT auf 1/4" HD	44,5	1,75	19,1	0,75	103,4	15000
02Y6-4-6C	1/4" NPT auf 3/8" HD	44,5	1,75	19,1	0,75	103,4	15000
02Y6-4-9C	1/4" NPT auf 9/16" HD	53,8	2,12	28,4	1,12	103,4	15000
02Y6-6-4C	3/8" NPT auf 1/4" HD	44,5	1,75	25,4	1,00	103,4	15000
02Y6-6-6C	3/8" NPT auf 3/8" HD	44,5	1,75	25,4	1,00	103,4	15000
02Y6-6-9C	3/8" NPT auf 9/16" HD	53,8	2,12	28,4	1,12	103,4	15000
02Y6-8-4C	1/2" NPT auf 1/4" HD	53,8	2,12	28,4	1,12	103,4	15000
02Y6-8-6C	1/2" NPT auf 3/8" HD	53,8	2,12	28,4	1,12	103,4	15000
02Y6-8-9C	1/2" NPT auf 9/16" HD	53,8	2,12	28,4	1,12	103,4	15000
02Y6-12-6C	3/4" NPT auf 3/8" HD	38,1	1,50	41,1	1,62	68,9	10000
02Y6-12-9C	3/4" NPT auf 9/16" HD	57,2	2,25	34,8	1,37	68,9	10000
02Y6-16-9C	1" NPT auf 9/16" HD	50,8	2,0	69,9	2,75	68,9	10000

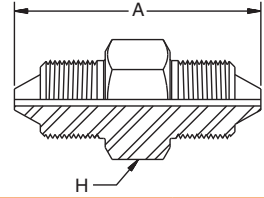

Y6Y6 – Hochdruck-Außengewinde auf Hochdruck-Außengewinde

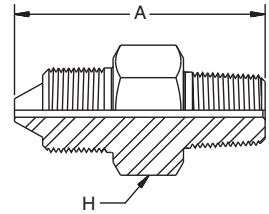

#		A					
		mm	Zoll	mm	Zoll	MPa	psi
Y6Y6-4-4C	1/4" HD auf 1/4" HD	42,7	1,68	15,7	0,62	413,7	60 000
Y6Y6-4-6C	1/4" HD auf 3/8" HD	52,3	2,06	19,1	0,75	413,7	60 000
Y6Y6-4-9C	1/4" HD auf 9/16" HD	57,2	2,25	28,4	1,12	413,7	60 000
Y6Y6-6-6C	3/8" HD auf 3/8" HD	57,2	2,25	19,1	0,75	413,7	60 000
Y6Y6-6-9C	3/8" HD auf 9/16" HD	63,5	2,50	28,4	1,12	413,7	60 000
Y6Y6-9-9C	9/16" HD auf 9/16" HD	66,5	2,62	28,4	1,12	413,7	60 000

Y601 – Hochdruck-Außengewinde auf NPT-Außengewinde



#		A					
		mm	Zoll	mm	Zoll	MPa	psi
Y601-4-2C	1/4" HD auf 1/8" NPT	47,5	1,87	15,7	0,62	103,4	15 000
Y601-4-4C	1/4" HD auf 1/4" NPT	52,3	2,06	19,1	0,75	103,4	15 000
Y601-4-6C	1/4" HD auf 3/8" NPT	50,8	2,00	19,1	0,75	103,4	15 000
Y601-4-8C	1/4" HD auf 1/2" NPT	53,8	2,12	22,1	0,87	103,4	15 000
Y601-4-12C	1/4" HD auf 3/4" NPT	57,2	2,25	28,4	1,12	68,9	10 000
Y601-6-4C	1/4" HD auf 1" NPT	53,8	2,12	22,1	0,87	103,4	15 000
Y601-6-6C	3/8" HD auf 1/8" NPT	53,8	2,12	22,1	0,87	103,4	15 000
Y601-9-4C	3/8" HD auf 1/4" NPT	60,2	2,37	28,4	1,12	103,4	15 000
Y601-9-6C	3/8" HD auf 3/8" NPT	60,2	2,37	28,4	1,12	103,4	15 000
Y601-9-8C	3/8" HD auf 1/2" NPT	63,5	2,50	28,4	1,12	103,4	15 000
Y601-9-12C	3/8" HD auf 3/4" NPT	66,5	2,62	28,4	1,12	68,9	10 000
Y601-9-16C	3/8" HD auf 1" NPT	69,9	2,75	34,8	1,37	68,9	10 000

6Y6Y – Gerade Kupplung

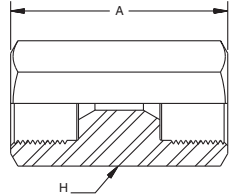

#		A		H		Pressure	
		mm	Zoll	mm	Zoll	MPa	psi
6Y6Y-4-4C	1/4" HD	44,5	1,75	25,4	1,00	413,7	60000
6Y6Y-6-6C	3/8" HD	50,8	2,00	25,4	1,00	413,7	60000
6Y6Y-9-9C	9/16" HD	60,2	2,37	34,8	1,37	413,7	60000

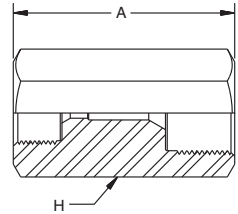

6Y6Y – Reduzier-Kupplung



#		A		H		Pressure	
		mm	Zoll	mm	Zoll	MPa	psi
6Y6Y-4-6C	1/4" HD auf 3/8" HD	41,1	1,62	25,4	1,00	413,7	60000
6Y6Y-4-9C	1/4" HD auf 9/16" HD	44,5	1,75	34,8	1,37	413,7	60000
6Y6Y-6-9C	3/8" HD auf 9/16" HD	50,8	2,00	34,8	1,37	413,7	60000

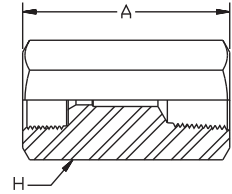

6Y02 – Kupplung Hochdruck-Innengewinde auf NPT-Innengewinde



#		A					
		mm	Zoll	mm	Zoll	MPa	psi
6Y02-4-2C	1/4" HD auf 1/8" NPT	38,1	1,50	25,4	1,00	103,4	15 000
6Y02-4-4C	1/4" HD auf 1/4" NPT	38,1	1,50	25,4	1,00	103,4	15 000
6Y02-4-6C	1/4" HD auf 3/8" NPT	47,5	1,87	25,4	1,00	103,4	15 000
6Y02-4-8C	1/4" HD auf 1/2" NPT	47,5	1,87	28,4	1,12	103,4	15 000
6Y02-4-12C	1/4" HD auf 3/4" NPT	50,8	2,00	41,1	1,62	68,9	10 000
6Y02-6-2C	3/8" HD auf 1/8" NPT	47,5	1,87	25,4	1,00	103,4	15 000
6Y02-6-4C	3/8" HD auf 1/4" NPT	47,5	1,87	25,4	1,00	103,4	15 000
6Y02-6-6C	3/8" HD auf 3/8" NPT	47,5	1,87	25,4	1,00	103,4	15 000
6Y02-6-8C	3/8" HD auf 1/2" NPT	47,5	1,87	28,4	1,12	103,4	15 000
6Y02-6-12C	3/8" HD auf 3/4" NPT	53,8	2,12	34,8	1,37	68,9	10 000
6Y02-9-2C	9/16" HD auf 1/8" NPT	60,2	2,37	34,8	1,37	103,4	15 000
6Y02-9-4C	9/16" HD auf 1/4" NPT	60,2	2,37	34,8	1,37	103,4	15 000
6Y02-9-8C	9/16" HD auf 1/2" NPT	60,2	2,37	34,8	1,37	103,4	15 000
6Y02-9-12C	9/16" HD auf 3/4" NPT	60,2	2,37	34,8	1,37	68,9	10 000
6Y02-9-16C	9/16" HD auf 1" NPT	66,5	2,62	50,8	2,00	68,9	10 000

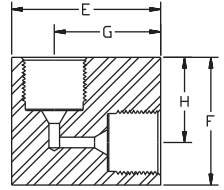

L6Y – Hochdruck-Winkel-Verbinder



#				E		F		G		H			
		mm	Zoll	mm	Zoll	mm	Zoll	mm	Zoll	mm	Zoll	MPa	psi
L6Y-4C	1/4" HD	25,4	1,00	34,8	1,37	38,1	1,50	22,1	0,87	25,4	1,00	413,7	60000
L6Y-6C	3/8" HD	25,4	1,00	44,5	1,75	38,1	1,50	31,8	1,25	25,4	1,00	413,7	60000
L6Y-9C	9/16" HD	38,1	1,50	66,5	2,62	47,5	1,87	28,4	1,12	28,4	1,12	413,7	60000

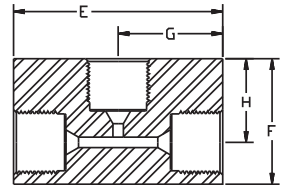

T6Y – Hochdruck-T-Verbinder

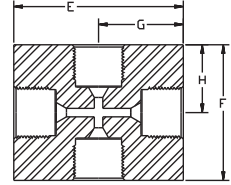

#				E		F		G		H			
		mm	Zoll	mm	Zoll	mm	Zoll	mm	Zoll	mm	Zoll	MPa	psi
T6Y-4C	1/4" HD	25,4	1,00	34,8	1,37	34,8	1,37	25,4	1,00	22,1	0,87	413,7	60000
T6Y-6C	3/8" HD	25,4	1,00	44,5	1,75	39,6	1,56	25,4	1,00	26,9	1,06	413,7	60000
T6Y-9C	9/16" HD	38,1	1,50	66,5	2,62	53,8	2,12	41,1	1,62	34,8	1,37	413,7	60000

X6Y – Hochdruck-Kreuz-Verbinder

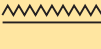



#				E		F		G		H			
		mm	Zoll	mm	Zoll	mm	Zoll	mm	Zoll	mm	Zoll	MPa	psi
X6Y-4C	1/4" HD	25,4	1,00	50,8	2,00	38,1	1,50	25,4	1,00	19,1	0,75	413,7	60000
X6Y-6C	3/8" HD	25,4	1,00	53,8	2,12	50,8	2,00	26,9	1,06	25,4	1,00	413,7	60000
X6Y-9C	9/16" HD	38,1	1,50	69,9	2,75	66,5	2,62	34,8	1,37	33,3	1,31	413,7	60000

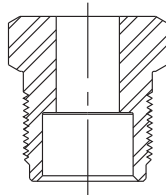

Y4N – Hochdruck-Stopfbuchse

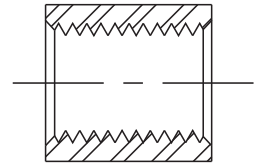



Y4C – Hochdruck-Kragen



#			
		MPa	psi
Y4N-4C	1/4" HD	413,7	60000
Y4N-6C	3/8" HD	413,7	60000
Y4N-9C	9/16" HD	413,7	60000



#			
		MPa	psi
Y4C-4C	1/4" HD	413,7	60000
Y4C-6C	3/8" HD	413,7	60000
Y4C-9C	9/16" HD	413,7	60000

HBPBM – Hochdruck-Verschlusschraube

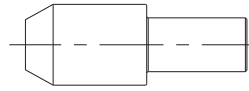
#			
		MPa	psi
HBPBM4-B	1/4" HD	413,7	60 000
HBPBM6-B	3/8" HD	413,7	60 000
HBPBM9-B	9/16" HD	413,7	60 000



Sicherungsmutter/Kragen – Anti-vibration

#					
		mm	Zoll	MPa	psi
Y4NC-4C-AV	1/4" HD	17,3	0,68	16,0	0,63
Y4NC-6C-AV	3/8" HD	26,9	1,06	17,3	0,68
Y4NC-9C-AV	9/16" HD	39,6	1,56	42,7	1,68

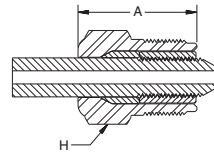

Nippel – Hochdruck



Length		#	#	#
mm	Zoll	1/4" A.D.	3/8" A.D.	9/16" A.D.
69,9	2,75	Y404-0275C	—	Y409-0275C
76,2	3,00	Y404-0300C	Y406-0300C	—
101,6	4,00	Y404-0400C	—	Y409-0400C
152,4	6,00	Y404-0600C	Y406-0600C	Y409-0600C
203,2	8,00	Y404-0800C	Y406-0800C	Y409-0800C
254,0	10,00	Y404-1000C	Y406-1000C	Y409-1000C
304,8	12,00	Y404-1200C	Y406-1200C	Y409-1200C

National Pipe Tapered (NPT)

Merkmale



- Industriestandard zum Einsatz unter erhöhtem Druck
- Für wiederholte Montage und Demontage geeignet

Aufbau

polyflex bietet ein breites Programm an hochwertigen NPT-Adaptoren aus Edelstahl für Hochdruckanwendungen.

Größen 1/8“ bis 1/2“ mit einem Nenndruck bis 15000 psi; ab 3/4“ bis 10000 psi.

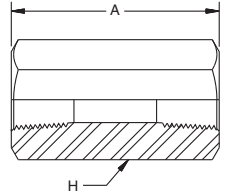

K0202 – NPT-Kupplung



#		A		H		Pressure	
		mm	Zoll	mm	Zoll	MPa	psi
15K0202-2-2C	1/8" NPT Innengew.	38,1	1,50	19,1	0,75	103,4	15000
15K0202-4-4C	1/4" NPT Innengew.	44,5	1,75	22,1	0,87	103,4	15000
15K0202-6-6C	3/8" NPT Innengew.	44,5	1,75	25,4	1,00	103,4	15000
15K0202-8-8C	1/2" NPT Innengew.	54,1	2,13	31,8	1,25	103,4	15000
10K0202-12-12C	3/4" NPT Innengew.	54,1	2,13	38,1	1,50	68,9	10000
10K0202-16-16C	1" NPT Innengew.	63,5	2,50	50,8	2,00	68,9	10000

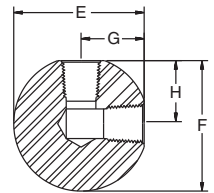

KL02 – NPT-Winkel-Verbinder



#				E		F		G		H		Pressure	
		mm	Zoll	mm	Zoll	mm	Zoll	mm	Zoll	mm	Zoll	MPa	psi
15KL02-4C	1/4" NPT Innengew.	29,1	1,15	43,2	1,70	43,2	1,70	20,3	0,80	20,3	0,80	103,4	15000
15KL02-6C	3/8" NPT Innengew.	35,1	1,38	48,3	1,90	48,3	1,90	22,9	0,90	22,9	0,90	103,4	15000
15KL02-8C	1/2" NPT Innengew.	41,4	1,63	54,6	2,15	54,6	2,15	26,2	1,03	26,2	1,03	103,4	15000
10KL02-12C	3/4" NPT Innengew.	52,1	2,05	47,0	1,85	47,0	1,85	34,3	1,35	34,3	1,35	68,9	10000
10KL02-16C	1" NPT Innengew.	63,5	2,50	97,3	3,83	97,3	3,83	46,2	1,82	46,2	1,82	68,9	10000

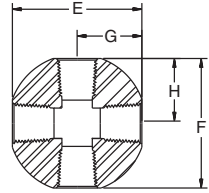

KX02 – NPT-Kreuz-Verbinder



#				E		F		G		H			
		mm	Zoll	mm	Zoll	mm	Zoll	mm	Zoll	mm	Zoll	MPa	psi
15KX02-4C	1/4" NPT Innengew.	29,2	1,15	40,6	1,60	40,6	1,60	20,3	0,80	20,3	0,80	103,4	15000
15KX02-6C	3/8" NPT Innengew.	35,1	1,38	45,7	1,80	45,7	1,80	22,9	0,90	22,9	0,90	103,4	15000
15KX02-8C	1/2" NPT Innengew.	41,4	1,63	52,1	2,05	52,1	2,05	26,2	1,03	26,2	1,03	103,4	15000
10KX02-12C	3/4" NPT Innengew.	52,1	2,05	68,6	2,70	68,6	2,70	34,3	1,35	34,3	1,35	68,9	10000
10KX02-16C	1" NPT Innengew.	63,5	2,50	92,2	3,63	92,2	3,63	46,2	1,82	46,2	1,82	68,9	10000

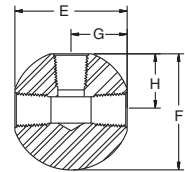

KT02 – NPT-T-Verbinder



#				E		F		G		H			
		mm	Zoll	mm	Zoll	mm	Zoll	mm	Zoll	mm	Zoll	MPa	psi
15KT02-4C	1/4" NPT Innengew.	29,2	1,15	40,6	1,60	43,2	1,70	20,3	0,80	29,2	1,15	103,4	15000
15KT02-6C	3/8" NPT Innengew.	35,1	1,38	45,7	1,80	48,3	1,90	22,9	0,90	35,1	1,38	103,4	15000
15KT02-8C	1/2" NPT Innengew.	41,4	1,63	52,1	2,05	54,6	2,15	26,2	1,03	41,4	1,63	103,4	15000
10KT02-12C	3/4" NPT Innengew.	52,1	2,05	68,6	2,70	47,0	1,85	34,3	1,35	52,1	2,05	68,9	10000
10KT02-16C	1" NPT Innengew.	63,5	2,50	92,2	3,63	97,3	3,83	46,2	1,82	65,3	2,50	68,9	10000

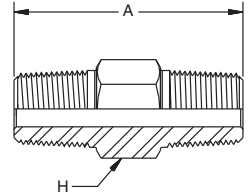

K0101 – NPT-Nippel

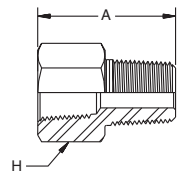

#		A		H			
		mm	Zoll	mm	Zoll	MPa	psi
15K0101-1-1C	1/16" NPT Außengew.	25,4	1,00	9,7	0,38	103,4	15000
15K0101-2-2C	1/8" NPT Außengew.	30,5	1,20	12,7	0,50	103,4	15000
15K0101-4-4C	1/4" NPT Außengew.	36,6	1,44	16,0	0,63	103,4	15000
15K0101-6-6C	3/8" NPT Außengew.	43,2	1,70	19,1	0,75	103,4	15000
15K0101-8-8C	1/2" NPT Außengew.	57,2	2,25	25,4	1,00	103,4	15000
10K0101-12-12C	3/4" NPT Außengew.	62,0	2,44	28,7	1,13	68,9	10000
10K0101-16-16C	1" NPT Außengew.	69,9	2,75	35,1	1,38	68,9	10000

K0201 – NPT-Reduzierbuchse



#		A		H			
		mm	Zoll	mm	Zoll	MPa	psi
15K0201-1-8C	1/16" NPT Innengew. auf 1/2" NPT Außengew.	31,8	1,25	22,1	0,87	103,4	15000
15K0201-2-8C	1/8" NPT Innengew. auf 1/2" NPT Außengew.	31,8	1,25	22,1	0,87	103,4	15000
15K0201-4-8C	1/4" NPT Innengew. auf 1/2" NPT Außengew.	31,8	1,25	22,1	0,87	103,4	15000
15K0201-6-8C	3/8" NPT Innengew. auf 1/2" NPT Außengew.	41,4	1,63	25,4	1,00	103,4	15000

Ventile

Mitteldruck – Bis 20 000 psi

Hochdruck, Höchstdruck – Bis 60 000 psi

Einsatzbereiche

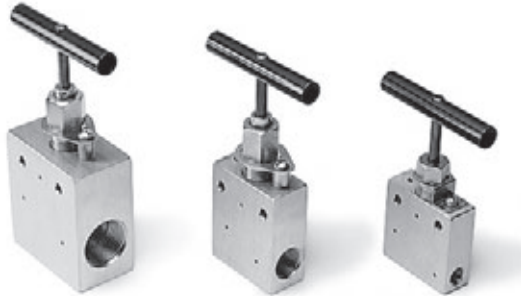

Entwickelt für sichere und einfache Installation bis 60.000 psi. Diese Nadelventile sind nach höchsten Qualitäts- und Präzisionsstandards konstruiert. Die Mitteldruckventile haben einen kompakten konischen Gewindeanschluss, der die in dieser Druckklasse üblichen größeren Innendurchmesser und erhöhten Durchflussraten ermöglicht. Die Hochdruckventile haben ebenfalls einen konischen Gewindeanschluss, der für die in diesen Anwendungen üblichen hohen Drücke geeignet ist.

Die Spindeln mit nichtdrehenden Enden sind standardmäßig für den AUF/ZU-Betrieb vorgesehen und sorgen für eine lange Lebensdauer im Ventilsitz.

Werkstoffe: Gehäuse aus hochzugfestem Edelstahl Typ 316 und Spindelunterteil aus gehärtetem Edelstahl 17-4PH.

Standardwerkstoff der Stopfbuchspackung: TFE, optional auch Viton, BUNA-N und Grafoil verfügbar.

Gerade Zwei-Wege-Ventile als Standardausführung; mit fünf zusätzlichen Anschlusskonfigurationen für eine Vielzahl verschiedener Anforderungen auf Anfrage erhältlich.

Merkmale



- Nichtdrehende Spindelenden
- Stopfbuchspackung unterhalb des Spindelgewindes
- Gehäuse aus hochzugfestem Edelstahl Typ 316
- Formschlüssige Verriegelung der Stopfbuchse
- Keine Einstellung der Spindel erforderlich
- Schwarze T-Griffe als Standardausführung (4 weitere Farben auf Sonderbestellung erhältlich)

Rohrgrößen

Mitteldruck - 1/4" bis 1"

Hochdruck - 1/4" bis 9/16"

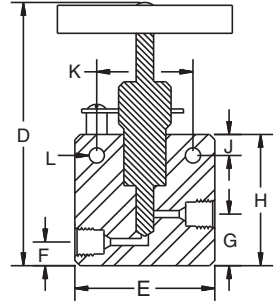

SV5Y – Zwei-Wege-Ventile – Gerade
Mitteldruck (MD) – 20 000 psi

#		Blende					
		mm	Zoll	mm	Zoll	MPa	psi
SV5Y-4C-20	1/4" MD	2,5	0,10	19,1	0,75	137,9	20000
SV5Y-6C-20	3/8" MD	5,1	0,20	19,1	0,75	137,9	20000
SV5Y-9C-20	9/16" MD	7,9	0,31	25,4	1,00	137,9	20000
SV5Y-12C-20	3/4 MD	13,0	0,51	34,8	1,37	137,9	20000
SV5Y-16C-20	1" MD	17,3	0,68	44,5	1,75	137,9	20000



#	D		E		F		G		H		J		K		L	
	mm	Zoll	mm	Zoll	mm	Zoll	mm	Zoll	mm	Zoll	mm	Zoll	mm	Zoll	mm	Zoll
SV5Y-4C-20	111,0	4,37	50,8	2,00	9,4	0,37	20,6	0,81	50,8	2,00	9,4	0,37	31,8	1,25	5,3	0,21
SV5Y-6C-20	111,0	4,37	50,8	2,00	9,4	0,37	20,6	0,81	50,8	2,00	9,4	0,37	31,8	1,25	5,3	0,21
SV5Y-9C-20	155,4	6,12	63,5	2,50	12,7	0,50	28,4	1,12	72,9	2,87	12,7	0,50	34,8	1,37	8,6	0,34
SV5Y-12C-20	177,8	7,00	76,2	3,00	19,1	0,75	38,1	1,50	95,3	3,75	15,7	0,62	44,5	1,75	10,9	0,43
SV5Y-16C-20	213,9	8,42	106,6	4,12	22,1	0,87	46,0	1,81	117,3	4,62	28,4	1,12	63,5	2,50	14,2	0,56

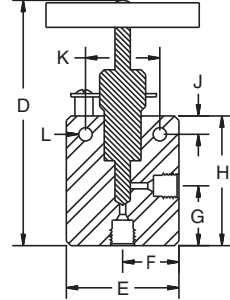

AV5Y – Zwei-Wege-Ventile – Winkel Mitteldruck (MD) – 20 000 psi

#		Blende					
		mm	Zoll	mm	Zoll	MPa	psi
AV5Y-4C-20	1/4" MD	2,5	0,10	19,1	0,75	137,9	20000
AV5Y-6C-20	3/8" MD	5,1	0,20	19,1	0,75	137,9	20000
AV5Y-9C-20	9/16" MD	7,9	0,31	25,4	1,00	137,9	20000
AV5Y-12C-20	3/4 MD	13,0	0,51	34,8	1,37	137,9	20000
AV5Y-16C-20	1" MD	17,3	0,68	44,5	1,75	137,9	20000



#	D		E		F		G		H		J		K		L	
	mm	Zoll	mm	Zoll	mm	Zoll	mm	Zoll	mm	Zoll	mm	Zoll	mm	Zoll	mm	Zoll
AV5Y-4C-20	122,2	4,81	50,8	2,00	25,4	1,00	31,8	1,25	61,7	2,43	9,4	0,37	31,8	1,25	5,3	0,21
AV5Y-6C-20	122,2	4,81	50,8	2,00	25,4	1,00	31,8	1,25	61,7	2,43	9,4	0,37	31,8	1,25	5,3	0,21
AV5Y-9C-20	168,1	6,62	63,5	2,50	31,8	1,25	41,1	1,62	85,6	3,37	12,7	0,50	34,8	1,37	8,6	0,34
AV5Y-12C-20	190,5	7,50	76,2	3,00	38,1	1,50	50,8	2,00	108,0	4,25	15,7	0,62	44,5	1,75	10,9	0,43
AV5Y-16C-20	236,5	9,37	104,6	4,12	52,3	2,06	65,0	2,56	137,9	5,43	28,4	1,12	63,5	2,50	14,2	0,56

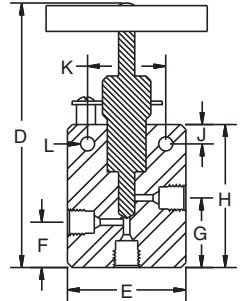

TV25Y – Drei-Wege-Ventile
 Mitteldruck (MD) – 20 000 psi
 Zwei Druckanschlüsse

#		Blende					
		mm	Zoll	mm	Zoll	MPa	psi
TV25Y-4C-20	1/4" MD	2,5	0,10	19,1	0,75	137,9	20000
TV25Y-6C-20	3/8" MD	5,1	0,20	19,1	0,75	137,9	20000
TV25Y-9C-20	9/16" MD	7,9	0,31	25,4	1,00	137,9	20000
TV25Y-16C-20	1" MD	17,3	0,68	44,5	1,75	137,9	20000



#	D		E		F		G		H		J		K		L	
	mm	Zoll	mm	Zoll	mm	Zoll	mm	Zoll	mm	Zoll	mm	Zoll	mm	Zoll	mm	Zoll
TV25Y-4C-20	127,0	5,00	50,8	2,00	25,4	1,00	36,3	1,43	66,5	2,62	9,4	0,37	31,8	1,25	5,3	0,21
TV25Y-6C-20	127,0	5,00	50,8	2,00	25,4	1,00	36,3	1,43	66,5	2,62	9,4	0,37	31,8	1,25	5,3	0,21
TV25Y-9C-20	174,5	6,87	63,5	2,50	31,8	1,25	47,5	1,87	91,9	3,62	12,7	0,50	34,8	1,37	8,6	0,34
TV25Y-16C-20	247,7	9,75	104,6	4,12	53,8	2,12	77,7	3,06	149,1	5,87	28,4	1,12	63,5	2,50	14,2	0,56

TV15Y – Drei-Wege-Ventile
Mitteldruck (MD) – 20 000 psi
Ein Druckanschluss

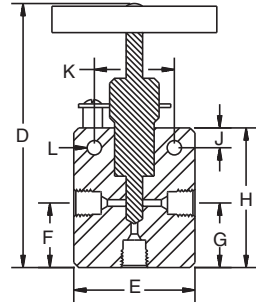

#		Blende					
		mm	Zoll	mm	Zoll	MPa	psi
TV15Y-16C-20	1" MD	17,3	0,68	44,5	1,75	137,9	20000



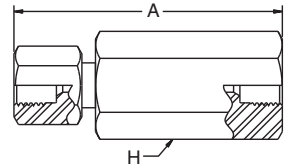

#	D		E		F		G		H		J		K		L	
	mm	Zoll	mm	Zoll	mm	Zoll	mm	Zoll	mm	Zoll	mm	Zoll	mm	Zoll	mm	Zoll
TV15Y-16C-20	236,5	9,37	104,6	4,12	52,3	2,62	52,3	2,62	137,9	5,43	28,4	1,12	63,5	2,50	14,2	0,56

Adapter & Ventile

CV5Y – Kugel-Rückschlagventile
Mitteldruck (MD) – 20 000 psi

#		Blende					
		mm	Zoll	mm	Zoll	MPa	psi
CV5Y-4C-20	1/4" MD	95,3	3,75	25,4	1,00	137,9	20000
CV5Y-6C-20	3/8" MD	95,3	3,75	25,4	1,00	137,9	20000
CV5Y-9C-20	9/16" MD	110,5	4,35	34,8	1,37	137,7	20000

SV6Y – Zwei-Wege-Ventile – Gerade Hochdruck (HD) – 30 000 psi

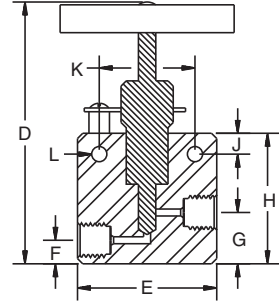

#		Blende					
		mm	Zoll	mm	Zoll	MPa	psi
SV6Y-4C-30	1/4" HD	2,3	0,09	25,4	1,00	206,8	30000
SV6Y-6C-30	3/8" HD	3,0	0,12	25,4	1,00	206,8	30000
SV6Y-9C-30	9/16" HD	3,0	0,12	38,1	1,50	206,8	30000



#	D		E		F		G		H		J		K		L	
	mm	Zoll	mm	Zoll	mm	Zoll	mm	Zoll	mm	Zoll	mm	Zoll	mm	Zoll	mm	Zoll
SV6Y-4C-30	131,6	5,18	50,8	2,00	15,7	0,62	25,4	1,00	61,7	2,43	12,7	0,50	34,8	1,37	5,3	0,21
SV6Y-6C-30	131,6	5,18	50,8	2,00	15,7	0,62	25,4	1,00	61,7	2,43	12,7	0,50	34,8	1,37	5,3	0,21
SV6Y-9C-30	142,7	5,62	66,5	2,62	25,4	1,00	36,3	1,43	72,9	2,87	12,7	0,50	34,8	1,37	5,3	0,21

AV6Y – Zwei-Wege-Ventile – Winkel

Hochdruck (HD) – 30 000 psi

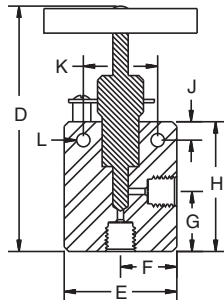

#		Blende					
		mm	Zoll	mm	Zoll	MPa	psi
AV6Y-4C-30	1/4" HD	2,3	0,09	25,4	1,00	206,8	30000
AV6Y-6C-30	3/8" HD	3,0	0,12	25,4	1,00	206,8	30000
AV6Y-9C-30	9/16" HD	3,0	0,12	38,1	1,50	206,8	30000



#	D		E		F		G		H		J		K		L	
	mm	Zoll	mm	Zoll	mm	Zoll	mm	Zoll	mm	Zoll	mm	Zoll	mm	Zoll	mm	Zoll
AV6Y-4C-30	131,6	5,18	50,8	2,00	25,4	1,00	25,4	1,00	61,7	2,43	12,7	0,50	34,8	1,37	5,3	0,21
AV6Y-6C-30	141,2	5,56	50,8	2,00	25,4	1,00	34,8	1,37	71,4	2,81	12,7	0,50	34,8	1,37	5,3	0,21
AV6Y-9C-30	142,7	5,62	66,5	2,62	33,3	1,31	36,3	1,43	72,9	2,87	12,7	0,50	34,8	1,37	5,3	0,21

Adapter & Ventile

TV16Y – Drei-Wege-Ventile
Hochdruck (HD) – 30 000 psi
Ein Druckanschluss

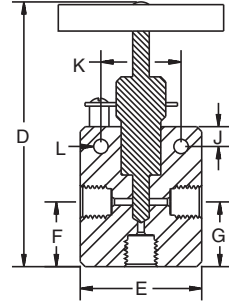

#		Blende					
		mm	Zoll	mm	Zoll	MPa	psi
TV16Y-4C-30	1/4" HD	2,3	0,09	25,4	1,00	206,8	30000
TV16Y-6C-30	3/8" HD	3,0	0,12	25,4	1,00	206,8	30000
TV16Y-9C-30	9/16" HD	3,0	0,12	38,1	1,50	206,8	30000



#	D		E		F		G		H		J		K		L	
	mm	Zoll	mm	Zoll	mm	Zoll	mm	Zoll	mm	Zoll	mm	Zoll	mm	Zoll	mm	Zoll
TV16Y-4C-30	131,6	5,18	50,8	2,00	25,4	1,00	25,4	1,00	61,7	2,43	12,7	0,50	34,8	1,37	5,3	0,21
TV16Y-6C-30	141,2	5,56	50,8	2,00	50,8	2,00	36,3	1,43	71,4	2,81	12,7	0,50	34,8	1,37	5,3	0,21
TV16Y-9C-30	142,7	5,62	66,5	2,62	55,4	2,18	36,3	1,43	72,9	2,87	12,7	0,50	34,8	1,37	5,3	0,21

Adapter & Ventile

SV6Y – Zwei-Wege-Ventile – Gerade
 Höchstdruck (HD) – 60 000 psi

#		Blende					
		mm	Zoll	mm	Zoll	MPa	psi
SV6Y-4C-60	1/4" HD	1,5	0,06	25,4	1,00	413,7	60000
SV6Y-6C-60	3/8" HD	1,5	0,06	25,4	1,00	413,7	60000
SV6Y-9C-60	9/16" HD	1,5	0,06	38,1	1,50	413,7	60000

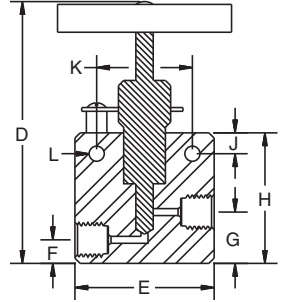



#	D		E		F		G		H		J		K		L	
	mm	Zoll	mm	Zoll	mm	Zoll	mm	Zoll	mm	Zoll	mm	Zoll	mm	Zoll	mm	Zoll
SV6Y-4C-60	131,6	5,18	50,8	2,00	15,7	0,62	25,4	1,00	61,7	2,43	12,7	0,50	34,8	1,37	5,3	0,21
SV6Y-6C-60	131,6	5,18	50,8	2,00	15,7	0,62	25,4	1,00	61,7	2,43	12,7	0,50	34,8	1,37	5,3	0,21
SV6Y-9C-60	142,7	5,62	66,5	2,62	25,4	1,00	38,1	1,43	72,9	2,87	12,7	0,50	34,8	1,37	5,3	0,21

Adapter & Ventile

AV6Y – Zwei-Wege-Ventile – Winkel

Höchstdruck (HD) – 60 000 psi

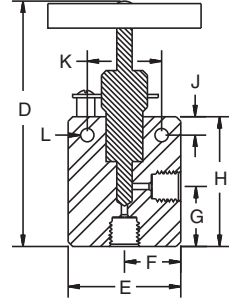

#		Blende					
		mm	Zoll	mm	Zoll	MPa	psi
AV6Y-4C-60	1/4" HD	1,5	0,06	25,4	1,00	413,7	60000
AV6Y-6C-60	3/8" HD	1,5	0,06	25,4	1,00	413,7	60000
AV6Y-9C-60	9/16" HD	1,5	0,06	38,1	1,50	413,7	60000



#	D		E		F		G		H		J		K		L	
	mm	Zoll	mm	Zoll	mm	Zoll	mm	Zoll	mm	Zoll	mm	Zoll	mm	Zoll	mm	Zoll
AV6Y-4C-60	131,6	5,18	50,8	2,00	25,4	1,00	25,4	1,00	61,7	2,43	12,7	0,50	34,8	1,37	5,3	0,21
AV6Y-6C-60	141,2	5,56	50,8	2,00	25,4	1,00	34,8	1,37	71,4	2,81	12,7	0,50	34,8	1,37	5,3	0,21
AV6Y-9C-60	141,7	5,62	66,5	2,62	33,3	1,31	36,3	1,43	72,9	2,87	12,7	0,50	34,8	1,37	5,3	0,21

TV16Y – Drei-Wege-Ventile

Höchstdruck (HD) – 60 000 psi
Ein Druckanschluss

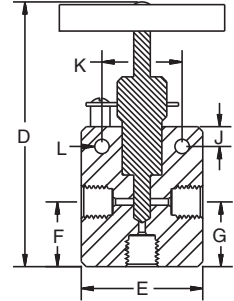

#		Blende					
		mm	Zoll	mm	Zoll	MPa	psi
TV16Y-4C-60	1/4" HD	1,5	0,06	25,4	1,00	413,7	60000
TV16Y-9C-60	9/16" HD	1,5	0,06	38,1	1,50	413,7	60000

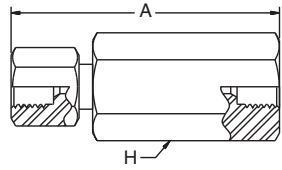

#	D		E		F		G		H		J		K		L	
	mm	Zoll	mm	Zoll	mm	Zoll	mm	Zoll	mm	Zoll	mm	Zoll	mm	Zoll	mm	Zoll
TV16Y-4C-60	131,6	5,18	50,8	2,00	25,4	1,00	25,4	1,00	61,7	2,43	12,7	0,50	34,8	1,37	5,3	0,21
TV16Y-9C-60	142,7	5,62	66,5	2,62	55,4	2,18	36,3	1,43	72,9	2,87	12,7	0,50	34,8	1,37	5,3	0,21

CV6Y – Kugel-Rückschlagventile Höchstdruck (HD)



#		Blende					
		mm	Zoll	mm	Zoll	MPa	psi
CV6Y-4C-60	1/4" HD	106,2	4,18	38,1	1,50	413,7	60000
CV6Y-9C-60	9/16" HD	117,3	4,62	39,6	1,56	413,7	60000

Kapitel F**Zubehör**

MHD – Hochabriebfester Scheuerschutzschlauch	F-2
Hochabriebfeste Schlauchhülsen	F-2
MSG – Knickschutz.....	F-3
MK – Haltestrümpfe	F-3
PVC-S – Scheuerschutz-Schlauch	F-4
HS – Haltestrümpfe	F-4
UHPLABEL – Warnhinweise für Höchstdruckanwendungen	F-4

MHD – Hochabriebfester Scheuerschutzschlauch



#	Beschreibung
MHDC010	5/8" Innendurchm.; Vinyl, klar
MHDC011	5/8" Innendurchm.; Vinyl, klar, mit weißer Spirale zur Verstärkung
MHDC012	3/4" Innendurchm.; Vinyl, klar, mit weißer Spirale zur Verstärkung
MHDC014	7/8" Innendurchm.; Vinyl, klar, mit weißer Spirale zur Verstärkung
MHDC016	1" Innendurchm.; Vinyl, klar, mit weißer Spirale zur Verstärkung
MHDC018	1-1/8" Innendurchm.; Vinyl, klar, mit weißer Spirale zur Verstärkung
MHDC020	1-1/4" Innendurchm.; Vinyl, klar, mit weißer Spirale zur Verstärkung
MHDC022	1-3/8" Innendurchm.; Vinyl, klar, mit weißer Spirale zur Verstärkung
MHDC024	1-1/2" Innendurchm.; Vinyl, klar, mit weißer Spirale zur Verstärkung
MHDC026	1-5/8" Innendurchm.; Vinyl, klar, mit weißer Spirale zur Verstärkung
MHDC032	2" Innendurchm.; Vinyl, klar, mit weißer Spirale zur Verstärkung

Hochabriebfeste Schlauchhülsen



#	Beschreibung
508-J-500-10	MHDC010, MHDC011
510-A-500-12	MHDC012
612-400-14	MHDC014
216-200-18	MHDC016, MHDC018
620-100-18	MHDC018 (mit Schlauch 2640N-08)
220-200-22	MHDC022, MHDC024
520-A-500-26	MHDC026

MSG – Knickschutz



#	Beschreibung
MSG060	0,60 Innendurchmesser, durchgehende Spiralfeder
MSG2006	Für Schlauch 2245N-04V00
MSG2106	Für Schlauch 2380N-04V00
MSG4113	Für Schläuche size -8
MSG4120	Für Schlauch 2440n-12V37
MSG4125	Für Schlauch 2440N-16V37

MK – Haltestrümpfe



#	Beschreibung
MK022-03-038	Für Schlauch-Außendurchm. 0,63" - 0,74"
MK022-03-039	Für Schlauch-Außendurchm. 0,75" - 0,99"
MK022-03-041	Für Schlauch-Außendurchm. 1,00" - 1,24"
MK022-03-042	Für Schlauch-Außendurchm. 1,25" - 1,49"
MK022-03-043	Für Schlauch-Außendurchm. 1,50" - 1,74"
MK022-03-045	Für Schlauch-Außendurchm. 2,25" - 2,49"

PVC-S – Scheuerschutz-Schlauch

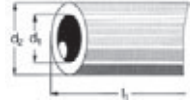

FARBE Gelb

HINWEIS Alternativ sind Schutz-Schläuche aus Kautschuk erhältlich

#		Für Schlauch				Durchmesser in mm		Schlauchtyp	Aufziehbare Länge in m
Schutzschlauch	Klemmhülse	DN	size	mm	Zoll	d1	d2		l1
PVC-S-03	KL-03	5	-03	4,8	3/16	22	28	2640D-03	20/40
PVC-S-05	KL-05	8	-05	7,9	5/16	27	33	2640D-05	20/40
PVC-S-08	KL-08	12	-08	12,7	1/2	35	45	2640N-08	20
PVC-S-12	KL-12	20	-12	19,0	3/4	40	50	2640N-12	20
PVC-S-16	KL2543	25	-16	25,4	1	55	65	2640N-16	20

HS – Haltestrümpfe

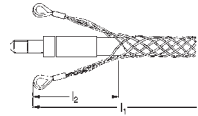

WERKSTOFF Stahldraht, galvanisch verzinkt

HINWEIS *F-KN 3/9: Arbeitslast 3 kN, Bruchlast 9 kN, z.B.: DN5

#	Für Schlauch						Gesamtlänge	Länge Schlaufen in mm
Haltestrumpf	DN	size	mm	Zoll	Ø mm	F-KN*	l1	l2
HS-03	5	-03	4,8	3/16	9-15	3/9	600	200
HS-05	8	-05	7,9	5/16	15-20	6/18	600	200
HS-08	12	-08	12,7	1/2	20-30	11/33	600	200
HS-12	20	-12	19,0	3/4	30-40	11/33	600	200
HS-16	25	-16	25,4	1	40-50	16/48	600	200

UHPLABEL – Warnhinweise für Höchstdruckanwendungen



WERKSTOFF PE-Folie, selbstklebend

#	Abmessungen
UHPLABEL	60 x 250 mm

Kapitel G**Technische Informationen**

Einbauhinweise	G-2
Auswahl, Einbau und Wartung von polyflex -Schläuchen und Schlauchleitungen.....	G-3
Der „Dash size“	G-4
Auswahl der Schlauchnennweite nach Durchfluss und Geschwindigkeit ..	G-5
Druckverlust	G-6
Glossar	G-11
Permeabilitätskoeffizient	G-12
Empfohlene Anziehverfahren	G-13
Einheiten-Umrechnungstabelle	G-14
Tabelle zur chemischen Beständigkeit	G-15
Parker Sicherheitsrichtlinien.....	G-20

Einbauhinweise

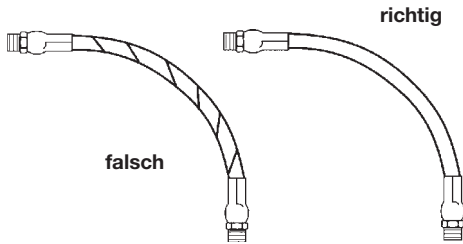

Der Schlauch wird geschwächt, wenn er verdreht eingebaut wird. Außerdem können Druckimpulse in verdrehtem Schlauch zur Ermüdung des Drahtes und zur Lockerung der Armaturenverbindung führen. Die Maschine sollte so ausgelegt werden, dass der Schlauch durch ihre Bewegungen eher gebogen als verdreht wird.

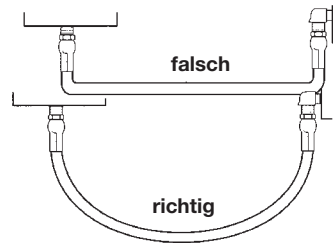

Der Schlauch sollte gerade und nicht seitwärts aus der Kupplung herausgeführt werden. Der Mindestbiegeradius darf nicht unterschritten werden, um ein Abknicken des Schlauchs und eine Behinderung des Durchflusses zu vermeiden.

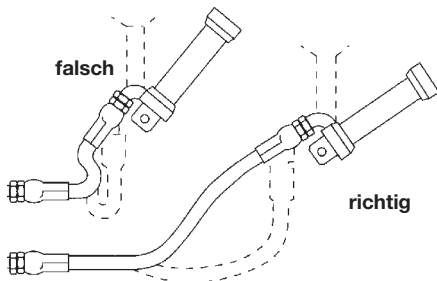

Wenn eine Schlauchleitung in einer Anwendung mit Biegebeanspruchung eingesetzt wird, ist zu beachten, dass die metallischen Schlaucharmaturen nicht zum flexiblen Teil gehören.

Schlauchzugabe:

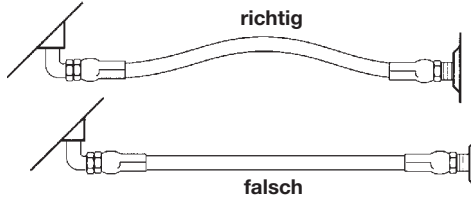

Unter Druck kann sich die Länge des Schlauchs um bis zu $\pm 2\%$ ändern. Beim Zuschneiden des Schlauchs auf die passende Länge ist dies zu berücksichtigen.

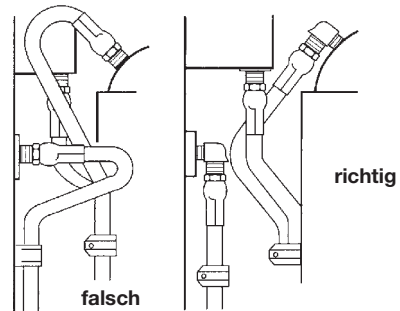

Wo nötig, sind Bogenarmaturen oder Adapter zu verwenden, um übermäßige Schlauchlängen zu vermeiden und um für einen übersichtlicheren Einbau und unkomplizierte Wartung zu sorgen.

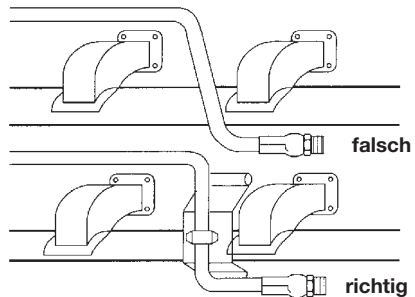

Der Einbau von Schlauchleitungen in der Nähe von Wärmequellen ist zu vermeiden. Sollte dies jedoch erforderlich sein, ist der Schlauch entsprechend zu isolieren.

Auswahl, Einbau und Wartung von **polyflex**-Schläuchen und Schlauchleitungen

Schlauch und Armaturen sind nicht unbegrenzt haltbar und ihre Lebensdauer kann sich durch viele Faktoren verkürzen. Die hier gegebenen Empfehlungen für die Praxis sind für Konstrukteure und Anwender von Schläuchen gedacht und sollen sie bei der Auswahl des richtigen Schlauchs unterstützen. Diese Richtlinien sind zwar nicht erschöpfend, aber helfen dem Anwender bei der Wartung seiner Hydraulik- und Pneumatikanlagen.

Teil 1 - Auswahl des Schlauchs

- **Druck** - Der maximale Betriebsdruck des Schlauchs muss größer als der oder gleich dem Systemdruck sein. Druckstöße oder Druckspitzen im System, die über den maximalen Betriebsdruck hinausgehen, verkürzen die Lebensdauer des Schlauchs und sind zu vermeiden.
- **Temperatur** - Die zulässige Höchsttemperatur des Schlauchs/der Armaturen darf nicht durch die Umgebungstemperatur und die Temperatur des geförderten Mediums überschritten werden. Außerdem darf die zulässige Umgebungstemperatur des Mediums im Schlauch nicht überschritten werden. Der Schlauch sollte nicht in der Nähe von Quellen hoher Temperatur verlegt oder entsprechend abgeschirmt werden.
- **Größe** - Schlauch und Armatur sind ausreichend zu bemessen, um eine Beschädigung des Schlauchs durch übermäßige Turbulenzen oder Wärmestau zu verhindern und einen einwandfreien Durchfluss und Druck zu gewährleisten (siehe hierzu Nomogramm zur Durchflussgeschwindigkeit).
- **Medienbeständigkeit** - Siehe hierzu den in diesem Katalog enthaltenen Leitfaden zur chemischen Beständigkeit für den Einsatz von Medien mit verschiedenen Werkstoffen. Falls Sie sich bei einer Anwendung nicht sicher sind, wenden Sie sich an Parker **polyflex**.
- **Umgebung** - Ozon, UV-Licht, aggressive Chemikalien, Salzwasser sowie andere Schadstoffe in der Umgebungsluft können den Schlauch zersetzen und dessen Lebensdauer verkürzen.
- **Länge** - Die Länge des Schlauchs ändert sich in Abhängigkeit vom Druck. Dies ist zusammen mit der Bewegung der Anlage bei der Auslegung des Systems zu berücksichtigen.
- **Geeignete Kupplungen** - Die Spezifikationen des Herstellers sind stets zu beachten. Keine Komponenten verschiedener Hersteller gleichzeitig einsetzen.
- **Mechanische Beanspruchung** - Zug- und Querbeanspruchung, Vibration, übermäßiges Biegen und Verdrehen verringern die Lebensdauer des Schlauchs. Um ein Verdrehen des Schlauchs zu verhindern, sind drehbare Armaturen und Adapter zu verwenden. Bei potentiell problematischen oder unüblichen Anwendungen ist der Schlauch zunächst zu prüfen.

Teil 2 – Einbau und Wartung

- **Komponenten kontrollieren** - Außenschicht auf Risse, Blasen, Sauberkeit, und Knickstellen sowie die Innenschicht auf Verstopfung und andere Defekte überprüfen. Armaturen auf schadhafte Gewinde, Verstopfungen, Risse und Rost überprüfen. In diesen Fällen weder Schlauch noch Armatur verwenden.
 - **Schlauch und Armatur gemäß den Anweisungen in diesem Katalog montieren**.
 - **Den angegebenen Mindestbiegeradius nicht unterschreiten** - Zur Verhinderung von scharfen Biegungen an der Verbindungsstelle von Schlauch und Armatur Spannungsentlastungen verwenden. Diese können ein Federschutz oder andere spannungsentlastende Komponenten sein.
 - **Nach dem Einbau im System eingeschlossene Luft beseitigen, System unter maximalen Betriebsdruck setzen und auf Leckagen und einwandfreie Funktion überprüfen**.
 - **Nach dem Einbau das System in regelmäßigen Abständen (Häufigkeit hängt vom Beanspruchungsgrad und möglichen Risiken ab) auf folgende Punkte überprüfen:**
 1. Bläsige, zersetzte oder lockere Außenschicht des Schlauchs.
 2. Steifer, rissiger oder verschmorter Schlauch.
 3. Schnittschäden oder Abrieb am Schlauch. Prüfen, ob Druckträger an bestimmten Stellen freiliegt.
 4. Leckagen an Schlauch oder Armaturen.
 5. Beschädigte oder korrodierte Armaturen.
 6. Übermäßige Ablagerungen von Schmutz, Schmierfett, Ölen etc.
 7. Beschädigte oder defekte Zubehörteile (Klemmen, Knickschutz)
 8. Knicke in Schläuchen.
- Bei Feststellung eines oder mehrerer dieser Probleme Teil austauschen!
NIEMALS IGNORIEREN!
- **Nach Abschluss sämtlicher Wartungsarbeiten System erneut prüfen**.
 - **Wartungspläne aufgrund früherer Erfahrungen mit der Lebensdauer erstellen oder wenn ein Ausfall zu Sach- und Personenschäden sowie zu übermäßig langen und unannehmbaren Ausfallzeiten führen könnte.**

Der „Dash size“

Der „Dash size“ wird üblicherweise verwendet, um den Innendurchmesser von Thermoplast-Schläuchen, den Außendurchmesser von Thermoplast- und Metallrohren und die Größe von Kupplungen zu kennzeichnen. Die Entsprechungen sind wie folgt:

Schlauch-Nenn-Innendurchmesser oder Rohr-Außendurchmesser		„Dash sizes“ für alle <i>polyflex</i> - Schläuche	Nennweite DN
Zoll	Millimeter		
3/32	2,0	-012	2
1/8	3,2	-2	3
5/32	4,0	-025 oder 2A	4
3/16	4,8	-3	5
1/4	6,3	-4	6
5/16	7,9	-5	8
3/8	9,5	-6	10
13/32	10,3	-6.5	–
1/2	12,7	-8	12
5/8	15,9	-10	16
3/4	19,1	-12	20
7/8	22,2	-14	–
1	25,4	-16	25
1-1/8	28,6	–	–
1-1/4	31,8	-20	32
1-3/8	34,9	–	–
1-1/2	38,1	-24	40
1-13/16	46,0	–	–
2	50,8	-32	50

Auswahl der Schlauchnennweite nach Durchfluss und Geschwindigkeit

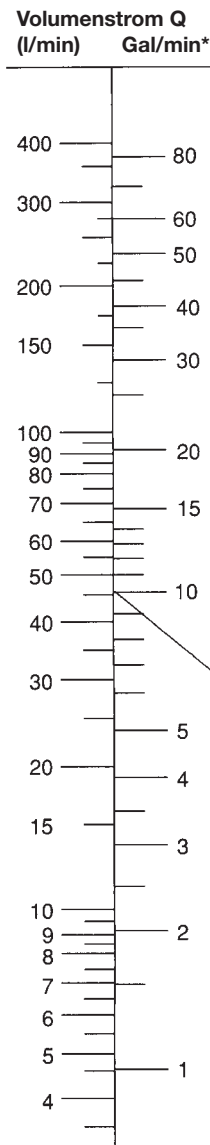

Das nachstehende Diagramm dient als Hilfestellung bei der Bestimmung der richtigen Schlauchgröße. Geeignet für Hydraulik-Applikationen.

Beispiel:

Was ist bei 45 l pro Minute die korrekte Schlauchgröße, damit die Mediengeschwindigkeit innerhalb des empfohlenen Bereichs für Druckleitungen liegt?

Suchen Sie auf der linken Skala 45 Liter pro Minute und auf der rechten Skala 7,6 Meter pro Sekunde (die empfohlene Maximalgeschwindigkeit für Druckleitungen).

Verbinden Sie diese beiden Punkte mit einer geraden Linie. Der Schnittpunkt (Innendurchmesser) auf der mittleren Skala liegt über -6, also ist size -8 (1/2" bzw. 12,7 mm) zu verwenden.

Wenden Sie bei Saugleitungen das gleiche Verfahren an, verwenden Sie dabei aber auf der rechten Skala den empfohlenen Wert für Saugleitungen:

Q = Durchfluss in Gallonen pro Minute (gal/min & l/min)

V = Geschwindigkeit in Fuß pro Sekunde (f/s & m/s)

d = Innendurchmesser des Schlauchs (mm & „dash size“)

Schlauchinnendurchm. d
mm size

50,8	-32
38,1	-24
31,8	-20
25,4	-16
19,1	-12
15,9	-10
12,7	-8
9,5	-6
7,9	-5
6,3	-4
4,8	-3

Strömungsgeschw. v
(m/s) feet/s

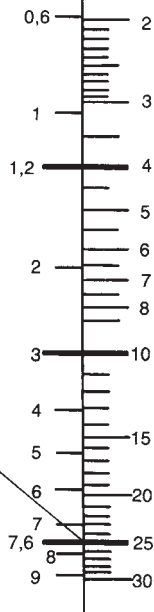

Empfohlene Maximalgeschwindigkeit für Saugleitungen

Empfohlene Maximalgeschwindigkeit für Rücklaufleitungen

Empfohlene Maximalgeschwindigkeit für Druckleitungen

* Gallonen sind britische Gallonen

Umrechnungsfakt.: gal/min x 4,546 = l/min
Fuß/s x 0,3048 = m/s*

* Die empfohlenen Geschwindigkeiten beziehen sich auf Hydraulikflüssigkeiten mit einer maximalen Viskosität von 315 S.S.U. bei 38 °C Betriebstemperatur und Umgebungstemperaturen zwischen 18 °C und 68 °C.

Druckverlust

Für Schläuche size -02 (3 mm)

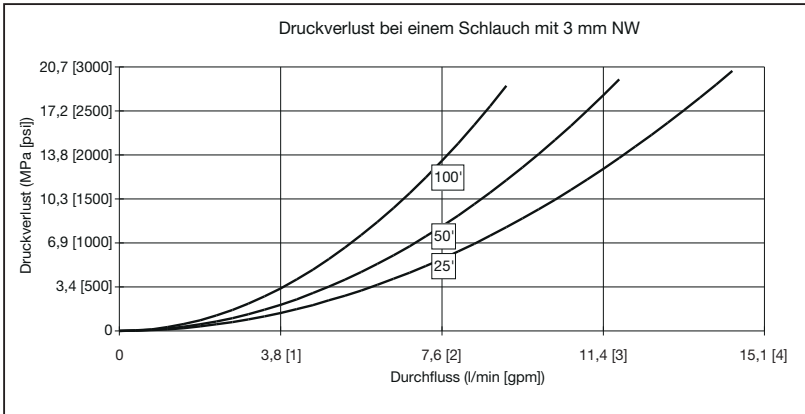

Für Schläuche size -025 (4 mm)

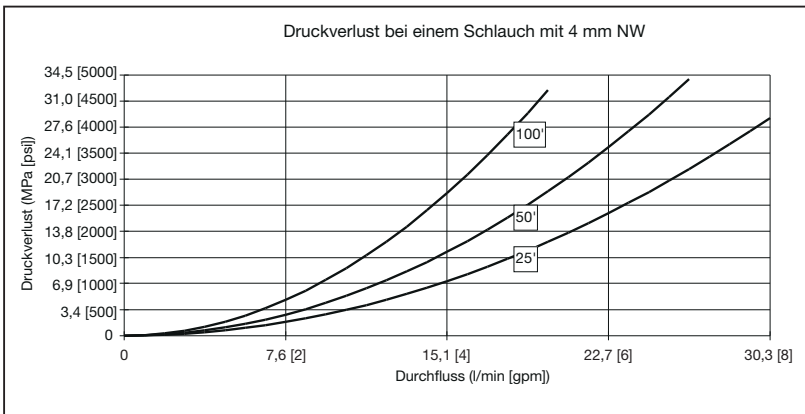

- Die Ergebnisse sind aus tatsächlichen Druckabfall-Tests, bei denen Wasser durch Schlauchleitungen mit normalen Endarmaturen gepumpt wurde.
- Die Kurven in den Diagrammen repräsentieren Beispiellängen von Schlauchleitungen, z.B. 100' = 100 Fuß

Für Schläuche size -03 (5 mm)

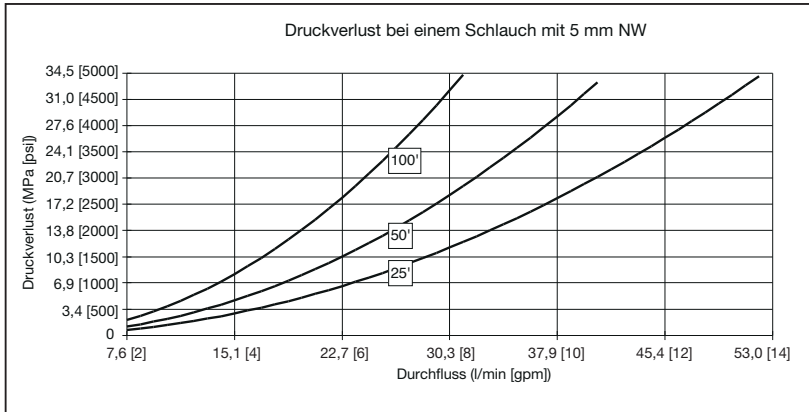
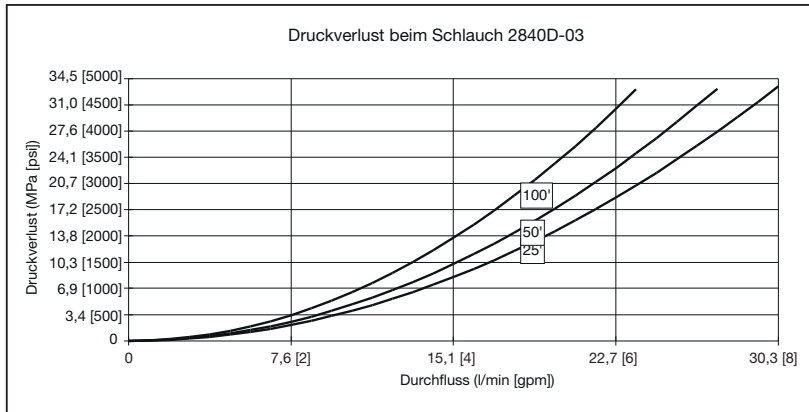
Für Schlauch:
2840D-03

- Die Ergebnisse sind aus tatsächlichen Druckabfall-Tests, bei denen Wasser durch Schlauchleitungen mit normalen Endarmaturen gepumpt wurde.
- Die Kurven in den Diagrammen repräsentieren Beispiellängen von Schlauchleitungen, z.B. 100' = 100 Fuß

Für Schläuche size -04 (6 mm)

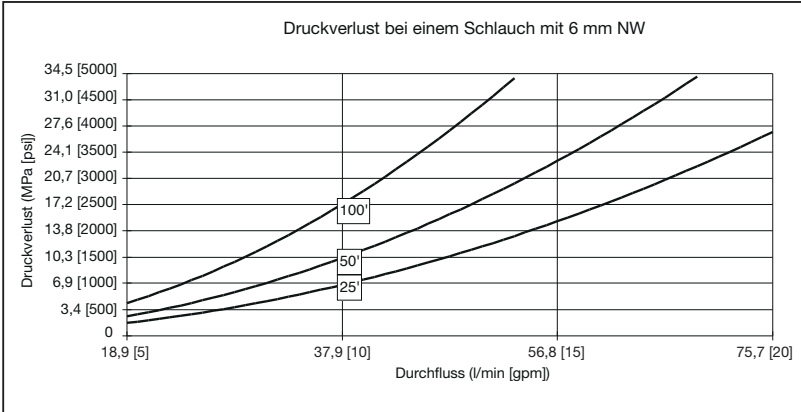

Für Schläuche size -05 (8 mm)

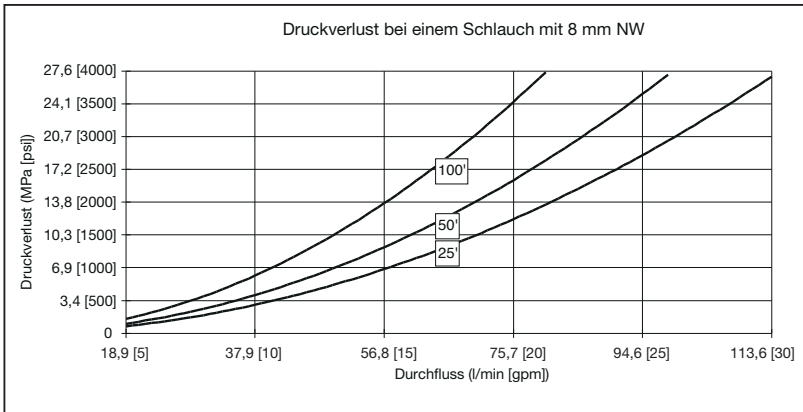

- Die Ergebnisse sind aus tatsächlichen Druckabfall-Tests, bei denen Wasser durch Schlauchleitungen mit normalen Endarmaturen gepumpt wurde.
- Die Kurven in den Diagrammen repräsentieren Beispiellängen von Schlauchleitungen, z.B. 100' = 100 Fuß

Für Schläuche size -06 (10 mm)

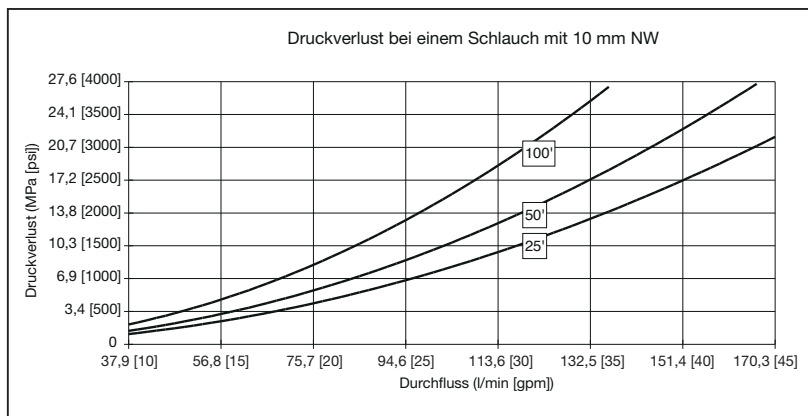

Für Schläuche size -08 (13 mm)

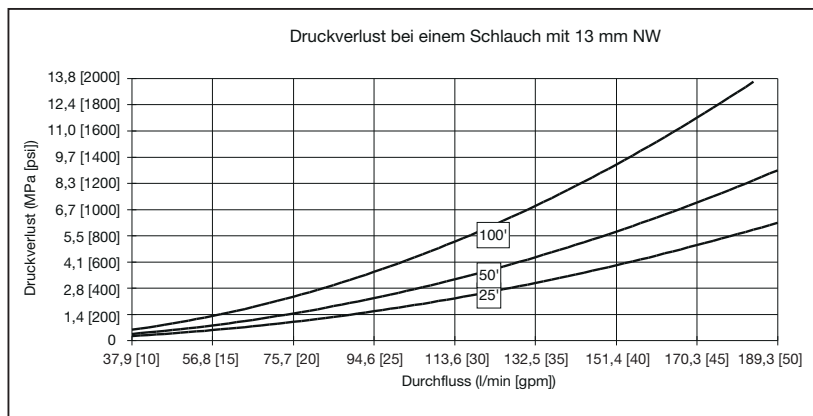

- Results obtained from actual pressure drop tests, pumping water through hose assemblies with normal end fittings.
- The lines in the graphs represent examples of hose assembly lengths, e.g. 100' = 100 feet

Für Schläuche size -12 (20 mm)

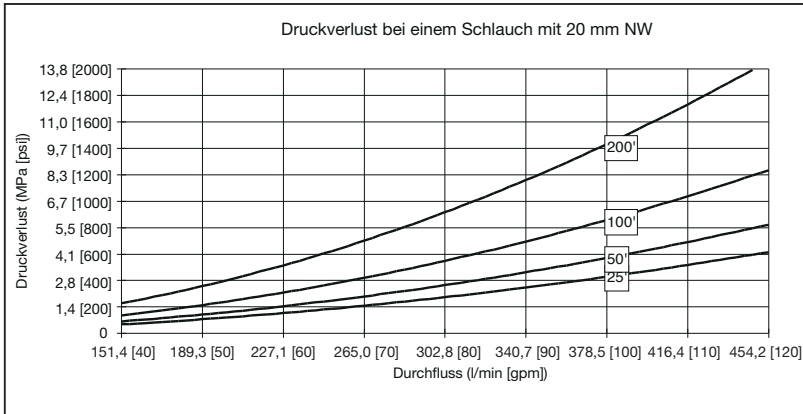

Für Schläuche size -16 (25 mm)

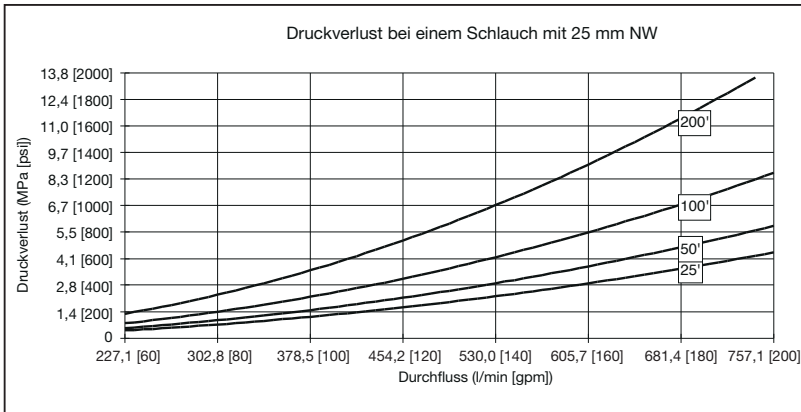

- Results obtained from actual pressure drop tests, pumping water through hose assemblies with normal end fittings.
- The lines in the graphs represent examples of hose assembly lengths, e.g. 100' = 100 feet

Glossar

Abrieb

Abnutzung durch Reibung geschieht auf vielfältige Art und Weise. Zu den beiden häufigsten Arten gehört das typische Aneinanderreiben oder Scheuern, wobei Letzteres eine Reibung mit sehr hoher Frequenz und niedriger Amplitude ist. Diese Art von Abrieb wird durch Pumpendruckimpulse verursacht, die auch als Pumpenwelligkeit bezeichnet werden. Abrieb kann ebenfalls durch Schwingungen oder Resonanzen in der Anlage verursacht werden. Er kann auch auftreten, wenn sich zwei Schlauchleitungen überkreuzen oder wenn eine Schlauchleitung sich an einem festen Punkt reibt oder daran anliegt. Die Abriebfestigkeit hängt auch von der Temperatur und von der Zersetzung der Außenschicht durch aggressive Chemikalien ab. Mit Knickschutz oder einem anderen Schutzschlauch kann einem frühzeitigen, durch Abrieb verursachten Ausfall des Schlauchs entgegen gewirkt werden. Außerdem verteilt ein Knickschutz die Biegekräfte, die oft mit übermäßiger Zugbelastung verbunden sind und sogar zum Abknicken des Schlauchs am Rand der Kupplung führen können.

Umgebungstemperatur

Übermäßig hohe oder tiefe Umgebungstemperaturen beeinträchtigen die Werkstoffe, aus denen der Schlauch gefertigt ist und haben einen negativen Einfluss auf dessen Lebensdauer. Wo immer möglich, sollte der Schlauch so verlegt werden, dass er vor Wärmequellen geschützt ist. Bei Anwendungen in extremer Kälte sollte die Anlage mit ferngesteuerten Sicherheitsventilen versehen werden, damit das Öl zirkulieren und sich aufwärmen kann, bevor die Schlauchverbindungen in Bewegung gesetzt werden.

Die Innenschicht der Wahl für extrem hohe oder tiefe Temperaturen ist Teflon. Schlauch mit Teflon-Innenschicht kann bei Temperaturen von bis zu -73°C bzw. $+230^{\circ}\text{C}$ betrieben werden. Für weitere Informationen ziehen Sie bitte die Betriebsparameter des jeweiligen Schlauchs heran.

Biegeradius

Die in diesem Katalog aufgeführten Mindestbiegeradien gelten für die Nennbetriebsdrücke und die angegebenen Betriebstemperaturen. Die Lebensdauer eines Schlauchs kann sich verkürzen, wenn der Mindestbiegeradius unterschritten oder der

Schlauch im Betrieb einer ständigen Biegebeanspruchung ausgesetzt wird.

Berstdruck und Betriebsdruck

Der für jeden Schlauchtyp spezifizierte Berstdruck sowie die Nennweite (dash size) gelten für nicht gealterte Schläuche, die bei normaler Labor-Temperatur gemäß den Spezifikationen der SAE J343 für normalen Betrieb und unter technisch idealen Einbaubedingungen geprüft wurden. Der maximale empfohlene Betriebsdruck beträgt $1/4$ des Mindest-Nennberstdrucks, außer wenn in den entsprechenden Produktspezifikationen ausdrücklich anders angegeben. Für härtere Betriebsbedingungen muss eventuell ein Schlauch mit höherem Nennbetriebsdruck gewählt werden.

Hinweise für den Einbau von Schlauch

Ermitteln Sie Schlauchgröße (I.D.) und -typ anhand des Durchflusses (l/min), des Druckverlusts und der chemischen Beständigkeit gegen das vorgesehene Medium. Weitere wichtige Faktoren, die bei Schlauchauswahl und -einbau zu berücksichtigen sind, werden nachstehend kurz erläutert:

Betriebstemperatur

Der Temperaturbereich für zufriedenstellenden Betrieb (maximale Lebensdauer des Schlauchs) hängt sehr stark vom in der Schlauchleitung geförderten Medium ab. Wird der Schlauch über der angegebenen maximalen Nenn-Temperatur eingesetzt, verkürzt sich seine Lebensdauer. Außerdem können dadurch u.a. Oxidation, chemische Zersetzung und Kompressionsverlust innerhalb der Kupplung auftreten.

Druckauswirkungen

Druckstöße und Druckspitzen sind in Hydrauliksystem nichts Ungewöhnliches. Der normale Design-Faktor von 1:4 sollte diesen kurzzeitigen Spitzen Rechnung tragen. Wenn diese Druckstöße und -spitzen jedoch als schwerwiegend oder gar gefährlich angesehen werden, sollte der Design-Faktor erhöht werden.

Wenn ein Schlauch unter Druck steht, kann sich seine Länge um bis zu $\pm 3\%$ ändern. Beim Einbau sollte daher eine Verkürzung durch entsprechenden Spielraum ausgeglichen und für eine Längung ausreichend Platz vorgesehen werden.

Schlauchführung und Schlauchklemmen

Es ist unbedingt darauf zu achten, dass der Schlauch so geführt wird, dass er sich in nur einer Ebene biegt. Wird der Schlauch in Biegungen durch mehrere Biegeebenen verlegt, so führt dies zu Verdrehung. Wo dies jedoch unvermeidlich ist, sollte die Verdrehung über die maximal mögliche Schlauchlänge verteilt werden. Die Lebensdauer drahtverstärkter Schlauchtypen wird am stärksten beeinträchtigt, wenn der Schlauch Verdrehungen ausgesetzt ist. Extrem festsitzende und an un-zweckmäßigen Stellen angebrachte Klemmen konzentrieren diese Verdrehung auf kurze Strecken. Vor Auswahl der richtigen Klemmtechniken ist eine Analyse der Schlauchfunktion erforderlich. Bei einigen Anwendungen muss der Schlauch umschlossen werden, um keine Schäden zu erleiden, sich aber gleichzeitig ungehindert mit den Gelenkverbindungen in der Anlage hin und her bewegen können. Andere Anwendungen erfordern eventuell sehr eng sitzende Klemmen. In diesem Fall sollte der Schlauch mit einer schützenden Ummantelung versehen werden, die für den festen Halt der Klemme sorgt, aber auch dafür, dass die Klemme den Schlauch nicht deformiert. Diese Techniken gelten auch für die weitverbreitete Methode des Klemmens und Bündelns von Schläuchen mit Kunststoffflaschen. Mit Parker Schwenkadaptern ist eine Schwenkbewegung von 360° möglich, was sie besonders geeignet macht für Anwendungen, bei denen sich der Schlauch bewegt, biegt oder verdreht. An eine Schlauchleitung angeschlossene Schwenkadapter reduzieren das Verdrehen, verhindern ein übermäßiges Biegen des Schlauchs, machen lange Biegeradien überflüssig und dämpfen Stöße im Inneren der Leitung, die durch kurzzeitige hohe Druckimpulse im System verursacht werden.

Hochdruck-Adapter

Die für Adapter gewählten Werkstoffe müssen unbedingt für das geförderte Medium geeignet sein. Sehr unterschiedliche Bedingungen machen oft Hochdruck-Adapter erforderlich, die aus anderen Werkstoffen als dem konventionellen Edelstahl Typ 316 bestehen. Da die Korrosionsbeständigkeit metallischer Werkstoffe von vielen Variablen beeinflusst wird, ist es die Politik von Parker Hannifin, für bestimmte Anwendungen mit bestimmten Medien keine Werkstoffe auf Grundlage von deren Korrosionsbeständigkeit zu empfehlen.

Der angegebene empfohlene Betriebsdruck gibt die Tauglichkeit der entsprechenden Armatur wieder. Dennoch können in einigen Fällen der Schlauch, die Armatur oder ein anderes am Adapter angeschlossenes Verbindungsstück den maximalen Betriebsdruck vorschreiben. Der Endanwender sollte den Parker-Sicherheitsleitfaden (Bulletin 4400-B.1) lesen und verstehen und die darin empfohlenen Praktiken und Warnhinweise befolgen.

Permeabilitätskoeffizient

$$\text{Permeabilitätskoeffizient} = \frac{V}{A \times T \times p}$$

Wobei: V das Volumen des Gases in cm³ ist, das durch eine Wandstärke von 1 mm diffundiert.
A die Fläche in m² ist, durch die das Gas diffundiert.
T die Diffusionszeit in Tagen ist
p der Druck im Kunststoff in bar ist

Permeabilitätskoeffizienten gemäß DIN 53380

Werkstoff	Gas				
	N ₂	O ₂	CO ₂	H ₂	He
PTFE	50	150	1500	—	3500
PVDF	3	2	10	—	60
PA-6 XE 3289	1	4	10	100*	60*
PA-6 A 28 NZ	0.5	2	5	50*	30*
PA-12 L 2124	—	30	180	210	160
PA-12 P40 TL	—	—	105	—	—
PA-12 L 25W40	8	35	150	1000*	500*
PA-12 L 2140	—	12	71	—	130
PA-11 P 40 TL	—	—	55	130	—
PA-11 POTL	2	20	65	65	—
POM H 2320	5	10	130	35	40
POM 150 SA	2	4	20	—	—
PEE 4055	150	—	3000	—	1400
PEE 5556	120	—	1600	—	900
PEE 7246	—	—	—	—	300

* Rechnerischer Wert. Diffusionskonstanten bei normaler Raumtemperatur. Das tatsächliche Verhalten kann durch Schwankungen bei der Kunststoffverarbeitung erheblich abweichen.

Empfohlene Anziehverfahren

Anschluss	Gewindegröße	Anzugsdrehmoment	
		ft•lb	N•m
Hochdruck			
1/4"	9/16" - 18	25	34
3/8"	3/4" - 16	50	69
9/16"	1-1/8" - 12	75	103
Mitteldruck			
1/4"	7/16" - 20	20	28
3/8"	9/16" - 18	30	41
9/16"	13/16" - 16	85	117
3/4"	3/4" NPSM	90	124
1"	1-3/8" - 12	125	173
Überwurfm. Typ „M“			
A9	9/16" - 18	25-30	34-41
A12	3/4" - 16	40-50	55-69
A14	7/8" - 14	50-60	69-83
A16	1" - 12	75-85	103-117
A21	1-5/16" - 12	100-120	138-166

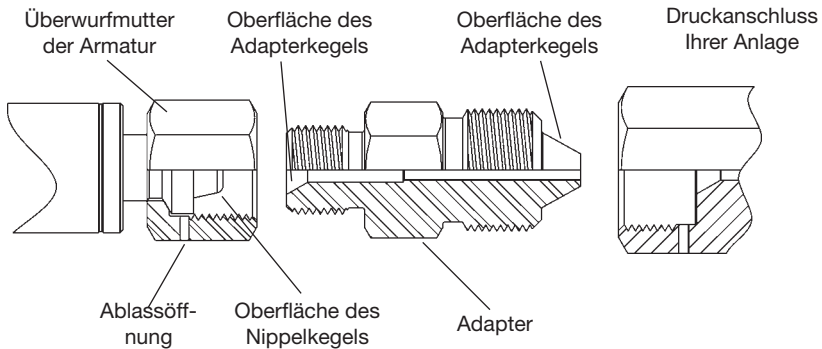

Leckage an der Verbindungsstelle Überwurfmutter-Adapter (erkennbar durch Leck an der Ablassöffnung in der Überwurfmutter)

1. Systemdruck auf Null absenken
2. Überwurfmutter lösen und Kegeloberflächen des Adapters und Schlauchnippels kontrollieren
3. Falls der Schlauchnippel beschädigt ist, Schlauch an **polyflex** zur Reparatur und erneuten Prüfung schicken
4. Falls die Kegeloberflächen nach dem Reinigen einwandfrei aussehen, Überwurfmutter wieder anziehen. Dabei 150% des empfohlenen Anzugsmoments nicht überschreiten.

Leckage an der Verbindungsstelle Adapter Typ „M“ zum Druckanschluss (erkennbar durch Leck an der Ablassöffnung im Druckanschluss oder durch Leck an den Gewinden für NPT-Adapter)

1. Systemdruck auf Null absenken
 2. Überwurfmutter des Schlauchs lockern
 3. Adapter fest in den Druckanschluss eindrehen
 4. Überwurfmutter wieder anziehen
- Die Überwurfmutter niemals zum Festdrehen des Adapters in den Druckanschluss verwenden.

Einheiten-Umrechnungstabelle

	Englische in metrische Einheiten			Metrische in englische Einheiten		
	Konvertieren von	zu	Faktor	Konvertieren von	zu	Faktor
Fläche	sq. in. (in ²)	sq. mm (mm ²)	645.16	sq. mm (mm ²)	sq. in. (in ²)	0.00155
	sq. in. (in ²)	sq. cm (cm ²)	6.4516			
	sq. ft. (ft ²)	sq. meters (m ²)	0.0929			
Dichte	pounds/cubic foot (lb/ft ³)	Kilograms/cubic meter (kg/m ³)	16.02	Kilograms/cubic meter (kg/m ³)	pounds/cubic foot (lb/ft ³)	0.0624
Energie	British Thermal Units (Btu) (1 J = Ws = 0.2388 cal)	joules (J)	1055	joules (J)	British Thermal Units (Btu)	0.000947
Kraft	pounds - force (lbf) (1N = 0.102 kgf)	newtons (N)	4.448	newtons (N)	pounds - force (lbf)	0.2248
Länge	inches (in)	millimeters (mm)	25.4	millimeters (mm)	inches (in)	0.03937
	feet (ft)	meters (m)	0.3048	meters (m)	feet (ft)	3.281
	miles (mi)	kilometers (km)	1.609	kilometers (km)	miles (mi)	0.621
Masse (Gewicht)	ounces (oz.)	grams (g)	28.35	grams (g)	ounces (oz.)	0.035
	pounds - mass (lb)	kilograms (kg)	0.4536	kilograms (kg)	pounds - mass (lb)	2.205
	short tons (2000 lb) (tn)	metric tons (1000 kg)	0.9072	metric tons (1000 kg)	short tons (2000 lb) (tn)	1.102
Leistung	horsepower (550 ft. lb/s) (hp)	kilowatts (kW)	0.7457	kilowatts (kW)	horsepower (550 ft. lb/s) (hp)	1.341
Pressure	pounds/square inch (psi)	kilograms (f)/square cm (kgf/cm ²)	0.0703	kilograms (f)/square cm (kgf/cm ²)	pounds/square inch (psi)	14.22
	pounds/square inch (psi)	kilopascals (kPa)	6.8948	kilopascals (kPa)	pounds/square inch (psi)	0.145
	pounds/square inch (psi)	bars (100 kPa)	0.06895	bars (100 kPa)	pounds/square inch (psi)	14.503
Druck	pounds/square inch (psi) (1N/mm ² = 1MPa)	megapascals (MPa)	0.006895	megapascals (MPa)	pounds/square inch (psi)	145.039
Temperatur	degrees Fahrenheit (°F)	degrees Celsius (°C)	5/9 (after subtracting 32)	degrees Celsius (°C)	degrees Fahrenheit (°F)	9/5 (then add 32)
Dreh- oder Biege-Moment	pounds-force-foot (lb-ft)	Newtons-meter (Nm)	1.3567	Newtons-meter (Nm)	pounds-force-foot (lb-ft)	0.737
	pounds-force-inch (lb-in)	Newtons-meter (Nm)	0.113	Newtons-meter (Nm)	pounds-force-inch (lb-in)	8.85
Geschwind.	feet/seconds (ft/s)	meters/second (m/S)	0.3048	meters/second (m/S)	feet/seconds (ft/s)	3.2808
Viskosität	dynamic (centipoise)	Pascal-second (Pas)	0.001	Pascal-second (Pas)	dynamic (centipoise)	1000
	kenematic-foof/sec (ft ² /s)	meter ² /sec (m ² /s)	0.0929	meter ² /sec (m ² /s)	kenematic-foof/sec (ft ² /s)	10.7643
Volumen	cubic inch (in ³)	cubic centimeter (cm ³) (milliliter)	16.3871	cubic centimeter (cm ³) (milliliter)	cubic inch (in ³)	0.061
	quarts (qt)	liters (1000 cm ³)	0.9464	liters (1000 cm ³)	quarts (qt)	1.057
	gallons (gal)	liters	3.7854	liters	gallons (gal)	0.2642

Tabelle zur chemischen Beständigkeit

Einstufungscode

- G – Gut bis sehr gut. Keine oder nur geringe Volumenzunahme, Zug- oder Oberflächenveränderung. Bevorzugte Wahl.
- L – Geringfügige oder bedingte Beeinträchtigung. Deutlich sichtbare Effekte, die jedoch nicht unbedingt mangelnde Betriebssicherheit bedeuten. Für spezielle Anwendungen werden weitere Tests empfohlen.
- P – Schlecht oder nicht zufriedenstellend. Ohne umfangreiche Tests unter realistischen Bedingungen nicht zu empfehlen.
- – Gibt an, dass hierzu keine Tests vorliegen.

Werkstoffcode für die Schlauch-Innenschicht

- N** Polyamid
- M** Co-extrudierter Innenschlauch mit Auskleidung aus Fluorpolymer

Werkstoffcode für die Schlauch-Außenschicht

- N** Polyamid
- U/HF** Polyurethan

Anmerkungen zur chemischen Beständigkeitstabelle

- (1) Die Beständigkeitstabellen sind vereinfachte Aufstellungen und basieren auf Tauchprüfungen bei 24 °C. Bei höheren Temperaturen können sich die Werte verschlechtern. Da die endgültige Auswahl von Betriebsdruck, Medium und Umgebungstemperatur sowie von anderen Faktoren abhängt, die Parker nicht bekannt sind, wird durch die Tabellen keine direkte oder indirekte Leistungsgarantie gegeben. Die Angaben implizieren keine Einhaltung von Normen oder Regelwerken und beziehen sich nicht auf mögliche Farb-, Geruchs- oder Geschmacksveränderungen. Für Lebensmittel und Trinkwasser sind eigens dafür zugelassene Werkstoffe zu verwenden. Sollten Sie hier nicht angegebene Medien einsetzen wollen oder eine Beratung hinsichtlich spezieller Anwendungen wünschen, wenden Sie sich bitte an Parker Hannifin Manufacturing Germany GmbH & Co. KG, **polyflex** Division in Hüttenfeld, Deutschland.
- (2) Beim Einsatz von Schlauch mit diesen Medien sind die gesetzlichen Bestimmungen sowie die Vorschriften der Versicherungen zu beachten. Die hier angegebene chemische Beständigkeit bedeutet keine direkte oder indirekte Zulassung durch bestimmte Institutionen.
- (3) Zufriedenstellend bei bestimmten Konzentration und Temperaturen, nicht zufriedenstellend bei anderen Konzentrationen und Temperaturen.
- (4) Für Gasanwendungen sollte die Außenschicht geprickt sein. Es darf außerdem keine schnelle Druckentlastung stattfinden. Zur Vermeidung von Sach- oder Personenschäden bei einem Ausfall des Schlauchs ist spezielles Sicherheitszubehör zu verwenden.
- (5) Die chemische Beständigkeit impliziert keine geringen Permeationsraten. Bitte kontaktieren Sie die Parker Hannifin GmbH für eine Empfehlung in Ihrem speziellen Anwendungsfall.
- (6) Die Angabe der chemischen Beständigkeit impliziert keine spezielle Lebensmittelverträglichkeit, sondern bezieht sich nur auf die chemische Beständigkeit des Materials.
- (7) Die Angabe der chemischen Beständigkeit bedeutet nicht, dass der Schlauch für Hochdruckfarbspritzanwendungen geeignet ist. Für diesen Anwendungsbereich ist ein spezieller, elektrisch leitfähiger Schlauch erforderlich.

Für Hoch- und Höchstdruck-Produkte treffen ggf. nicht alle aufgeführten Anmerkungen zu.

Chemikalie	N	U/HF	M
Ameisensäure J	P	P	G
Ammoniakanhydrid	P	P	--
Ammoniumchlorid	P	G	G
Ammoniumhydroxyd	G	P	G
Anilin	P	P	G
Aromatische Kohlenwasserstoffe	G	L	--
Asphalt	G	G	L
Azeton	G	P	L
Azetylen	--	--	--
Benzin (Ottokraftstoff)	G	--	G
Benzol	G	L	G
Butan (2) (4)	G	L	--
Chlor, gasförmig, trocken	P	P	--
Chloriertes Erdöl	G	L	--
Chloriertes Lösungsmittel	--	P	--
Chlorkohlenwasserstoff-Basismedien	G	L	--
Chromsäure	--	P	L
Cyclohexan (2)	G	G	G
Dampf	P	P	G
Dieselmotorkraftstoff (2)	G	G	--
Distickstoffoxid	L	--	--
Erdgas (4)	--	--	--
Erdöle	G	G	--
Esteröle	G	P	--
Ethanol (6)	G	L	--
Ether	G	P	G
Ethylenglykol	G	L	G
Ethylenoxid	G	L	--
Fettsäuren	G	--	G
Fluorwasserstoffsäure	P	P	G
Flüssiggas	--	--	--
Formaldehyd	L	P	G
Gas (Öl) (2)	G	G	
Glykole (bis 60° C)	G	L	G
Glyzerin	G	L	G
Heizöl (2)	G	L	G

Tabelle zur chemischen Beständigkeit

Chemikalie	N	U/HF	M
Hexan (2)	G	G	G
Hydraulikflüssigkeit (auf Erdölbasis)	G	G	L
Hydraulikflüssigkeit (auf Phosphatesterbasis)	G	L	--
Hydraulikflüssigkeit (auf Wasserbasis)	G	G	--
Hydrauliköl (auf Erdölbasis)	G	G	L
Hydrolube (Hydraulikflüssigkeit/Wasser-Glykol-Basis)	G	L	--
IRUS 92 (Hydraulikflüssigkeit/Wasser-Öl-Emulsion)	G	G	--
Isooktan (2)	G	G	G
Kalk (Kalziumoxid)	G	G	G
Kalziumchlorid	--	G	G
Kerosin (2)	G	L	G
Ketone	G	P	G
Kochsalzlösungen	G	G	G
Kohlendioxid (4)	G	G	--
Kohlenmonoxid (4)	--	G	--
Leichtbenzine	--	L	--
Lindol (Hydraulikflüssigkeit/Phosphatester)	G	P	--
Luft (4)	G	G	G
Methan	--	--	--
Methanol	G	P	--
Methylalkohol (6)	G	P	G
Methylenchlorid	L	P	G
Methylethylketon (MEK)	G	P	G
Methylethylketonperoxid (MEKP)	L	P	--
Methylisobutylketon (MIBK)	G	P	G
Mineralöl	G	G	G
Motoröle	G	G	G
Naphta	G	P	G
Natriumhydroxid, 50%	P	P	G
Natriumhypochlorid	P	P	G
Natriumkarbonat	--	--	--
Natriumtetraborat	G	G	G
Nitrobenzol	G	P	G
Öl (SAE)	G	G	--
Pentan (2)	G	L	G
Perchlorsäure	P	P	L

Chemikalie	N	U/HF	M
Petrolether	--	--	--
Phenole	P	P	--
Phosphatester (bis 60 °C)	G	P	--
Phosphatester (über 60 °C)	G	P	--
Propan (4) (5)	--	--	--
Propylenglykol	--	G	G
Reine Synthetiköle (Phosphatester)	G	P	--
Rohöl	G	G	--
Salpetersäure	P	P	L
Salzsäure	L	P	G
Salzwasser	--	--	G
Sauerstoff, gasförmig (4) (5) (6)	G	G	G
Schmierfett (auf Erdölbasis)	G	G	--
Schmieröle (Diester-Basis)	G	P	--
Schmieröle (Erdöl-Basis)	G	G	G
Schwefeldioxid	L	L	G
Schwefelhexafluoridgas (4) (5)	G	G	--
Schwefelsäure	P	P	--
Silikonfette	G	G	--
Silikonöle	G	G	--
Stickstoff, gasförmig (4) (5)	G	G	G
Tetrachlorkohlenstoff	G	P	G
Toluol, Toluene	G	L	G
Trichlorethylen	L	P	G
Ucon (Hydraulikflüssigkeit/Wasser-Glykol-Basis)	G	L	--
Wasser (bis 60 °C) (6)	G	G	G
Wasser (über 60 °C) (6)	G	P	L
Wasser-in-Öl-Emulsionen (bis 60 °C)	G	L	--
Wasser-in-Öl-Emulsionen (über 60 °C)	L	P	--
Wasserglykole (bis 60 °C)	G	L	--
Wasserglykole (über 60 °C)	L	P	--
Xylol	G	P	G
Zinkchlorid	G	G	G
Zitronensäurelösungen	G	L	G

Parker Sicherheitsrichtlinien für die richtige Auswahl und Verwendung von Schläuchen, Rohren, Armaturen und entsprechendem Zubehör

Parker-Publikation Nr. 4400-B.1-EUR, Stand September 2015



ACHTUNG

Der Ausfall oder die falsche Auswahl oder unsachgemäße Verwendung von Schläuchen, Rohren, Armaturen, Hochspannungsleitungen, Ventilen, Anschlüssen, elektrischen Leitern oder entsprechendem Zubehör („Produkten“) kann zu tödlichen Unfällen, Personen- und Sachschäden führen. Die möglichen Folgen eines Ausfalls oder der falschen Wahl oder unsachgemäßen Anwendung dieser Produkte sind insbesondere:

- Ausreißen der Armaturen mit hoher Geschwindigkeit.
- Ausströmen des Mediums mit hoher Geschwindigkeit.
- Explosion oder Entzündung des transportierten Mediums.
- Tödliche Stromstöße von Hochspannungsleitungen.
- Berührung mit plötzlich sich bewegenden oder herabfallenden Teilen, die vom transportierten Medium gesteuert werden.
- Eindringen des Mediums durch die Haut bei Medienaustritt unter hohem Druck.
- Gefährliches Ausschlagen des Schlauches.
- Zerplatzen des Rohrs oder Schlauchs.
- Bruch einer Schweißnaht
- Kontakt mit dem transportierten Medium, das heiß, kalt oder giftig oder auf eine andere Weise schädlich sein kann.
- Funkenschlag oder Explosion durch Aufbau statischer Elektrizität oder durch andere Stromquellen.
- Funkenschlag oder Explosion beim Spritzen von Farbe oder brennbarer Flüssigkeit.
- Verletzungen durch Einatmen oder Verschlucken des Mediums oder anderweitige Berührung mit dem Medium.

Vor Auswahl und Einsatz dieser Produkte sind unbedingt die nachfolgenden Anweisungen zu lesen und zu beachten. Es ist kein Produkt der Fluid Connector Group für den Einsatz in der Luft- und Raumfahrt im Flugbetrieb zugelassen. Für Schläuche und Armaturen, die in der Luft- und Raumfahrt im Flugbetrieb eingesetzt werden sollen, wenden Sie sich bitte an die Parker Aerospace Group.

1.0 ALLGEMEINE ANWEISUNGEN

1.1 Geltungsbereich: Diese Sicherheitsrichtlinien geben Anweisungen für die Auswahl und Verwendung (einschließlich Montage, Einbau und Wartung) der Produkte. Aus praktischen Gründen werden alle Produkte aus Gummi bzw. Thermoplast, die gewöhnlich als „Schlauch“ oder „Kunststoffschlauch“ bezeichnet werden, in diesen Sicherheitsrichtlinien „Schlauch“ genannt. Metallrohr wird als „Rohr“ bezeichnet. Alle mit Schlauch hergestellten Leitungen werden als „Schlauchleitungen“ bezeichnet. Alle mit Rohr hergestellten Leitungen werden als „Rohrleitungen“ bezeichnet. Alle Produkte, die gewöhnlich als „Armaturen“, „Anschlüsse“ oder „Adapter“ bezeichnet werden, werden „Armaturen“ genannt. Ventile sind Komponenten im Medien-transportsystem, die den Durchfluss des Mediums steuern. Zubehör beinhaltet Hilfsgeräte, die die Leistung verbessern oder überwachen. Dazu gehören Maschinen zum Verpressen, Bördeln, Flanschen, Vorstellen, Biegen, Stanzen, Entgraten, Gesenkschmieden sowie Sensoren, Schilder, Sperrhebel, Fedschutz und entsprechendes Werkzeug. Diese Sicherheitsrichtlinien ist eine Ergänzung zu den spezifischen Publikationen von Parker und ist in Verbindung mit den jeweiligen Parker-Publikationen zu den jeweiligen zum Einsatz vorgesehenen Schläuchen, Armaturen und zu dem entsprechenden Zubehör zu verwenden. Die Parker-Publikationen sind erhältlich unter www.parker.com. Die Normen SAE J1273 (www.sae.org) und ISO 17165 2 (www.ansi.org) geben ebenfalls Empfehlungen zum richtigen Umgang mit Hydraulikschlauchleitungen.

1.2 Ausfallsicherheit: Schläuche, Schlauchleitungen, Rohre, Rohrleitungen und Armaturen können jederzeit ohne Vorwarnung aus den verschiedensten Gründen ausfallen. Legen Sie alle Systeme und Anlagen betriebssicher aus, damit ein Ausfall des Schlauches, der Schlauchleitung, des Rohrs, der Rohrleitung oder der Armatur nicht zu Personen- oder Sachschäden führen kann.

1.3 Verteiler: Jeder, der für die Auswahl oder den Einsatz von Schläuchen, Rohren und Armaturen verantwortlich ist, sollte ein Exemplar dieser Sicherheitsrichtlinien erhalten. Wählen oder benutzen Sie niemals Schläuche, Rohre oder Armaturen von Parker, ohne diese Sicherheitsrichtlinien gründlich gelesen und verstanden zu haben. Dies gilt genauso für die produktspezifische Dokumentation von Parker für die in Frage kommenden oder bereits ausgewählten Produkte.

1.4 Verantwortlichkeit des Anwenders: Aufgrund der vielfältigen Betriebsbedingungen und Einsatzgebiete für Schläuche, Rohre und Armaturen garantiert Parker nicht, dass ein bestimmter Schlauch oder eine bestimmte Armatur für ein bestimmtes Endanwendungssystem geeignet ist. Diese Sicherheitsrichtlinien geht nicht auf alle technischen Parameter ein, die bei der Auswahl eines Produktes zu beachten sind. Daher ist der Anwender durch seine eigenen Analysen und Tests allein verantwortlich für:

- die endgültige Auswahl der Produkte
- die Sicherstellung, dass die Anforderungen des Anwenders erfüllt

werden und dass der Einsatz keine Gefährdung der Gesundheit oder Sicherheit darstellt

- Befolgen des Sicherheitsrichtlinien für entsprechendes Zubehör und Schulung zum Betrieb des entsprechenden Zubehörs
- das Anbringen aller notwendigen Gesundheits- oder Sicherheitshinweise an der Anlage, in der die Produkte eingesetzt werden.
- die Sicherstellung, dass alle geltenden gesetzlichen und industriellen Standards erfüllt werden

1.5 Weitere Fragen: Falls Sie Fragen haben oder weitere Informationen benötigen, setzen Sie sich mit dem zuständigen technischen Dienst bei Parker in Verbindung. Ziehen Sie die entsprechende Parker-Dokumentation für das in Frage kommende oder bereits verwendete Produkt heran oder rufen Sie an unter 1-800-CPARKER oder gehen Sie auf www.parker.com, wenn Sie die Telefonnummer der zuständigen technischen Serviceabteilung suchen.

2.0 ANLEITUNG ZUR RICHTIGEN AUSWAHL VON SCHLÄUCHEN UND ARMATUREN

2.1 Elektrische Leitfähigkeit: Bestimmte Anwendungen erfordern einen nichtleitfähigen Schlauch, um das Fließen elektrischen Stroms zu verhindern. Bei anderen Anwendungen müssen Schlauch und Armatur und die Schnittstelle Schlauch/Armatur ausreichend leitfähig sein, um statische Elektrizität abzuleiten. Bei der Auswahl von Schlauch, Rohr und Armatur für diese und alle anderen Anwendungen, bei denen elektrische Leitfähigkeit oder Nichtleitfähigkeit eine Rolle spielt, ist mit äußerster Sorgfalt vorzugehen. Die elektrische Leitfähigkeit oder Nichtleitfähigkeit von Schlauch, Rohr und Armatur hängt von vielen Faktoren ab und kann sich ändern. Zu diesen Faktoren gehören insbesondere die verschiedenen bei der Herstellung von Schlauch und Armatur verwendeten Materialien, die Oberflächenbehandlung der Armatur (einige Oberflächen sind elektrisch leitfähig, während andere nicht leitfähig sind), die Herstellungsverfahren (einschließlich Feuchterege- lung), wie die Armatur an den Schlauch angeschlossen ist, Alter, Grad der Verschlechterung oder Beschädigung sowie andere Veränderungen, der Feuchtigkeitsgehalt des Schlauchs zu einem bestimmten Zeitpunkt und andere Faktoren. Die nachfolgenden Überlegungen gelten für elektrisch nicht leitfähigen und leitfähigen Schlauch. Zur richtigen Auswahl für andere Anwendungen ziehen Sie bitte die entsprechenden Katalogseiten zu Rate und halten Sie sich an die jeweiligen Industriestandards oder Vorschriften.

2.1.1 Elektrisch nicht leitfähiger Schlauch: Bestimmte Anwendungen erfordern den Einsatz eines nicht leitenden Schlauches, damit kein Strom fließen kann oder um die elektrische Isolierung aufrecht zu erhalten. Bei solchen Anwendungen mit der Anforderung eines nichtleitenden Schlauches, zu denen insbesondere Bereiche in der Nähe von Hochspannungsleitungen gehören, darf nur spezieller nicht leitfähiger Schlauch verwendet werden. Der Hersteller der Anlagen, in denen nicht leitfähige Schläuche zu verwenden sind, muss befragt werden,

um sicher zu gehen, dass die ausgewählten Schläuche, Rohre und Armaturen auch für diese Anwendung geeignet sind. Verwenden Sie für Anwendungen, die nicht leitfähigen Schlauch erfordern, nur Parker-Schläuche oder Armaturen in der Nähe von Hochspannungsleitungen oder starken Magnetfeldern, wenn (i) diese Anwendung in der entsprechenden technischen Dokumentation von Parker für das Produkt ausdrücklich zugelassen ist, (ii) der Schlauch als nicht leitend gekennzeichnet ist und (iii) der Hersteller der Anlagen, in denen der Schlauch verwendet werden soll, den speziellen Schlauch, das spezielle Rohr und die zugehörige Armatur von Parker für diese Verwendung ausdrücklich zulässt.

2.1.2 Elektrisch leitfähiger Schlauch: Parker stellt Spezialschlauch für bestimmte Anwendungen her, die elektrisch leitfähigen Schlauch erfordern. Parker stellt einen Spezialschlauch für das Fördern von Farben in Airless-Farbspritzanwendungen her. Dieser Schlauch trägt als Aufdruck und auf der Verpackung die Bezeichnung „Elektrisch leitfähiger Schlauch für Airless-Farbspritzanwendungen“. Er muss ordnungsgemäß mit den geeigneten Parker-Armaturen verbunden sein und sachgemäß geerdet werden, um gefährliche statische Aufladung abzuleiten, die immer beim Airless-Farbspritzantritt. Es darf kein anderer Schlauch, auch kein elektrisch leitfähiger, für Airless-Farbspritzanwendungen verwendet werden. Wird ein anderer Schlauch verwendet oder sind Schlauch und Armatur nicht sachgemäß miteinander verbunden, kann dies einen Brand oder eine Explosion mit Todesfolge, Personen- oder Sachschaden verursachen. Alle Schläuche für den Kraftstofftransport sind grundsätzlich zu erden. Parker stellt einen Spezialschlauch für bestimmte Anwendungen mit Druckerdgas (CNG) her, wo sich ebenfalls statische Elektrizität aufbauen kann. Parker CNG-Schlauchleitungen erfüllen die Anforderungen der ANSI/AS NGV 4.2; CSA 12.52 „Schläuche für erdgasbetriebene Fahrzeuge und Erdgaszapfanlagen“ (www.ansi.org). Dieser Schlauch trägt als Aufdruck und auf seiner Verpackung die Bezeichnung „Elektrisch leitfähig für Druckerdgas-Anwendungen (CNG)“. Die geeignete Parker-Armatur muss sachgemäß auf den Schlauch montiert und die Schlauchleitung muss ordnungsgemäß geerdet werden, um gefährliche statische Aufladung abzuleiten, die zum Beispiel beim Zapfen oder Umpumpen von CNG mit hoher Geschwindigkeit auftritt. Verwenden Sie keinen anderen Schlauch, auch keinen elektrisch leitfähigen, für das Umpumpen von Druckerdgas, wo sich statische Elektrizität aufbauen könnte. Wird ein anderer Schlauch in CNG-Anwendungen verwendet oder sind Schlauch und Armatur nicht sachgemäß miteinander verbunden, kann dies einen Brand oder eine Explosion mit Todesfolge, Personen- oder Sachschaden verursachen. Es müssen auch Maßnahmen zum Schutz gegen die Diffusion von CNG durch die Schlauchwand ergriffen werden. Siehe dazu Abschnitt 2.6 „Diffusion von Medien“. Der Parker-CNG-Schlauch ist für Zapfanlagen und Fahrzeuge innerhalb des angegebenen Temperaturbereichs ausgelegt. Parker-CNG-Schlauch sollte nicht in geschlossenen Räumen, in nicht belüfteten Bereichen oder bei Temperaturen über dem angegebenen Temperaturbereich verwendet werden. Fertige Schlauchleitungen müssen auf Undichtigkeiten geprüft werden. CNG-Schlauchleitungen sollten einmal pro Monat gemäß ANSI/AS NGV 4.2; CSA 12.52 auf Leitfähigkeit geprüft werden.

Parker stellt Spezialschläuche für die Luft- und Raumfahrt für Anwendungen im Flugbetrieb her. Diese Anwendungen im Flugbetrieb, wobei der Schlauch zum Transport von Kraftstoff, Schmierstoffen und Hydraulikflüssigkeiten verwendet wird, erfordern einen Spezialschlauch mit leitfähiger Innenschicht. Dieser Schlauch ist nur bei der Parker Stratoflex Products Division erhältlich. Es darf kein anderer Parker-Schlauch für diese Anwendungen eingesetzt werden, auch kein leitfähiger. Wird ein anderer Schlauch im Flugbetrieb verwendet oder sind Schlauch und Armatur nicht sachgemäß miteinander verbunden oder geerdet, kann dieser Schlauch einen Brand oder eine Explosion mit Todesfolge, Personen- oder Sachschaden verursachen. Schlauchleitungen für den Einsatz im Flugbetrieb müssen alle geltenden Anforderungen der Luft- und Raumfahrtindustrie und für Flugzeugmotoren und Flugzeuge erfüllen.

2.2 Druck: Die Auswahl des Schlauches muss so getroffen werden, dass der angegebene Maximal-Betriebsdruck des Schlauches, Rohrs und der Armaturen gleich dem maximalen Systemdruck oder größer ist. Der maximale Betriebsdruck einer Schlauch- oder Rohrleitung ist der jeweils niedrigere Wert, der als maximaler Betriebsdruck für Schlauch, Rohr bzw. Armaturen angegeben ist. Druckstöße oder zeitweilige Druckspitzen im System müssen unter dem für den Schlauch, Rohr und Armatur angegebenen maximalen Betriebsdruck liegen. Druckstöße oder Druckspitzen können im Allgemeinen nur durch empfindliche elektrische Messgeräte erkannt werden, die die Drücke in Millisekundenintervallen messen und anzeigen. Mechanische Manometer zeigen nur den durchschnittlichen Druck an und können nicht zur Ermittlung von Druckstößen oder zeitweiligen Druckspitzen ver-

wendet werden. Der für den Schlauch angegebene Nennberstdruck gilt nur für Testzwecke in der Produktion und ist kein Hinweis darauf, dass das Produkt in Anwendungen bei Berstdruck oder anderweitig über dem angegebenen, maximal empfohlenen Betriebsdruck eingesetzt werden kann.

2.3 An- und Absaugen: Für die An- oder Absaugung verwendete Schläuche müssen so gewählt werden, dass sie den Underdruck und den Druck des Systems sicher aushalten. Falsch gewählte Schläuche können beim An- oder Absaugen zusammengedrückt werden.

2.4 Temperatur: Es ist sicherzustellen, dass die Medien- und die Umgebungstemperatur, ob konstant oder vorübergehend, die Grenzwerte des Schlauches, des Rohrs, der Armatur oder Dichtung nicht überschreitet. Temperaturen über oder unter den empfohlenen Grenzwerten können den Schlauch, das Rohr, die Armatur und Dichtung so verschlechtern, dass es zum Ausfall und zu einem Medienaustritt kommen kann. Rohre und Armaturen verschlechtern sich gewöhnlich bei erhöhten Temperaturen. Beim Einsatz in Temperaturen außerhalb des Nennbereichs kann sich auch die Materialverträglichkeit ändern. Daher ist die Schlauchleitung sachgemäß zu isolieren und zu schützen, wenn sie in der Nähe von heißen Anlagen (z.B. Verteilern, Krümmern) eingebaut wird. Verwenden Sie keinen Schlauch bei Anwendungen, wo ein Ausfall des Schlauches dazu führen kann, dass das transportierte Medium (oder Dämpfe oder Nebel aus dem Medium) mit offenem Feuer, geschmolzenem Metall oder einer anderen potenziellen Zündungsquelle in Berührung kommen könnte, die zu einer Verbrennung oder Explosion des transportierten Mediums oder von Dämpfen führen könnten.

2.5 Medienverträglichkeit: Bei der Auswahl der Schlauch- und Rohrleitung ist die Verträglichkeit der Schlauchinnen- und -außenschicht sowie des Druckträgers, des Rohrs, der Verzinkung und der Dichtung mit den verwendeten Medien sicherzustellen. Ziehen Sie die Medienverträglichkeitstabelle in der Parker-Dokumentation für das Produkt zu Rate, das Sie verwenden wollen oder bereits verwenden. Die Informationen sind als Anhaltspunkte zu verstehen. Die tatsächliche Lebensdauer kann nur durch Tests beim Endanwender unter sämtlichen Extrembedingungen und durch weitere Analysen ermittelt werden. Schlauch und Rohr, die gegen ein bestimmtes Medium chemisch beständig sind, müssen mit entsprechenden Armaturen und Adaptern verarbeitet werden, die ebenfalls gegen dieses Medium beständige Dichtungen enthalten. Flansch- oder Bördelverfahren können die Materialeigenschaften des Rohrs so verändern, dass sie bestimmte Anforderungen, wie die der NACE, nicht mehr erfüllen.

2.6 Diffusion von Medien: Diffusion (d.h. das Durchdringen des Mediums durch den Schlauch oder die Dichtung) von der Innenseite des Schlauchs oder der Armatur tritt auf, wenn der Schlauch oder die Armatur mit Gasen, flüssigen oder gasförmigen Kraft- und Brennstoffen und Kältemitteln (insbesondere Helium, Diesel, Benzin, Erdgas oder Druckgas) eingesetzt wird. Diese Diffusion kann zu hohen Konzentrationen von Dämpfen führen, die möglicherweise brennbar, explosiv oder giftig sind, und zum Austritt von Medium. Es kann zu gefährlichen Explosionen, Bränden und anderen Gefährdungen kommen, wenn für solche Anwendungen der falsche Schlauch gewählt wird. Der Konstrukteur des Systems muss das Auftreten einer solchen Diffusion berücksichtigen und darf auf keinen Fall einen Schlauch oder eine Armatur verwenden, wenn diese Diffusion gefährlich werden könnte. Außerdem muss der Konstrukteur sämtliche gesetzlichen, staatlichen, versicherungstechnischen oder anderen Sondervorschriften beachten, die für den Einsatz von Brennstoffen und Kältemitteln gelten. Verwenden Sie niemals einen Schlauch oder eine Armatur, auch wenn die Medienverträglichkeit akzeptabel ist, ohne die potentielle Gefährdung zu berücksichtigen, die sich durch das Austreten von Medium aus der Schlauch- oder Rohrleitung ergeben könnte.

Das Eindringen von Feuchtigkeit von außen in das Innere des Schlauchs oder der Armatur tritt bei Schlauch- oder Rohrleitungen ebenfalls auf, und zwar unabhängig vom Innendruck. Sollte dieses Eindringen von Feuchtigkeit eine nachteilige Auswirkung haben (insbesondere bei Trockensystemen und Klimaanlage), dann sollte eine entsprechende Trägungsmöglichkeit im System vorgesehen oder andere geeignete Sicherheitsmaßnahmen für das System ergriffen werden. Ein plötzlicher Druckabfall bei unter hohem Druck stehendem Gas könnte bei diffundierten Dichtungen und Schläuchen ebenfalls zum Ausfall aufgrund von Drucksturz führen.

2.7 Dimensionierung: Die Kraftübertragung durch unter Druck stehende Medien ändert sich mit dem Druck und der Durchflussmenge. Die Komponenten müssen richtig dimensioniert sein, um den Druckverlust gering zu halten und Schäden durch Wärmeentwicklung und überhöhte Geschwindigkeit des Mediums zu vermeiden.

2.8 Verlegen des Schlauches: Auf optimale Verlegung ist unbedingt zu achten, um charakteristische Probleme zu minimieren (Abknicken, Durchflussbehinderung aufgrund eines zusammengedrückten Schlauches, Verdrehen des Schlauches, Nähe zu heißen Gegenständen oder Wärmequellen). Weitere Verlegungsempfehlungen finden Sie in der SAE J1273 und der ISO 17165-2. Schlauchleitungen haben eine begrenzte Lebensdauer und sollten möglichst so eingebaut werden, dass sie sich leicht überprüfen und austauschen lassen. Wegen seiner relativ kurzen Lebensdauer sollte Schlauch nicht in Wohn- und Geschäftsgebäuden innerhalb von unzugänglichen Wänden oder Decken eingesetzt werden, es sei denn dies in der Produktdokumentation ausdrücklich zugelassen. Ziehen Sie für die sachgemäße Installation und Verlegung stets die in der entsprechenden Produktdokumentation enthaltenen Anweisungen heran.

2.9 Umgebungsbedingungen: Es muss sichergestellt werden, dass der Schlauch, das Rohr und die Armaturen sich entweder mit den Umgebungsbedingungen vertragen oder vor der Umgebungsbedingungen geschützt werden, unter denen sie betrieben werden. Umgebungsbedingungen wie insbesondere ultraviolette Strahlung, Sonnenlicht, Wärme, Ozon, Feuchtigkeit, Wasser, Salzwasser, Chemikalien und Luftverunreinigungen können zu Verschlechterung und vorzeitigem Ausfall führen.

2.10 Mechanische Beanspruchung: Von außen wirkende Kräfte können die Lebensdauer des Schlauchs, Rohrs oder Armatur beträchtlich verringern oder zu deren Ausfälle führen. Die folgenden Arten mechanischer Beanspruchung sind zu berücksichtigen werden: übermäßiges Biegen, Verdrehen, Knicken, horizontale oder vertikale Zugbelastung, Biegeradius und Vibration. Der Einsatz von Dreharmaturen oder Adaptern kann erforderlich, um ein Verdrehen des Schlauchs zu verhindern. Eventuell sind auch geeignete Schlauch- oder Rohrschellen zur Verringerung äußerer mechanischer Belastung erforderlich. Bei ungewöhnlichen Anwendungen müssen eventuell vor der Schlauchwahl Tests durchgeführt werden.

2.11 Physische Beschädigung: Es muss darauf geachtet werden, dass der Schlauch vor äußerem Verschleiß, Abschießen, Abknicken, Biegen unterhalb des Mindestbiegeradius oder Schnitten geschützt ist, da dies zu frühzeitigem Ausfall führen kann. Geknickter Schlauch oder unter den Biegeradius gebogener Schlauch und Schlauch mit Schnitten oder Rissen oder anderweitiger Beschädigung ist zu entfernen und zu entsorgen. Armaturen mit Beschädigungen wie Kratzern auf der Dichtfläche oder Verformungen sind auszutauschen.

2.12 Geeignete Armaturen: Siehe Anweisungen unter 3.2 bis 3.5. Diese Empfehlungen können durch Tests nach Industriestandards wie SAEJ517 für Hydraulikanwendungen oder MIL-A-5070, AS1339 oder AS3517 für Parker Stratoflex Schlauchprodukte für die Luft- und Raumfahrt abgesichert werden.

2.13 Länge: Bei der Ermittlung der geeigneten Schlauch- oder Rohrlänge einer Schlauchleitung müssen die Längenänderung des Schlauchs durch Druck, die Längenänderung des Rohrs durch thermische Ausdehnung oder Kontraktion, sowie die Maschinentoleranzen von Schlauch und Rohr und die Bewegungsaufnahme berücksichtigt werden. Bei der Verlegung kurzer Schlauchleitungen ist es empfehlenswert, immer die freie Mindestlänge des Schlauchs zu verwenden. Um die entsprechende freie Mindestlänge des Schlauchs zu erfahren, wenden Sie sich bitte an den Hersteller. Schlauchleitungen sind so zu installieren, dass sämtliche Bewegungen oder Biegungen in derselben Ebene stattfinden.

2.14 Spezifikationen und Standards: Bei der Auswahl des Schlauchs, des Rohrs und der Armaturen müssen behördliche Spezifikationen, Spezifikationen der Industrie und der Firma Parker sowie deren Empfehlungen entsprechend geprüft und befolgt werden.

2.15 Sauberkeit des Schlauchs: Der Sauberkeitsgrad von Schlauch- und Rohrkomponenten kann unterschiedlich sein. Es ist jedoch darauf zu achten, dass die gewählte Schlauch- oder Rohrleitung einen der Anwendung angemessenen Sauberkeitsgrad hat.

2.16 Feuerhemmende Medien: Einige feuerhemmende Medien, die durch einen Schlauch oder ein Rohr gefördert werden sollen, verlangen denselben Schlauch- oder Rohrtyp wie Medien auf Erdölbasis. Bei einigen Medien müssen spezielle Schläuche, Rohre Armaturen und Dichtungen verwendet werden, während bei einigen wenigen Medien überhaupt kein Schlauch verwendet werden kann. Siehe dazu die Anweisungen unter 2.5 und 1.5. Ein ungeeigneter Schlauch-, Rohr-, Armaturen- oder Dichtungstyp kann schon nach sehr kurzer Betriebszeit ausfallen. Außerdem können alle Flüssigmedien außer Wasser unter bestimmten Bedingungen heftig brennen, und selbst das Austreten von reinem Wasser kann gefährlich sein.

2.17 Strahlungswärme: Der Schlauch kann sich so sehr aufheizen, dass er zerstört wird, ohne dass er dabei mit nahegelegenen Teilen wie heißen Abgasarmaturen oder Metallschmelze in Berührung kommen muss. Dieselbe Wärmequelle kann dann einen Brand verursachen. Dies kann selbst dann vorkommen, wenn Schlauch und Dichtung von kühler Luft umgeben sind. Die Leistung des Rohrs und der Armatur, die derartigen Wärmequellen ausgesetzt sind, kann sich verschlechtern.

2.18 Schweißen und Löten: Wenn in unmittelbarer Nähe von Hydraulikleitungen Schweißbrenner oder Lichtbogenschweißapparate verwendet werden, sollten die hydraulischen Leitungen entfernt oder durch entsprechende feuerbeständige Materialien geschützt werden. Offenes Feuer oder Schweißspritzer können sich durch den Schlauch oder die Dichtung brennen, das ausströmende Medium möglicherweise entzünden und damit einen katastrophalen Ausfall verursachen. Durch die Erwärmung galvanisch behandelte Teile einschließlich der Schlaucharmaturen und Adapter auf über 450° F/232° C beim Löten oder Schweißen können sich tödliche Gase entwickeln. Elastomerdichtungen an Armaturen sind vor dem Schweißen oder Löten zu entfernen und metallische Oberflächen nach dem Schweißen oder Löten nach Bedarf zu schützen. Das Schweißgut oder Hartlot muss für die zu verbindenden Schläuche und Armaturen geeignet sein.

2.19 Radioaktive Strahlung: Radioaktive Strahlung beeinträchtigt sämtliche in Schlauch- und Rohrleitungen verwendeten Materialien. Da die Langzeitauswirkungen eventuell unbekannt sind, sollten Schlauch- und Rohrleitungen auf keinen Fall radioaktiver Strahlung ausgesetzt werden. Für Anwendungen mit Radioaktivität sind eventuell spezielle Schläuche und Armaturen erforderlich.

2.20 Anwendungen in der Luft- und Raumfahrt: Für Luft- und Raumfahrtanwendungen im Flugbetrieb dürfen ausschließlich Schläuche, Rohre und Armaturen der Parker Stratoflex Products Division verwendet werden. Für solche Anwendungen dürfen keine anderen Schläuche und Armaturen eingesetzt werden. Verwenden Sie nur Schläuche oder Armaturen der Parker Stratoflex Products Division mit anderen Schläuchen oder Armaturen, wenn dies der Technikleiter oder leitende Ingenieur der Stratoflex Products Division ausdrücklich schriftlich zugelassen hat und dies durch eigene Test- und Prüfverfahren des Anwenders nach den Standards der Luft- und Raumfahrt nachgeprüft wurde.

2.21 Lösen von Verbindungen: Verbindungen mit Kugelsperren oder andere Verbindungen mit Schnellentkopplung können sich unbeabsichtigt lösen, wenn sie über Hindernisse gezogen werden oder wenn die Hülse oder ein anderes Teil so oft aufschlägt oder bewegt wird, dass sich die Verbindung dadurch löst. Sollte unbeabsichtigtes Lösen im Bereich des Möglichen liegen, sollten Gewindeanschlüsse in Betracht gezogen werden.

3.0 MONTAGE- UND EINBAUHINWEISE FÜR SCHLÄUCHE UND ARMATUREN

3.1 Überprüfung der Komponenten: Vor dem Einbau sind Schlauch und Armaturen sorgfältig zu überprüfen. Alle Komponenten sind auf passende Serie und Typ, Größe, Katalognummer und Länge zu prüfen. Der Schlauch muss auf Sauberkeit, eventuelle Verstopfung, Blasenbildung, gelockerte Außenschicht, Knicke, Risse, Schnitte und andere sichtbare Schäden untersucht werden. Überprüfen Sie die Armatur und die Dichtflächen auf Grate, Kerben, Korrosion oder andere Defekte. Verwenden Sie keine Komponenten, bei denen Zeichen von Nichtübereinstimmung zu erkennen sind.

3.2 Montage von Schlauch und Armatur: Es darf keine Parker-Armatur auf einen Parker-Schlauch montiert werden, der nicht speziell von Parker für diese Armatur angegeben ist, es sei denn, es liegt eine schriftliche Genehmigung des Technikleiters oder leitenden Ingenieurs der zuständigen Abteilung bei Parker vor. Es darf keine Parker-Armatur auf den Schlauch eines anderen Herstellers oder die Armatur eines anderen Herstellers auf einen Parker-Schlauch montiert werden, es sei denn, dass 1. der Technikleiter oder leitende Ingenieur der zuständigen Abteilung bei Parker diese Montage schriftlich genehmigt hat oder diese Kombination in der entsprechenden Parker-Dokumentation für dieses spezielle Produkt ausdrücklich zugelassen ist und 2. der Anwender die Schlauchleitung und Applikation durch Analysen und Tests überprüft. Bei Parker-Schlauch, der keine Parker-Armatur vorschreibt, ist allein der Anwender für die Auswahl der richtigen Armatur und das Montageverfahren der Schlauchleitung verantwortlich. Siehe hierzu Anweisung 1.4.

Um eventuelle Probleme wie Undichtigkeiten an der Armatur oder Verschmutzung des Systems zu verhindern, ist es unbedingt erforderlich, vor Montage der Armaturen sämtliche Überreste des Schnei-

devorgangs vollständig zu entfernen. Die von Parker angegebenen Anweisungen sind bei der Montage der Armaturen auf den Schlauch zu befolgen. Sie sind im Parker-Katalog für die entsprechenden Armaturen zu finden. Sie können diese auch unter Tel. 1-800-CPARKER oder unter www.parker.com erfahren.

3.3 Zubehör: Für das Verpressen von Armaturen auf Parker-Schläuche dürfen nur die angegebenen Schlauchpressen und Pressbacken unter Einhaltung der Anweisungen in der Dokumentation von Parker verwendet werden. Armaturen anderer Hersteller dürfen nur mit einem Parker Presswerkzeug verarbeitet werden, wenn der leitende Ingenieur oder Techniker des zuständigen Parker-Geschäftsbereichs dies schriftlich genehmigt hat.

3.4 Teile: Schlaucharmaturenteile von Parker (insbesondere Fassung, Hülse, Nippel oder Einschub) dürfen nur gemäß den Parker Anweisungen mit den darauf abgestimmten Teilen von Parker verwendet werden, es sei denn, der leitende Ingenieur oder Techniker der zuständigen Abteilung bei Parker hat dies schriftlich genehmigt.

3.5 Wiederverwendbare/Pressarmaturen: Es dürfen keine vor Ort montierbaren (wiederverwendbaren) Schlaucharmaturen, die von einem Schlauch abgestoßen oder abgerissen wurden, noch einmal verwendet werden. Pressarmaturen oder deren Teile dürfen nicht wiederverwendet werden. Komplette Schlauchleitungen dürfen nur nach sorgfältiger Prüfung gemäß Abschnitt 4.0 wiederverwendet werden. Armaturen dürfen nicht auf bereits gebrauchten und betriebenen Hydraulikschlauch montiert werden und dann in Hydroanwendungen zum Einsatz kommen.

3.6 Überprüfung vor Einbau: Vor dem Einbau der Schlauchleitung ist diese eingehend auf Beschädigung oder Mängel zu überprüfen. Schlauchleitungen mit sichtbaren Beeinträchtigungen dürfen NICHT verwendet werden.

3.7 Mindestbiegeradius: Wenn beim Einbau eines Schlauches der angegebene Mindestbiegeradius unterschritten wird, kann sich die Lebensdauer des Schlauches erheblich verkürzen. Es muss besonders darauf geachtet werden, dass eine scharfe Biegung des Schlauches an der Verbindungsstelle zwischen Armatur und Schlauch vermieden wird. Das Biegen des Schlauches beim Einbau unterhalb des Mindestbiegeradius ist zu vermeiden. Sollte der Schlauch beim Einbau geknickt worden sein, ist er zu entsorgen.

3.8 Verdrehwinkel und Ausrichtung: Die Schlauchleitung muss so eingebaut werden, dass die relative Maschinenbewegung den Schlauch nicht dreht.

3.9 Sicherung: Bei vielen Anwendungen muss der Schlauch eventuell gehalten, geschützt oder geführt werden, um ihn vor Schäden durch unnötiges Biegen, plötzlichen Druckanstieg und Berührung mit anderen mechanischen Komponenten zu schützen. Es muss darauf geachtet werden, dass solche Halterungen nicht zu zusätzlicher Beanspruchung und zusätzlichen Verschleißstellen führen.

3.10 Korrekte Verbindung mit der Anschlussstelle: Die sachgemäße Installation der Schlauchleitung erfordert eine korrekt installierte Anschlussverbindung, die sicherstellt, dass die Schlauchleitung beim Anziehen der Armaturen nicht auf Verdrehung beansprucht wird und dass dies auch nicht während des Betriebs geschieht.

3.11 Äußere Beschädigung: Ein sachgemäßer Einbau ist erst dann erfolgt, wenn sichergestellt ist, dass Zugbelastung, seitliche Belastung, Knicken, Zusammendrücken, eventueller Abrieb, Beschädigung des Gewindes oder Beschädigung der Dichtflächen behoben oder ausgeschlossen sind. Siehe Anweisung 2.10.

3.12 Systemtest: Sämtliche Luftschlüsse müssen beseitigt und das System bis zum maximalen Systemdruck unter Druck gesetzt werden (maximaler Betriebsdruck des Schlauchs oder weniger), um zu überprüfen, ob es einwandfrei funktioniert und keine undichten Stellen aufweist. Das Bedienpersonal muss sich während des Testbetriebs und der Anwendung außerhalb des Gefahrenbereichs aufhalten.

3.13 Verlegen der Schlauchleitung: Die Schlauchleitung ist so zu verlegen, dass bei einem Ausfall die austretenden Medien nicht zu Personen- oder Sachschäden führen. Außerdem kann es bei Berührung des Mediums mit heißen Oberflächen, offenem Feuer oder Funken zu Brand oder Explosion kommen. Siehe Abschnitt 2.4.

3.14 Erdschluss-Schutzgeräte: WARNUNG! Brandgefahr und Gefahr eines Stromschlags. Verwenden Sie ein Erdschluss-Schutzgerät, um die Gefahr eines Brandes zu minimieren, falls das Heizkabel eines Mehrfach-Schlauchbündels beschädigt oder unsachgemäß installiert ist. Der Erdschlussstrom reicht eventuell nicht aus, um einen herkömmlichen Schutzschalter auszulösen. Für den Erdschlusschutz empfiehlt die Norm IEEE 515: (www.ansi.org) für Heizkabel den Ein-

satz von Erdschluss-Schutzgeräten mit einem Nennauslösestrom von 30 mA für „Rohrleitungssysteme in Gefahrenbereichen, Bereichen mit hohen Wartungsanforderungen oder Bereichen, die übermäßiger physischer Belastung oder korrosiver Atmosphäre ausgesetzt sind.“

4.0 MONTAGE- UND EINBAUINWEISE FÜR ROHRE UND ARMATUREN

4.1 Überprüfung der Komponenten: Vor dem Einbau sind Rohr und Armaturen sorgfältig zu überprüfen. Alle Komponenten sind auf passende Serie und Typ, Größe, Material, Dichtung und Länge zu prüfen. Die Armatur sowie die Dichtflächen sind auf Schnittgrate, Kerben, Korrosion, eventuell fehlende Dichtungen und andere Fehler zu untersuchen. Verwenden Sie keine Komponenten, bei denen Zeichen von Nichtübereinstimmung zu erkennen sind.

4.2 Montage von Rohr und Armatur: Es darf keine Parker-Armatur auf ein Rohr montiert werden, das nicht speziell von Parker für diese Armatur angegeben ist, es sei denn, es liegt dafür eine schriftliche Genehmigung des Technikers oder leitenden Ingenieurs des zuständigen Parker-Geschäftsbereichs vor. Das Rohr muss die für die entsprechende Armatur angegebenen Anforderungen erfüllen. Für die Montage von Armaturen auf Rohre sind die offiziellen Anweisungen von Parker zu beachten. Diese Anweisungen sind im Parker-Katalog für die entsprechende Armatur enthalten oder können telefonisch unter 1-800-CPARKER oder unter www.parker.com abgerufen werden.

4.3 Zubehör: Die Komponenten von Parker-Armaturen dürfen nicht mit Geräten oder gemäß den Verfahren eines anderen Herstellers voreingestellt oder angeflanscht werden, es sei denn, es liegt dafür eine schriftliche Genehmigung des Technikers oder leitenden Ingenieurs des zuständigen Parker-Geschäftsbereichs vor. Rohre, Armaturenkomponenten sowie Werkzeuge sind auf Richtigkeit des Typs, der Größe und des Materials zu überprüfen. Betrieb und Wartung des entsprechenden Zubehörs haben gemäß dem Betriebshandbuch des entsprechenden Zubehörs zu erfolgen.

4.4 Sicherung: Bei vielen Anwendungen muss das Rohr eventuell gehalten, geschützt oder geführt werden, um es vor Schäden durch unnötiges Biegen, plötzlichen Druckanstieg, Vibrationen und Berührung mit anderen mechanischen Komponenten zu schützen. Es muss darauf geachtet werden, dass solche Halterungen nicht zu zusätzlicher Beanspruchung und zusätzlichen Verschleißstellen führen.

4.5 Korrekte Verbindung mit den Anschlussstellen: Der sachgemäße Einbau der Rohrleitung erfordert eine richtig installierte Verbindung zur Anschlussstelle, wodurch sichergestellt wird, dass diese beim Anziehen der Armaturen oder anderweitig im Betrieb nicht auf Verdrehung beansprucht wird.

4.6 Äußere Beschädigung: Ein sachgemäßer Einbau ist erst dann erfolgt, wenn sichergestellt ist, dass Zugbeanspruchung, seitliche Belastung, Knicken, Zusammendrücken, eventueller Abrieb, Beschädigung des Gewindes oder Beschädigung der Dichtflächen behoben oder ausgeschlossen sind. Siehe Anweisung 2.10.

4.7 Systemtest: Sämtliche Luftschlüsse müssen beseitigt und das System bis zum maximalen Systemdruck unter Druck gesetzt werden (maximaler Betriebsdruck der Rohrleitung oder weniger), um zu überprüfen, ob es einwandfrei funktioniert und keine undichten Stellen aufweist. Das Bedienpersonal muss sich während des Testbetriebs und der Anwendung außerhalb des Gefahrenbereichs aufhalten.

4.8 Verlegen der Rohrleitung: Die Rohrleitung ist so zu verlegen, dass bei einem Ausfall die austretenden Medien nicht zu Personen- oder Sachschäden führen. Außerdem kann es bei Berührung des Mediums mit heißen Oberflächen, offenem Feuer oder Funken zu Brand oder Explosion kommen. Siehe Abschnitt 2.4.

5.0 ANWEISUNGEN ZU WARTUNG UND AUSTAUSCH VON SCHLAUCH UND ARMATUR

5.1 Auch bei korrekter Auswahl und sachgemäßem Einbau kann sich die Lebensdauer des Schlauches ohne kontinuierliche Wartung beträchtlich verringern. Die Länge der Wartungsintervalle und der Austausch der Produkte sollte sich nach der Beanspruchung und dem Risikopotential bei eventuellem Schlauchausfall sowie der mit einem Schlauchausfall in der jeweiligen Anwendung oder ähnlichen Anwendungen gemachten Erfahrung richten, damit die Produkte ausgetauscht werden, bevor sie ausfallen. Es muss vom Anwender ein Wartungsplan erstellt und eingehalten werden, der mindestens die Anweisungen von Punkt 5.2 bis 5.7 umfasst.

5.2 Sichtkontrolle des Schlauches/der Armatur: Jede der folgenden Situationen macht ein sofortiges Abschalten und Austauschen der Schlauchleitung erforderlich:

- Verschiebung der Armatur auf dem Schlauch
- Beschädigung, Risse, Schnitte oder Abrieb der Außenschicht (Druckträger ist freigelegt)
- Harter, steifer, verschmorter Schlauch oder Schlauch mit Wärmerrissen
- Risse, beschädigte oder stark korrodierte Armaturen
- Undichte Stellen am Schlauch oder an der Armatur
- Geknickter, zerquetschter, flachgedrückter oder verdrehter Schlauch
- Blaseige, weiche, abgenutzte oder lockere Außenschicht

5.3 Sichtkontrolle aller anderen Faktoren: Die folgenden Teile müssen je nach Erfordernis angezogen, repariert, korrigiert oder ausgetauscht werden:

- Lecks an den Verbindungsstellen
- Übermäßige Ansammlung von Schmutz
- Abgenutzte Schellen, Schutzvorrichtungen oder Schilder
- Flüssigkeitsstand im System, Medientyp, Luftschlüsse

5.4 Funktionstest: Das System ist mit maximalem Betriebsdruck zu betreiben und auf eventuelle Fehlfunktionen und Lecks zu überprüfen. Während des Testbetriebs und der Anwendung muss sich das Personal außerhalb des Gefahrenbereiches aufhalten. Siehe Abschnitt 2.2.

5.5 Austauschintervalle: Schlauchleitungen und die in Armaturen und Adaptern verwendeten Elastomerdichtungen altern mit der Zeit, werden hart, nutzen sich ab und ihre Eigenschaften verschlechtern sich unter Temperaturwechselbeanspruchung und Stauchung. Schlauchleitungen und Elastomerdichtungen sollten daher in bestimmten Zeitabständen überprüft und ausgetauscht werden, und zwar je nach vorheriger Lebensdauer, Richtlinien der Regierung oder Industrie oder wenn Ausfälle zu unzumutbarem Stillstand, Schäden oder Verletzungsrisiko führen könnten. Siehe Abschnitt 1.2. Schlauch und Armaturen sind eventuell auch innerem mechanischen bzw. chemischen Verschleiß durch das beförderte Medium ausgesetzt und können ohne vorherige Anzeichen plötzlich ausfallen. Der Anwender muss die Lebensdauer des Produkts unter solchen Umständen durch entsprechende Tests ermitteln. Siehe dazu auch Abschnitt 2.5.

5.6 Schlauchprüfung und- ausfall: Hydraulische Kraft wird erreicht durch die Anwendung von unter hohem Druck stehenden Flüssigkeiten, um Kraft zu übertragen und Arbeit zu verrichten. Schläuche, Armaturen und Schlauchleitungen sind an diesem Prozess beteiligt, indem sie die Flüssigkeiten unter hohem Druck fördern. Unter Druck stehende Flüssigkeiten können gefährlich sein und sogar zum Tod führen. Deshalb ist äußerste Vorsicht geboten beim Umgang mit unter Druck stehenden Flüssigkeiten und den Schläuchen, die diese transportieren. Von Zeit zu Zeit fallen Schlauchleitungen aus, wenn sie nicht in den jeweils erforderlichen Abständen ausgetauscht werden. Ausfälle sind gewöhnlich auf falschen Gebrauch, Missbrauch, Verschleiß oder ungewöhnliche Wartung zurückzuführen. Wenn Schläuche ausfallen, treten gewöhnlich die unter hohem Druck stehenden Flüssigkeiten als für den Anwender sichtbarer oder unsichtbarer Strahl aus. Daher sollte der Anwender unter keinen Umständen versuchen, das Leck durch „Fühlen“ mit den Händen oder anderen Körperteilen zu finden. Unter hohem Druck stehende Flüssigkeiten durchdringen die Haut und verursachen schwere Gewebsverletzungen oder sogar den Verlust von Gliedmaßen. Auch scheinbar unbedeutende, kleinere Verletzungen durch das Eindringen hydraulischer Flüssigkeiten müssen von einem Arzt behandelt werden, der sich mit den gewebesetzschädigenden Eigenschaften hydraulischer Flüssigkeiten auskennt. Bei Ausfall eines Schlauches muss die Anlage sofort abgeschaltet und der Arbeitsbereich verlassen werden, bis die Schlauchleitung vollkommen drucklos ist. Das alleinige Abschalten der Hydraulikpumpe kann die Schlauchleitung eventuell nicht ganz drucklos machen. Oft werden Rückschlagventile usw. in einem System eingesetzt, was dazu führen kann, dass der Druck auf einer Schlauchleitung bestehen bleibt, auch wenn die Pumpen oder die Anlage nicht in Betrieb sind. Durch winzige, üblicherweise als „Nadelstiche“ bezeichnete Löcher im Schlauch können kleine, gefährlich starke, aber schwer zu erkennende Strahlen hydraulischer Flüssigkeiten austreten. Es kann Minuten oder sogar Stunden dauern, bis der Druck so weit abgelassen ist, dass die Schlauchleitung gefahrlos untersucht werden kann. Sobald der Druck auf Null gesunken ist, kann die Schlauchleitung aus der Anlage ausgebaut und überprüft werden. Bei Ausfällen muss sie immer ausgetauscht werden. Es sollte unter keinen Umständen versucht werden, einen ausgefallenen Schlauch zu flicken oder zu reparieren. Für Informationen zum Austausch der Schlauchleitung wenden Sie sich bitte an die Parker Vertriebsstelle in Ihrer Nähe oder an die zu-

ständige Abteilung bei Parker. Eine ausgefallene Schlauchleitung darf unter keinen Umständen berührt oder untersucht werden, bevor ganz sicher ist, dass der Schlauch keine unter Druck stehende Flüssigkeit mehr enthält. Die Hochdruckflüssigkeit ist äußerst gefährlich und kann zu schweren, ja sogar tödlichen Verletzungen führen.

5.7 Elastomerdichtungen: Elastomerdichtungen altern mit der Zeit, werden hart, nutzen sich ab und ihre Eigenschaften verschlechtern sich unter Temperaturwechselbeanspruchung und Stauchung. Elastomerdichtungen sollten daher überprüft und ausgetauscht werden.

5.8 Kühlgas: Beim Umgang mit Kältesystemen ist besondere Vorsicht geboten. Das plötzliche Austreten von Kühlgasen kann bei Kontakt mit den Augen zur Erblindung und bei Kontakt mit anderen Körperteilen zu Erfrierungen oder anderen schweren Verletzungen führen.

5.9 Druckerdgas (CNG): Parker-Schlauchleitungen für CNG sollten nach dem Einbau und vor dem Betrieb geprüft werden und dann mindestens einmal pro Monat gemäß den Anweisungen auf dem Schild der Schlauchleitung. Es wird empfohlen, den Schlauch unter Druck zu setzen und dann auf undichte Stellen zu prüfen, auch eine Sichtkontrolle auf eventuelle Beschädigung sowie eine Prüfung des elektrischen Widerstands. Vorsicht: Streichhölzer, Kerzen, offenes Feuer und andere Zündquellen dürfen für die Schlauchkontrolle nicht verwendet werden. Lösungen zur Feststellung von Lecks sollten nach Gebrauch abgespült werden.

6.0 LAGERUNG VON SCHLAUCH

6.1 Kontrolle des Alters: Schlauch und Schlauchleitungen müssen so gelagert werden, dass die Kontrolle ihres Alters und der Umschlag des Lagerbestands nach dem FIFO-Prinzip gemäß Herstellungsdatum des Schlauchs und der Schlauchleitungen problemlos möglich sind. Falls vom Hersteller nicht anders angegeben oder durch lokale Gesetze und Bestimmungen anderweitig festgelegt, gilt Folgendes:

6.1.1 Die Haltbarkeit von Gummschlauch als Meterware oder von Schlauch aus zwei oder mehreren Materialien beträgt 28 Quartale (7 Jahre) ab Herstellungsdatum. Die Haltbarkeit verlängert sich um 12 Quartale (3 Jahre), wenn der Schlauch gemäß ISO 2230 gelagert wird.

6.1.2 Die Lagerfähigkeit von Thermoplast- und PTFE-Schlauch gilt als praktisch unbegrenzt

6.1.3 Schlauchleitungen, die die Sichtkontrolle bestanden haben, dürfen nicht länger als 2 Jahre gelagert werden.

6.1.4 Lagerung: Gelagerte Schläuche und Schlauchleitungen dürfen keine Schäden erleiden, die ihre erwartete Lebensdauer verringern. Sie sind daher an einem kühlen, dunklen und trockenen Ort zu lagern und die Enden mit Schutzkappen zu verschließen. Bei der Lagerung müssen Schlauch und Schlauchleitungen vor extremen Temperaturen, Ozon, Ölen, korrosiven Flüssigkeiten oder Dämpfen, Lösungsmitteln, hoher Feuchtigkeit, Nagetieren, Insekten, ultraviolettem Licht, elektromagnetischen Feldern oder radioaktiven Materialien geschützt werden.

Kapitel H

Index der Artikelnummern

Index H-2

Index der Artikelnummern

Artikelnummer	Seite	Artikelnummer	Seite
02Y5-12-12C.....	E-15	02Y6-8-6C.....	E-29
02Y5-12-16C.....	E-15	02Y6-8-9C.....	E-29
02Y5-12-6C.....	E-15	1018X-1-04.....	B-19, B-28
02Y5-12-9C.....	E-15	1018X-2-025.....	B-11, B-19
02Y5-16-12C.....	E-15	1018X-2-04.....	B-19, B-28
02Y5-16-16C.....	E-15	1018X-4-025.....	B-11, B-19
02Y5-16-6C.....	E-15	1018X-4-04.....	B-19, B-28
02Y5-16-9C.....	E-15	1018X-4-04C.....	B-19, B-28
02Y5-2-12C.....	E-15	1018X-4-04ZE.....	B-26
02Y5-2-4C.....	E-15	1018X-4-05.....	B-19
02Y5-2-6C.....	E-15	1018X-6-04C.....	B-19, B-28
02Y5-2-9C.....	E-15	1018X-6-04ZE.....	B-26
02Y5-4-12C.....	E-15	1018X-6-05.....	B-19
02Y5-4-16C.....	E-15	1018X-6-05C.....	B-19
02Y5-4-4C.....	E-15	1018X-6-06.....	B-11, B-19
02Y5-4-6C.....	E-15	1018X-6-06C.....	B-19
02Y5-4-9C.....	E-15	1018X-6-4.....	B-19, B-28
02Y5-6-12C.....	E-15	1018X-8-06.....	B-11, B-19
02Y5-6-16C.....	E-15	1018X-8-06C.....	B-19
02Y5-6-4C.....	E-15	1018X-8-08.....	B-11
02Y5-6-6C.....	E-15	101BL-12-12.....	C-30
02Y5-6-9C.....	E-15	101BL-6-06.....	C-30
02Y5-8-12C.....	E-15	101BL-6-06ZE.....	B-34
02Y5-8-16C.....	E-15	101BL-8-08.....	C-30
02Y5-8-4C.....	E-15	101BL-8-08C.....	C-30
02Y5-8-6C.....	E-15	101BS-8-08.....	C-27
02Y6-12-6C.....	E-29	101BS-8-08C.....	C-27
02Y6-12-9C.....	E-29	101KY-4-04.....	C-23
02Y6-16-9C.....	E-29	101KY-4-05.....	C-23
02Y6-2-4C.....	E-29	101KY-6-05.....	C-23
02Y6-2-6C.....	E-29	101LX-12-12.....	C-40
02Y6-2-9C.....	E-29	101LX-16-16.....	C-40
02Y6-4-4C.....	E-29	101LX-4-03.....	C-40
02Y6-4-6C.....	E-29	101LX-4-04.....	C-40
02Y6-4-9C.....	E-29	101LX-4-04C.....	C-40
02Y6-6-4C.....	E-29	101LX-4-05.....	C-40
02Y6-6-6C.....	E-29	101LX-4-05C.....	C-40
02Y6-6-9C.....	E-29	101LX-6-04.....	C-40
02Y6-8-4C.....	E-29	101LX-6-05.....	C-40

Artikelnummer	Seite	Artikelnummer	Seite
101LX-6-05C	C-40	1068X-6-06C	B-12, B-20
101LX-6-06	C-40	1068X-6-4	B-20, B-29
101LX-8-06	C-40	1068X-8-06	B-12
101LX-8-06C	C-40	1068X-8-08	B-12
101LX-8-08	B-19, C-40	1068X-8-08C	B-12
101LX-8-08C	B-19, C-40	106LX-8-08	B-20
101TX-1-02-PL	C-12	106LX-8-08C	B-20
101TX-1-025-PL	C-12	106TX-4-025W	C-10
101TX-2-02-PL	C-12	106TX-6-03W	C-10
101TX-2-025-PL	C-12	106TX-6-04W	C-10
101TX-2-03-PL	C-12	1078X-4-04	B-22, B-31
101TX-2-04-PL	C-12	1078X-6-05	B-22
101TX-4-025-PL	C-12	1078X-6-06	B-13, B-22
101TX-4-03-PL	C-12	1078X-6-06C	B-13
101TX-4-04-PL	C-12	1078X-8-08	B-13
101TX-4-05-PL	C-12	1078X-8-08C	B-13
101TX-6-05-PL	C-12	10C8X-12-06	B-8
102TX-1-025-PL	C-12	10C8X-14-06	B-8
102TX-1-03-PL	C-12	10C8X-16-08	B-8
102TX-2-03W	C-12	10K0101-12-12C	E-39
102TX-4-04-PL	C-12	10K0101-16-16C	E-39
1038X-10-08	B-12	10K0202-12-12C	E-37
1038X-6-06	B-12	10K0202-16-16C	E-37
1038X-8-06	B-12	10KL02-12C	E-37
1038X-8-08	B-12	10KL02-16C	E-37
1058X-4-04	B-20, B-28	10KT02-12C	E-38
1058X-6-04	B-20, B-28	10KT02-16C	E-38
1063X-6-06C	B-3	10KX02-12C	E-38
1068X-10-08	B-12	10KX02-16C	E-38
1068X-4-025	B-12	1158X-8-08	B-14
1068X-4-04C	B-20, B-29	1178X-8-08	B-15
1068X-4-4	B-20, B-29	1198X-8-08	B-15
1068X-5-04	B-20, B-29	11C8X-14-06	B-8
1068X-5-04C	B-20, B-29	11C8X-16-08	B-8
1068X-6-025	B-12	13B8X-4-025	B-11, B-23
1068X-6-04C	B-20, B-29	13B8X-4-04	B-23, B-32
1068X-6-05	B-20	13B8X-6-04	B-23, B-32
1068X-6-05C	B-20	13B8X-6-05	B-23
1068X-6-06	B-12, B-20	13B8X-6-06	B-11, B-23

Artikelnummer	Seite	Artikelnummer	Seite
13B8X-8-06	B-11, B-23	1928X-8-06	B-9, B-21
13B8X-8-08	B-11	1928X-8-06C	B-21
13BNX-24-20	B-23	1928X-8-08	B-9
15K0101-1-1C	E-39	192BC-8-06	C-30
15K0101-2-2C	E-39	192BL-16-12	C-30
15K0101-4-4C	E-39	192BL-6-06	C-30
15K0101-6-6C	E-39	192BL-8-08	C-30
15K0101-8-8C	E-39	192BL-8-08C	C-30
15K0201-1-8C	E-39	192BS-8-08	C-27
15K0201-2-8C	E-39	192BS-8-08C	C-27
15K0201-4-8C	E-39	192EH-12-12	C-6
15K0201-6-8C	E-39	192EH-8-08	C-3, C-6
15K0202-2-2C	E-37	192ES-16-16	C-3, C-6
15K0202-4-4C	E-37	192ES-20-20	C-3, C-6
15K0202-6-6C	E-37	192KX-4-04W	C-25
15K0202-8-8C	E-37	192KX-6-05W	C-25
15KL02-4C	E-37	192KX-6-06W	C-16
15KL02-6C	E-37	192KY-6-05	C-20
15KL02-8C	E-37	192LX-12-08C	B-3, C-37
15KT02-4C	E-38	192LX-16-12	C-37
15KT02-6C	E-38	192LX-16-12C4462	C-37
15KT02-8C	E-38	192LX-20-16	C-37
15KX02-4C	E-38	192LX-4-03	C-37
15KX02-6C	E-38	192LX-4-03C	C-37
15KX02-8C	E-38	192LX-6-05	C-37
16A8X-8-08	B-16	192LX-6-05C	C-37
16F8X-8-08	B-16	192LX-8-06	C-37
16N8X-8-08	B-17	192LX-8-06C	C-37
16Y2X-4-025	C-51, C-63	192LX-8-08	B-3, B-21, C-16, C-37
16Y2X-4-03	C-51, C-63	192LX-8-08C	B-3, B-21, C-37
1922X-4-025	C-51, C-64	1AY2X-10-05	C-50, C-63, C-70
1922X-4-03	C-51, C-64	1AY2X-13-05	C-50, C-63, C-70
1923X-8-06C	B-3	1AY2X-6-025	C-50, C-63
1925X-4-3	C-54	1AY2X-6-03	C-50, C-63, C-70
1928X-4-025	B-9, B-21, C-20	1AY2X-8-05	C-50, C-63, C-70
1928X-4-04	B-21, B-29	1AY5X-11-08	C-53
1928X-4-04C	B-21, B-29	1AY5X-16-12	C-53
1928X-6-06	B-9, B-21	1AY5X-6-03	C-53
1928X-6-06C	B-21	1AY8X-6-025	B-14, C-21

Artikelnummer	Seite	Artikelnummer	Seite
1AY8X-6-04	B-22, B-30	1C3LX-8-025	C-38
1AY8X-8-05	B-22	1C3LX-8-03	C-38
1AYBL-11-06	C-31	1C3LX-8-03C	C-38
1AYBL-11-08	C-31	1C3LX-8-04	C-38
1AYBL-11-08C	C-31	1C3LX-8-04C	C-38
1AYBS-11-08	C-28	1C68X-14-06	B-7
1AYBS-11-08C	C-28	1C68X-16-08	B-7
1AYCX-16-16	C-56	1C6LX-12-05	C-39
1AYJX-11-08W	C-50	1C92X-12-05	C-50, C-64
1AYJX-16-12W	C-50, C-56	1C93X-14-06C	B-4
1AYKX-6-04W	C-25	1C93X-16-06C	B-4
1AYKX-8-05W	C-25	1C95X-16-08	C-53
1AYKX-8-06W	C-17	1C95X-25-12	C-53
1AYKY-6-04	C-21	1C98X-10-04	B-24, B-32
1AYKY-8-05	C-21	1C98X-10-04C	B-4, B-24, B-32
1AYLX-11-08	C-17, C-35	1C98X-12-04	B-24
1AYLX-11-08C	C-35	1C98X-12-05	B-24
1AYLX-16-12	C-35	1C98X-12-06	B-7, B-24
1AYLX-6-025	C-35	1C98X-12-06C	B-24
1AYLX-6-02	C-35	1C98X-14-06	B-7, B-24
1AYLX-6-03	C-35	1C98X-14-06C	B-24
1AYLX-6-03C	C-35	1C98X-16-05	B-24
1AYLX-6-04	C-35	1C98X-16-08	B-7
1AYLX-6-04C	C-35	1C98X-8-025	B-7, B-24, C-20
1AYLX-8-05	C-35	1C98X-8-025C	B-24, C-20
1AYLX-8-05C	C-35	1C98X-8-04	B-24, B-32
1AYLX-8-06	C-35	1C98X-8-04C	B-4, B-24, B-32
1AYLX-8-06C	C-35	1C9BL-14-06	C-31
1AYTX-6-025W	C-10	1C9BL-14-08	C-31
1AYTX-6-02W	C-10	1C9BL-14-08C	C-31
1AYTX-6-03W	C-10	1C9BL-16-06	C-31
1AYTX-6-04W	C-10	1C9BL-16-08	C-31
1AYTX-8-05W	C-10	1C9BL-16-08C	C-31
1C35X-8-03	C-53	1C9BL-25-12	C-31
1C38X-10-06	B-6	1C9BS-14-08	C-27
1C38X-12-06	B-6	1C9BS-14-08C	C-27
1C38X-12-08	B-6	1C9BS-16-08	C-27
1C38X-15-08	B-6	1C9BS-16-08C	C-27
1C38X-8-06	B-6	1C9CX-30-16W	C-56

Artikelnummer	Seite	Artikelnummer	Seite
1C9JX-16-08W	C-50	1D28X-14-06	B-9
1C9JX-25-12W	C-50, C-56	1D28X-16-08	B-9
1C9JX-30-16W	C-50	1D98X-4-025	B-21
1C9KX-10-04W	C-25	1D98X-4-025C	B-21
1C9KX-14-06W	C-16	1D98X-4-04C	B-21, B-30
1C9KX-16-05W	C-25	1D98X-4-4	B-21, B-30
1C9KY-10-04	C-20	1D98X-6-04C	B-21
1C9KY-12-05	C-20	1D98X-6-05	B-21
1C9KY-14-05	C-20	1D98X-6-06	B-21
1C9KY-16-04	C-20	1D98X-6-06C	B-21
1C9KY-16-05	C-20	1D9EH-12-12	C-6
1C9LX-10-04	C-34	1D9EH-8-08	C-3, C-6
1C9LX-12-05	C-34	1D9ES-16-16	C-3, C-6
1C9LX-12-06	C-34	1D9ES-20-20	C-3, C-6
1C9LX-14-05	C-34	1D9KY-4-04	C-22
1C9LX-14-06	C-34	1D9LX-4-025	C-38
1C9LX-14-06C	C-34	1D9LX-4-03	C-38
1C9LX-16-03	C-34	1D9LX-4-04	C-38
1C9LX-16-04	C-34	1D9LX-4-05	C-38
1C9LX-16-05	C-34	1D9LX-4-06	C-38
1C9LX-16-05C	C-34	1D9LX-8-08	B-21
1C9LX-16-06	C-34	1MR2X-12-03	C-52
1C9LX-16-06C	C-34	1MR2X-8-03	C-52
1C9LX-16-08	B-4, B-24, C-16, C-34	1MR2X	C-52
1C9LX-16-08C	B-4, C-34	1MRLX-6-03	C-39
1C9LX-25-12	C-34	1MRLX-8-03	C-39
1C9LX-25-12C4462	C-34	1TM2X-8-03-HPK	C-52, C-65, C-70, D-5
1C9LX-30-16	C-34	1TM2X-8-05-HPK	C-52, C-65, C-70, D-5
1C9LX-8-025	C-34	1TMBL-9-08-HPK	C-31, D-5
1C9NX-38-20	B-24	1TMBS-8-05-HPK	C-23
1C9TX-10-04W	C-11	1TMBS-9-08-HPK	C-28, D-5
1C9TX-12-05W	C-11	1TMKY-8-05-HPK	D-5
1C9TX-14-05W	C-11	1TMWX-9-08-HPK	D-5
1C9TX-16-025W	C-11	1U08X-4-04	B-23, B-31
1C9TX-16-02W	C-11	1U08X-4-04C2W	B-31
1C9TX-16-03W	C-11	1U08X-6-04	B-23, B-31
1C9TX-16-04W	C-11	1U08X-6-04C2W	B-31
1C9TX-16-05W	C-11	1U08X-6-05	B-23
1D28X-12-06	B-9	1U08X-6-06	B-10, B-23

Artikelnummer	Seite	Artikelnummer	Seite
1U08X-6-06C2W	B-10	1YA5X-1-03	C-54
1U08X-8-06	B-10, B-23	1YA5X-3-03	C-54
1U08X-8-06C2W	B-10	1YALX-1-025	C-36
1U08X-8-08	B-10	1YALX-1-025C	C-36
1U0KY-4-04	C-22	1YALX-1-03	C-36
1U0TX-2-02W	C-11	1YALX-1-03C	C-36
1U0TX-4-025W	C-11	1YALX-3-025	C-36
1U0TX-4-02W	C-11	1YALX-3-03	C-36
1U0TX-4-03W	C-11	1YALX-3-03C	C-36
1U0TX-4-04W	C-11	1YALX-3-04	C-36
1U0TX-6-05W	C-11	1YALX-3-05C	C-36
1Y2CX-16-16	C-56	1YALX-6-03	C-36
1Y2JX-16-12W	C-51	1YALX-6-03C	C-36
1Y2JX-16-16W	C-51	1YALX-6-04	C-36
1Y2LX-12-08C	C-44	1YALX-6-05	C-36
1Y2LX-12-12C4462	C-44	1YALX-6-05C	C-36
1Y2LX-3-04C	C-44	1YALX-6-06	C-36
1Y2LX-6-025	C-44	1YALX-6-06C	C-36
1Y2LX-6-03	C-44	1YBKY-4-04	C-23
1Y2LX-6-04	C-44	1YBKY-4-05	C-23
1Y2LX-9-05	C-44	1YBKY-6-05	C-23
1Y2LX-9-06C	C-44	1YBTX-2-025W	C-14
1Y2LX-9-08	C-44	1YBTX-2-02W	C-14
1Y42X-4-025	C-49, C-62	1YBTX-2-03-PL	C-14
1Y42X-4-03	C-49, C-62	1YBTX-2-04-PL	C-14
1Y42X-6-025	C-49, C-62	1YBTX-4-025W	C-14
1Y42X-6-03	C-49, C-62, C-69	1YBTX-4-03W	C-14
1Y42X-6-04	C-49	1YBTX-4-04-PL	C-14
1Y42X-6-05	C-49, C-62, C-69	1YBTX-4-05-PL	C-14
1Y42X-9-03	C-49, C-62, C-69	1YBTX-6-05W	C-14
1Y42X-9-04	C-49	1YHTX-4-025-PL	C-14
1Y42X-9-05	C-49, C-62, C-69	1YHTX-4-025W-LH	C-14
1Y4KY-9-05	C-21	1YHTX-6-03-PL	C-14
1Y4LX-9-08	C-36	1YHTX-6-03W-LH	C-14
1Y4LX-9-08C	C-36	1YHTX-6-04W-LH	C-14
1Y9LX-4-03	C-37	1YHTX-6-04W	C-14
1Y9LX-4-03C	C-37	1YHTX-6-05W-LH	C-14
1Y9LX-6-05	C-37	1YHTX-6-05W	C-14
1Y9LX-8-08	C-37	1YM2X-6-025	C-49, C-62

Artikelnummer	Seite	Artikelnummer	Seite
1YM2X-6-03	C-49, C-62, C-69	2380N-04V10-MSHA.	B-25
1YM2X-6-04	C-49	2380N-05V00W.	C-18
1YM2X-6-05	C-49, C-62, C-69	2380N-06V50-HT	C-18
1YMJX-11-08W.	C-49	2388N-04V00	B-27
1YMJX-12-08W.	C-49	2388N-04V12W.	C-19
1YMKY-6-05	C-21	2388N-08V12W.	C-26
1YMLX-11-08	C-35	2440D-025V32-TC	C-33
1YMLX-6-05	C-35	2440D-025V32	C-32
1YZTX-1-025W	C-13	2440D-02V32-TC	C-33
1YZTX-1-02WS	C-13	2440D-02V32	C-32
1YZTX-2-025-PL	C-13	2440D-03V32-TC	C-33
1YZTX-2-02W	C-13	2440D-03V32	C-32
1YZTX-2-03W	C-13	2440D-04V32-TC	C-33
1YZTX-4-025W	C-13	2440D-04V32	C-32
1YZTX-4-03W	C-13	2440D-05V32-TC	C-33
1YZTX-5-025-PL	C-13	2440D-05V32	C-32
1YZTX-5-04W	C-13	2440N-06V30	C-32
1YZTX-5-05W	C-13	2440N-06V32-TC	C-33
2022N-04V15-10K.	B-2	2440N-06V60-HT	C-32
2022N-06V15-10K.	B-2	2440N-08V30	C-32
2022N-08V15-10K.	B-2	2440N-08V32-TC	C-33
216-200-18	F-2	2440N-12V30	C-32
220-200-22	F-2	2440N-16V30	C-32
2240D-025V32-TC	C-8	2448D-025V32-TC	C-45
2240D-02V32-TC	C-8	2580N-06V10-MSHA.	B-33
2240D-03V32-TC	C-8	2580N-06V12	C-29
2240D-04V32-TC	C-8	2580N-08V12	C-29
2244N-025V00	B-5	2580N-08V52-HT	C-29
2244N-06V00	B-5	2580N-12V12	C-29
2244N-06V10W.	C-15	2640D-025V32	C-48
2244N-08V10	B-5	2640D-03V32	C-48
2244N-08V10W.	C-15	2640D-04V32	C-48
2248D-025V32-TC	C-9	2640D-05V32	C-48
2248D-03V32-TC	C-9	2640N-08V32	C-48
2248D-05V32-TC	C-9	2640N-12V32	C-48
2380M-04V30W	C-24	2640N-12V62-HT	C-48
2380M-05V30W	C-24	2640N-16V32	C-48
2380N-025V10W.	C-18	2648N-12V32	C-55
2380N-04V00W.	C-18	2648N-16V32	C-55

Artikelnummer	Seite	Artikelnummer	Seite
2740D-025V16	C-57	5Y01-4-6C	E-14
2740D-03V34	C-57	5Y01-4-8C	E-14
2740D-05V34	C-57	5Y01-6-12C	E-14
2740D-08V30	C-57	5Y01-6-16C	E-14
2741D-05V34/10	C-58	5Y01-6-4C	E-14
2748D-05V34/16	C-60	5Y01-6-6C	E-14
2748D-05V34	C-59	5Y01-6-8C	E-14
2748D-08V30	C-59	5Y01-9-12C	E-14
2749D-03V34	C-61	5Y01-9-16C	E-14
2749D-05V34	C-61	5Y01-9-4C	E-14
2840D-03V34	C-66	5Y01-9-6C	E-14
2840D-05V36	C-66	5Y01-9-8C	E-14
2840D-08V30	C-66	5Y02-12-12C	E-18
2841D-05V36/17	C-67	5Y02-12-16C	E-18
2848D-05V34	C-68	5Y02-12-8C	E-18
2848D-08V30	C-68	5Y02-16-12C	E-18
2849D-05V34	C-71	5Y02-16-16C	E-18
292EJ-12-12	C-7	5Y02-16-8C	E-18
292EJ-16-16	C-4, C-7	5Y02-4-2C	E-18
292EJ-20-20	C-4, C-7	5Y02-4-4C	E-18
292EJ-8-08	C-4, C-7	5Y02-4-6C	E-18
2D9EJ-12-12	C-7	5Y02-4-8C	E-18
2D9EJ-16-16	C-4, C-7	5Y02-6-12C	E-18
2D9EJ-20-20	C-4, C-7	5Y02-6-2C	E-18
2D9EJ-8-08	C-4, C-7	5Y02-6-4C	E-18
508-J-500-10	F-2	5Y02-6-6C	E-18
510-A-500-12	F-2	5Y02-6-8C	E-18
520-A-500-26	F-2	5Y02-9-12C	E-18
5Y01-12-12C	E-14	5Y02-9-4C	E-18
5Y01-12-16C	E-14	5Y02-9-6C	E-18
5Y01-12-4C	E-14	5Y02-9-8C	E-18
5Y01-12-8C	E-14	5Y5Y-12-12C	E-16
5Y01-16-12C	E-14	5Y5Y-12-16C	E-16
5Y01-16-16C	E-14	5Y5Y-16-16C	E-16
5Y01-16-4C	E-14	5Y5Y-4-16C	E-16
5Y01-16-8C	E-14	5Y5Y-4-4C	E-16
5Y01-4-12C	E-14	5Y5Y-4-6C	E-16
5Y01-4-2C	E-14	5Y5Y-4-9C	E-16
5Y01-4-4C	E-14	5Y5Y-6-12C	E-16

Artikelnummer	Seite	Artikelnummer	Seite
5Y5Y-6-16C.....	E-16	5YY6-16-9C	E-12
5Y5Y-6-6C.....	E-16	5YY6-4-4C	E-12
5Y5Y-6-9C.....	E-16	5YY6-4-6C	E-12
5Y5Y-9-12C.....	E-16	5YY6-4-9C	E-12
5Y5Y-9-16C.....	E-16	5YY6-6-4C	E-12
5Y5Y-9-9C.....	E-16	5YY6-6-6C	E-12
5Y6Y-12-4C.....	E-17	5YY6-6-9C	E-12
5Y6Y-12-9C.....	E-17	5YY6-9-4C	E-12
5Y6Y-16-4C.....	E-17	5YY6-9-6C	E-12
5Y6Y-16-9C.....	E-17	5YY6-9-9C	E-12
5Y6Y-4-4C.....	E-17	601LX-16-16C.....	C-40
5Y6Y-4-6C.....	E-17	612-400-14	F-2
5Y6Y-6-4C.....	E-17	620-100-18	F-2
5Y6Y-6-6C.....	E-17	65YLX-6-3	C-43
5Y6Y-6-9C.....	E-17	65YLX-6-3C.....	C-43
5Y6Y-9-4C.....	E-17	65YLX-6-4	C-43
5Y6Y-9-6C.....	E-17	65YLX-6-4C.....	C-43
5Y6Y-9-9C.....	E-17	66YLX-4-3	C-43
5YY5-12-16C.....	E-11	66YLX-4-3C.....	C-43
5YY5-12-6C.....	E-11	692LX-16-16C.....	C-37
5YY5-12-9C.....	E-11	6AYLX-16-16C.....	C-35
5YY5-16-12C	E-11	6AYLX-6-2AC	C-35, C-47
5YY5-16-4C	E-11	6AYWX-10-5C-55	C-73
5YY5-16-6C	E-11	6C9HX-16-8C	C-64
5YY5-16-9C	E-11	6C9LX-30-16C	C-34
5YY5-4-12C	E-11	6HYLX-4-2AC-PL-LH	C-46, C-51
5YY5-4-16C	E-11	6HYLX-4-2AC-PL	C-46, C-51
5YY5-4-6C	E-11	6HYLX-4-3C-PL-LH	C-42
5YY5-4-9C	E-11	6HYLX-4-3C-PL	C-42
5YY5-6-12C	E-11	6HYLX-6-2AC-PL-LH	C-46, C-51
5YY5-6-4C	E-11	6HYLX-6-3C-PL-LH	C-42
5YY5-6-9C	E-11	6HYLX-6-3C-PL	C-42
5YY5-9-12C	E-11	6HYLX-6-4C-PL-LH	C-42
5YY5-9-16C	E-11	6HYLX-6-4C-PL	C-42
5YY5-9-4C	E-11	6HYLX-9-5C-PL-LH	C-42
5YY5-9-6C	E-11	6HYLX-9-5C-PL	C-42
5YY6-12-4C.....	E-12	6Y01-4-12C.....	E-28
5YY6-12-6C.....	E-12	6Y01-4-16C.....	E-28
5YY6-12-9C.....	E-12	6Y01-4-2C.....	E-28

Artikelnummer	Seite	Artikelnummer	Seite
6Y01-4-4C.....	E-28	6Y6Y-6-6C.....	E-31
6Y01-4-6C.....	E-28	6Y6Y-6-9C.....	E-31
6Y01-4-8C.....	E-28	6Y6Y-9-9C.....	E-31
6Y01-6-16C.....	E-28	6YHLX-4-2AC-PL-LH.....	C-46, C-51
6Y01-6-2C.....	E-28	6YHLX-4-2AC-PL.....	C-46, C-51
6Y01-6-4C.....	E-28	6YHLX-4-3C-PL-LH.....	C-41
6Y01-6-6C.....	E-28	6YHLX-4-3C-PL.....	C-41
6Y01-6-8C.....	E-28	6YHLX-6-3C-PL-LH.....	C-41
6Y01-9-12C.....	E-28	6YHLX-6-3C-PL.....	C-41
6Y01-9-16C.....	E-28	6YHLX-6-4C-PL-LH.....	C-41
6Y01-9-4C.....	E-28	6YHLX-6-4C-PL.....	C-41
6Y01-9-6C.....	E-28	6YHLX-9-5C-PL-LH.....	C-41
6Y01-9-8C.....	E-28	6YHLX-9-5C-PL.....	C-41
6Y02-4-12C.....	E-32	6YMHX-11-8C.....	C-62
6Y02-4-2C.....	E-32	6YMHX-12-8C.....	C-62
6Y02-4-4C.....	E-32	6YMWX-11-8C.....	C-69
6Y02-4-6C.....	E-32	6YMWX-12-8C.....	C-69
6Y02-4-8C.....	E-32	6YMWX-6-5C-55.....	C-72
6Y02-6-12C.....	E-32	6YY5-4-12C.....	E-13
6Y02-6-2C.....	E-32	6YY5-4-16C.....	E-13
6Y02-6-4C.....	E-32	6YY5-4-4C.....	E-13
6Y02-6-6C.....	E-32	6YY5-4-6C.....	E-13
6Y02-6-8C.....	E-32	6YY5-4-9C.....	E-13
6Y02-9-12C.....	E-32	6YY5-6-12C.....	E-13
6Y02-9-16C.....	E-32	6YY5-6-16C.....	E-13
6Y02-9-2C.....	E-32	6YY5-6-4C.....	E-13
6Y02-9-4C.....	E-32	6YY5-6-6C.....	E-13
6Y02-9-8C.....	E-32	6YY5-6-9C.....	E-13
6Y25X-12-8C.....	C-51	6YY5-9-12C.....	E-13
6Y25X-9-8C.....	C-51	6YY5-9-16C.....	E-13
6Y2LX-16-12C.....	C-44	6YY5-9-4C.....	E-13
6Y4HX-16-8C.....	C-62	6YY5-9-9C.....	E-13
6Y4LX-4-2AC.....	C-47	6YY6-4-6C.....	E-27
6Y4LX-6-2AC.....	C-47	6YY6-4-9C.....	E-27
6Y4WX-16-8C.....	C-69	6YY6-6-4C.....	E-27
6Y4WX-9-5C-55.....	C-72	6YY6-6-9C.....	E-27
6Y6Y-4-4C.....	E-31	6YY6-9-4C.....	E-27
6Y6Y-4-6C.....	E-31	6YY6-9-9C.....	E-27
6Y6Y-4-9C.....	E-31	AV5Y-12C-20.....	E-42

Artikelnummer	Seite	Artikelnummer	Seite
AV5Y-16C-20.....	E-42	KL-08.....	F-4
AV5Y-4C-20.....	E-42	KL-12.....	F-4
AV5Y-6C-20.....	E-42	KL2543.....	F-4
AV5Y-9C-20.....	E-42	L5Y-12C.....	E-22
AV6Y-4C-30.....	E-47	L5Y-16C.....	E-22
AV6Y-4C-60.....	E-50	L5Y-4C.....	E-22
AV6Y-6C-30.....	E-47	L5Y-6C.....	E-22
AV6Y-6C-60.....	E-50	L5Y-9C.....	E-22
AV6Y-9C-30.....	E-47	L6Y-4C.....	E-33
AV6Y-9C-60.....	E-50	L6Y-6C.....	E-33
CV5Y-4C-20.....	E-45	L6Y-9C.....	E-33
CV5Y-6C-20.....	E-45	MHDC010.....	F-2
CV5Y-9C-20.....	E-45	MHDC011.....	F-2
CV6Y-4C-60.....	E-52	MHDC012.....	F-2
CV6Y-9C-60.....	E-52	MHDC014.....	F-2
ESH-08.....	C-2	MHDC016.....	F-2
ESH200-16.....	C-2	MHDC018.....	F-2
ESH200-20.....	C-2	MHDC020.....	F-2
ESH250Plus-08.....	C-5	MHDC022.....	F-2
ESH250Plus-12.....	C-5	MHDC024.....	F-2
ESH250Plus2-16.....	C-5	MHDC026.....	F-2
ESH250Plus2-20.....	C-5	MHDC032.....	F-2
HBPHM4-B.....	E-35	MK022-03-038.....	F-3
HBPHM6-B.....	E-35	MK022-03-039.....	F-3
HBPHM9-B.....	E-35	MK022-03-041.....	F-3
HBPLM12-B.....	E-24	MK022-03-042.....	F-3
HBPLM16-B.....	E-24	MK022-03-043.....	F-3
HBPLM4-B.....	E-24	MK022-03-045.....	F-3
HBPLM6-B.....	E-24	MSG060.....	F-3
HBPLM9-B.....	E-24	MSG2006.....	F-3
HPK-HS-8.....	D-5	MSG2106.....	F-3
HPK-HSP-8.....	D-5	MSG4113.....	F-3
HS-03.....	F-4	MSG4120.....	F-3
HS-05.....	F-4	MSG4125.....	F-3
HS-08.....	F-4	PVC-S-03.....	F-4
HS-12.....	F-4	PVC-S-05.....	F-4
HS-16.....	F-4	PVC-S-08.....	F-4
KL-03.....	F-4	PVC-S-12.....	F-4
KL-05.....	F-4	PVC-S-16.....	F-4

Artikelnummer	Seite	Artikelnummer	Seite
SV5Y-12C-20.....	E-41	X5Y-9C	E-23
SV5Y-16C-20.....	E-41	X6Y-4C	E-34
SV5Y-4C-20.....	E-41	X6Y-6C	E-34
SV5Y-6C-20.....	E-41	X6Y-9C	E-34
SV5Y-9C-20.....	E-41	Y204-0275C	E-25
SV6Y-4C-30.....	E-46	Y204-0300C	E-25
SV6Y-4C-60.....	E-49	Y204-0400C	E-25
SV6Y-6C-30.....	E-46	Y204-0600C	E-25
SV6Y-6C-60.....	E-49	Y204-0800C	E-25
SV6Y-9C-30.....	E-46	Y204-1000C	E-25
SV6Y-9C-60.....	E-49	Y204-1200C	E-25
T5Y-12C.....	E-22	Y206-0300C	E-25
T5Y-16C.....	E-22	Y206-0400C	E-25
T5Y-4C.....	E-22	Y206-0600C	E-25
T5Y-6C.....	E-22	Y206-0800C	E-25
T5Y-9C.....	E-22	Y206-1000C	E-25
T6Y-4C.....	E-33	Y206-1200C	E-25
T6Y-6C.....	E-33	Y209-0400C	E-25
T6Y-9C.....	E-33	Y209-0600C	E-25
TFTF-8-8.....	D-5	Y209-0800C	E-25
TFTF-8-9.....	D-5	Y209-1000C	E-25
TFTF-9-9.....	D-5	Y209-1200C	E-25
TMCAP-8.....	D-5	Y212-0400C	E-25
TMCAP-9.....	D-5	Y212-0600C	E-25
TV15Y-16C-20.....	E-44	Y212-0800C	E-25
TV16Y-4C-30.....	48	Y212-1000C	E-25
TV16Y-4C-60.....	E-51	Y212-1200C	E-25
TV16Y-6C-30.....	48	Y216-0600C	E-25
TV16Y-9C-30.....	48	Y216-0800C	E-25
TV16Y-9C-60.....	E-51	Y216-1000C	E-25
TV25Y-16C-20.....	E-43	Y216-1200C	E-25
TV25Y-4C-20.....	E-43	Y2C-12C	E-24
TV25Y-6C-20.....	E-43	Y2C-16C	E-24
TV25Y-9C-20.....	E-43	Y2C-4C	E-24
UHPLABEL	F-4	Y2C-6C	E-24
X5Y-12C	E-23	Y2C-9C	E-24
X5Y-16C	E-23	Y2N-12C	E-23
X5Y-4C	E-23	Y2N-16C	E-23
X5Y-6C	E-23	Y2N-4C	E-23

Artikelnummer	Seite	Artikelnummer	Seite
Y2N-6C	E-23	Y501-6-6C	E-21
Y2N-9C	E-23	Y501-6-8C	E-21
Y404-0275C	E-35	Y501-9-12C	E-21
Y404-0300C	E-35	Y501-9-16C	E-21
Y404-0400C	E-35	Y501-9-4C	E-21
Y404-0600C	E-35	Y501-9-6C	E-21
Y404-0800C	E-35	Y501-9-8C	E-21
Y404-1000C	E-35	Y5Y5-12-12C	E-19
Y404-1200C	E-35	Y5Y5-12-16C	E-19
Y406-0300C	E-35	Y5Y5-4-12C	E-19
Y406-0600C	E-35	Y5Y5-4-16C	E-19
Y406-0800C	E-35	Y5Y5-4-4C	E-19
Y406-1000C	E-35	Y5Y5-4-6C	E-19
Y406-1200C	E-35	Y5Y5-6-12C	E-19
Y409-0275C	E-35	Y5Y5-6-16C	E-19
Y409-0400C	E-35	Y5Y5-6-6C	E-19
Y409-0600C	E-35	Y5Y5-6-9C	E-19
Y409-0800C	E-35	Y5Y5-9-12C	E-19
Y409-1000C	E-35	Y5Y5-9-16C	E-19
Y409-1200C	E-35	Y5Y5-9-9C	E-19
Y4N-4C	E-34	Y5Y6-12-4C	E-20
Y4N-6C	E-34	Y5Y6-12-9C	E-20
Y4N-9C	E-34	Y5Y6-16-6C	E-20
Y4NC-4C-AV	E-35	Y5Y6-16-9C	E-20
Y4NC-6C-AV	E-35	Y5Y6-4-4C	E-20
Y4NC-9C-AV	E-35	Y5Y6-4-6C	E-20
Y501-12-12C	E-21	Y5Y6-4-9C	E-20
Y501-12-16C	E-21	Y5Y6-6-4C	E-20
Y501-12-4C	E-21	Y5Y6-6-9C	E-20
Y501-12-6C	E-21	Y5Y6-9-4C	E-20
Y501-12-8C	E-21	Y5Y6-9-9C	E-20
Y501-16-12C	E-21	Y601-4-12C	E-30
Y501-16-16C	E-21	Y601-4-2C	E-30
Y501-16-4C	E-21	Y601-4-4C	E-30
Y501-16-6C	E-21	Y601-4-6C	E-30
Y501-16-8C	E-21	Y601-4-8C	E-30
Y501-4-4C	E-21	Y601-6-4C	E-30
Y501-4-8C	E-21	Y601-6-6C	E-30
Y501-6-4C	E-21	Y601-9-12C	E-30

Artikelnummer	Seite	Artikelnummer	Seite
Y601-9-16C.....	E-30	YA16C-PLUG	E-6
Y601-9-4C.....	E-30	YA6C-CAP.....	E-6
Y601-9-6C.....	E-30	YA6C-PLUG	E-6
Y601-9-8C.....	E-30	YA8C-CAP.....	E-6
Y6TF-6-8.....	D-5	YA8C-PLUG	E-6
Y6TF-9-8.....	D-5	YAY1-11-16C.....	E-7
Y6TF-9-9.....	D-5	YAY1-16-16C.....	E-7
Y6Y6-4-4C.....	E-30	YAY1-8-16C.....	E-7
Y6Y6-4-6C.....	E-30	YAY2-11-16C.....	E-7
Y6Y6-4-9C.....	E-30	YAY2-16-16C.....	E-7
Y6Y6-6-6C.....	E-30	YAY2-8-16C.....	E-7
Y6Y6-6-9C.....	E-30	YAY5-11-12C.....	E-7
Y6Y6-9-9C.....	E-30	YAY5-11-6C.....	E-7
YA01-11-12C.....	E-9	YAY5-16-12C.....	E-7
YA01-11-16C.....	E-9	YAY5-6-12C.....	E-7
YA01-11-6C.....	E-9	YAY5-6-4C.....	E-7
YA01-11-8C.....	E-9	YAY5-6-6C.....	E-7
YA01-16-12C.....	E-9	YAY5-8-12C.....	E-7
YA01-16-16C.....	E-9	YAY5-8-6C.....	E-7
YA01-16-20C.....	E-9	YAY6-10-6C.....	E-5
YA01-16-24C.....	E-9	YAY6-10-9C.....	E-5
YA01-16-32C.....	E-9	YAY6-11-9C.....	E-5
YA01-16-8C.....	E-9	YAY6-6-4C.....	E-5
YA01-6-2C.....	E-9	YAY6-6-6C.....	E-5
YA01-6-4C.....	E-9	YAY6-6-9C.....	E-5
YA01-6-6C.....	E-9	YAY6-8-6C.....	E-5
YA01-6-8C.....	E-9	YAY6-8-9C.....	E-5
YA01-8-12C.....	E-9	YAYA-10-10C.....	E-5
YA01-8-16C.....	E-9	YAYA-10-6C.....	E-5
YA01-8-4C.....	E-9	YAYA-11-11C.....	E-5
YA01-8-6C.....	E-9	YAYA-11-8C.....	E-5
YA01-8-8C.....	E-9	YAYA-16-11C.....	E-5
YA02-11-8C.....	E-8	YAYA-16-16C.....	E-5
YA02-6-4C.....	E-8	YAYA-6-6C.....	E-5
YA02-6-8C.....	E-8	YAYA-8-6C.....	E-5
YA02-8-8C.....	E-8	YAYA-8-8C.....	E-5
YA11C-CAP.....	E-6	YTTF-10-8.....	D-5
YA11C-PLUG	E-6	YTTF-10-9.....	D-5
YA16C-CAP.....	E-6	YTTF-12-8.....	D-5

Artikelnummer	Seite	Artikelnummer	Seite
YTTF-12-9	D-5		
YTTF-6-8	D-5		
YTTF-9-8	D-5		
YTTF-9-9	D-5		

Sicherheitshinweis

Aufgrund der außergewöhnlichen Konstruktionen der **polyflex**-Schlauchleitungen mit bis zu acht Stahldrahtwickellagen in diesem Katalog werden dynamische Belastbarkeiten erreicht, die weit über den deutschen und internationalen Normen liegen. Die Schläuche sind nach **polyflex**-Normen, deren Werte sich aufgrund langjähriger Erfahrungen bestätigt haben, gefertigt und geprüft.

polyflex-Schlauchleitungen werden unter beachtlichen Drücken eingesetzt. Der kritische Bereich einer Schlauchleitung ist die Verbindung zwischen elastischem Schlauch und starrer Pressarmatur (Einbindezone). Nur die Verwendung von Original-**polyflex**-Komponenten (Schlauch, Armatur und Werkzeug) und die Beachtung der **polyflex**-Montageanleitung garantieren Produktsicherheit und Einhaltung geltender Normen. Zur Sicherstellung des erforderlichen Qualitätsstandards ist die **polyflex**-Montageschulung eine grundsätzliche Voraussetzung für kundenseitige Eigenkonfektionierung von **polyflex**-Höchstdruckschlauchleitungen.

Für die Herstellung und Prüfung der Schlauchleitungen in Verbindung mit dem vorgesehenen Anwendungsbereich sind die Richtlinien und technischen Regelwerke sowie die Arbeitsschutz- und Unfallverhütungsvorschriften maßgebend. Als **polyflex**-Schlauchleitungshersteller sind Sie verpflichtet, die Schlauchleitungen entsprechend den zutreffenden Regelwerken zu kennzeichnen und die Sicherheit durch eine abschließende Druckprüfung nachzuweisen.

Nichtbefolgen kann zum Ausfall der Schlauchleitung und zum Verlust der Gewährleistungsansprüche führen.

Artikelnummer	Größe				Max. Betriebsdruck	Min. Berstdruck	Min. Biege­radius	Gewicht	Nippel ID	Hülse AD	DF
	size	mm	Zoll	mm							

#



NW3																	
size	mm	Zoll	mm	Zoll	MPa	psi	MPa	psi	mm	Zoll	mm	Zoll					
-02	3,0	1/8	7,0	0,276	110,0	15950	275,0	39875	60	2,36	0,07	0,05	1,60	0,06	9,10	0,36	2,5
-02	3,0	1/8	7,0	0,276	110,0	15950	275,0	39875	60	2,36	0,07	0,05	1,60	0,06	9,10	0,36	2,5
-02	3,0	1/8	7,9	0,311	207,0	30000	518,0	75000	100	3,94	0,12	0,08	1,50	0,06	9,80	0,39	2,5
-02	3,0	1/8	7,9	0,311	207,0	30000	518,0	75000	100	3,94	0,12	0,08	1,50	0,06	9,80	0,39	2,5

NW4																	
size	mm	Zoll	mm	Zoll	MPa	psi	MPa	psi	mm	Zoll	mm	Zoll					
-025	3,9	5/32	9,6	0,378	75,0	10875	300,0	43500	55	2,17	0,19	0,13	2,30	0,09	13,20	0,52	4,0
-025	3,9	5/32	9,7	0,382	75,0	10875	300,0	43500	55	2,17	0,16	0,11	2,30	0,09	13,00	0,51	4,0
-025	4,0	5/32	7,7	0,303	120,0	17400	300,0	43500	75	2,95	0,10	0,07	2,30	0,09	9,90	0,39	2,5
-025	4,0	5/32	7,7	0,303	120,0	17400	300,0	43500	75	2,95	0,10	0,07	2,30	0,09	9,90	0,39	2,5
-025	4,0	5/32	9,7	0,382	140,0	20300	350,0	50750	55	2,17	0,16	0,11	2,10	0,08	13,00	0,51	2,5
-025	4,0	5/32	7,9	0,311	150,0	21750	375,0	54375	75	2,95	0,11	0,07	2,30	0,09	9,80	0,39	2,5
-025	4,0	5/32	7,9	0,311	150,0	21750	375,0	54375	75	2,95	0,11	0,07	2,30	0,09	9,80	0,39	2,5
-025	4,0	5/32	10,4	0,409	220,0	31900	550,0	79750	100	3,94	0,21	0,14	1,40	0,06	14,60	0,57	2,5
-025	3,9	5/32	10,4	0,409	220,0	31900	550,0	79750	100	3,94	0,21	0,14	1,40	0,06	14,60	0,57	2,5
-025	3,9	5/32	12,0	0,472	280,0	40600	700,0	101500	140	5,51	0,29	0,19	1,90	0,07	15,60	0,61	2,5
-025	3,9	5/32	12,0	0,472	300,0	43500	780,0	113100	120	4,72	0,40	0,27	1,90	0,07	15,60	0,61	2,6
-025	4,0	5/32	9,9	0,39	301,0	43640	650,0	94240	100	3,94	0,21	0,14	1,80	0,07	12,80	0,50	2,0

NW5																	
size	mm	Zoll	mm	Zoll	MPa	psi	MPa	psi	mm	Zoll	mm	Zoll					
-03	4,7	3/16	9,5	0,374	110,0	15950	250,0	36250	95	3,74	0,13	0,09	2,80	0,11	12,00	0,47	2,5
-03	4,8	3/16	9,5	0,374	110,0	15950	250,0	36250	95	3,74	0,13	0,09	2,80	0,11	12,00	0,47	2,5
-03	4,9	3/16	9,5	0,374	140,0	20300	350,0	50750	95	3,74	0,14	0,09	2,8	0,11	12,1	0,48	2,5
-03	4,9	3/16	9,5	0,374	140,0	20300	350,0	50750	95	3,74	0,14	0,09	2,8	0,11	12,1	0,48	2,5
-03	4,8	3/16	11,5	0,453	180,0	26100	450,0	65250	130	5,12	0,28	0,19	1,40	0,06	15,30	0,60	2,5







2440D-03V32-TC	-03	4,7	3/16	11,5	0,453	180,0	26100	450,0	65250	130	5,12	0,28	0,19	1,40	0,06	15,30	0,60	2,5
2640D-03V32	-03	4,8	3/16	13,0	0,512	250,0	36250	625,0	90625	175	6,89	0,41	0,28	2,30	0,09	18,60	0,73	2,5
2740D-03V34	-03	4,8	3/16	13,2	0,520	280,0	40600	700,0	101500	200	7,87	0,47	0,32	2,30	0,09	18,80	0,74	2,5
2749D-03V34	-03	4,8	3/16	13,3	0,524	301,0	43645	700,0	101500	200	7,87	0,47	0,32	2,30	0,09	18,80	0,74	2,3
2840D-03V34	-03	4,6	3/16	15,0	0,591	400,0	58000	800,0	116000	200	7,87	0,66	0,44	2,30	0,09	19,60	0,77	2,0

NW6

	size	mm	Zoll	mm	Zoll	MPa	psi	MPa	psi	mm	Zoll	kg/m	lbs/ft	mm	Zoll	mm	Zoll	mm	Zoll
2022N-04V15-10K	-04	6,4	1/4	13,8	0,543	69,0	10000	276,0	40000	100	3,94	0,14	0,944	3,50	0,14	18,50	0,72	4,0	4,0
2380N-04V00	-04	6,3	1/4	13,4	0,524	70,0	10150	280,0	40600	70	2,76	0,27	0,18	3,60	0,14	16,60	0,73	4,0	4,0
2380N-04V10-MSHA	-04	6,3	1/4	13,4	0,524	70,0	10150	280,0	40600	70	2,76	0,28	0,19	3,60	0,14	16,60	0,73	4,0	4,0
2388N-04V00	-04	6,3	1/4	13,4	0,524	80,0	11600	320,0	46400	80	3,15	0,30	0,20	3,60	0,14	16,80	0,72	4,0	4,0
2240D-04V32	-04	6,3	1/4	11,5	0,453	110,0	15950	275,0	39875	110	4,33	0,20	0,13	3,80	0,15	13,60	0,54	2,5	2,5
2240D-04V32-TC	-04	6,4	1/4	11,5	0,453	110,0	15950	275,0	39875	110	4,33	0,20	0,13	3,80	0,15	13,60	0,54	2,5	2,5
2380M-04V30W	-04	6,3	1/4	15,8	0,622	110,0	15950	280,0	40600	70	2,76	0,28	0,19	4,00	0,16	17,40	0,69	2,5	2,5
2380N-04V00W	-04	6,3	1/4	13,4	0,524	110,0	15950	280,0	40600	70	2,76	0,28	0,19	3,80	0,15	18,00	0,71	2,5	2,5
2388N-04V12W	-04	6,3	1/4	13,4	0,524	128,0	18560	320,0	46400	80	3,15	0,30	0,20	3,60	0,14	18,20	0,72	2,5	2,5
2440D-04V32	-04	6,4	1/4	12,5	0,492	164,0	23780	410,0	59450	155	6,10	0,33	0,22	2,90	0,11	17,00	0,67	2,5	2,5
2440D-04V32-TC	-04	6,3	1/4	12,5	0,492	164,0	23780	410,0	59450	155	6,10	0,33	0,22	2,90	0,11	17,00	0,67	2,5	2,5
2640D-04V32	-04	6,4	1/4	14,6	0,575	250,0	36250	625,0	90625	200	7,87	0,64	0,43	3,20	0,13	19,60	0,77	2,5	2,5

NW8

	size	mm	Zoll	mm	Zoll	MPa	psi	MPa	psi	mm	Zoll	kg/m	lbs/ft	mm	Zoll	mm	Zoll	mm	Zoll
2380N-05V00	-05	8,3	5/16	15,8	0,622	62,5	9060	250,0	36250	90	3,54	0,35	0,24	4,80	0,19	20,10	0,79	4,0	4,0
2240D-05V32	-05	8,0	5/16	13,3	0,524	90,0	13050	225,0	32625	120	4,72	0,25	0,17	5,30	0,21	16,10	0,63	2,5	2,5
2240D-05V32-TC	-05	8,1	5/16	13,3	0,524	90,0	13050	225,0	32625	120	4,72	0,25	0,17	5,30	0,21	16,10	0,63	2,5	2,5
2248D-05V32-TC	-05	8,1	5/16	13,4	0,528	100,0	14500	250,0	36250	120	4,72	0,25	0,17	4,80	0,19	16,10	0,63	2,5	2,5
2380M-05V30W	-05	8,3	5/16	15,8	0,622	100,0	14500	250,0	36250	90	3,54	0,35	0,24	5,30	0,21	20,20	0,80	2,5	2,5
2380N-05V00W	-05	8,3	5/16	15,8	0,622	100,0	14500	250,0	36250	90	3,54	0,35	0,24	4,90	0,19	20,00	0,79	2,5	2,5
2440D-05V32	-05	8,1	5/16	15,1	0,594	150,0	21750	375,0	54375	175	6,89	0,44	0,30	3,70	0,15	21,00	0,83	2,5	2,5
2440D-05V32-TC	-05	8,0	5/16	15,1	0,594	150,0	21750	375,0	54375	175	6,89	0,44	0,30	3,70	0,15	21,00	0,83	2,5	2,5
2640D-05V32	-05	8,0	5/16	16,9	0,665	210,0	30450	525,0	76125	225	8,86	0,68	0,46	3,70	0,15	22,00	0,87	2,5	2,5

Artikelnummer	Größe		Max. Betriebsdruck	Min. Berstdruck	Min. Biegeradius	Gewicht	Nippel ID	Hülse AD	DF
#									

NW8 Forts.	size	mm	Zoll	mm	Zoll	MPa	psi	MPa	psi	mm	Zoll	kg/m	lbs/ft	mm	Zoll	mm	Zoll	
	2740D-05V34	-05	7,8	5/16	17,2	0,677	250,0	36250	625,0	90625	200	7,87	0,83	0,56	3,70	0,15	22,80	0,90
2741D-05V34/10	-05	7,7	5/16	21,2	0,835	250,0	36250	625,0	90625	200	7,87	0,95	0,64	3,70	0,15	22,80	0,90	2,5
2748D-05V34	-05	7,8	5/16	17,3	0,681	280,0	40600	700,0	101500	230	9,06	0,83	0,56	3,70	0,15	22,80	0,90	2,5
2748D-05V34/16	-05	7,8	5/16	21,8	0,858	280,0	40600	700,0	101500	230	9,06	0,99	0,67	3,70	0,15	22,80	0,90	2,5
2840D-05V36	-05	7,8	5/16	19,5	0,768	300,0	43500	700,0	101500	250	9,84	1,10	0,74	3,70	0,15	24,00	0,94	2,3
2841D-05V36/17	-05	7,7	5/16	23,5	0,925	300,0	43500	700,0	101500	250	9,84	1,38	0,93	3,70	0,15	24,00	0,94	2,3
2749D-05V34	-05	7,8	5/16	17,3	0,681	301,0	43645	700,0	101500	230	9,06	0,83	0,56	3,70	0,15	22,80	0,90	2,3
2848D-05V34	-05	7,8	5/16	19,6	0,772	320,0	46400	800,0	116000	280	11,02	1,10	0,74	3,60	0,14	24,00	0,94	2,5
2849D-05V34	-05	7,8	5/16	19,6	0,772	380,0	55000	800,0	116000	280	11,02	1,10	0,74	3,60	0,14	24,00	0,94	2,1

NW10	size	mm	Zoll	mm	Zoll	MPa	psi	MPa	psi	mm	Zoll	kg/m	lbs/ft	mm	Zoll	mm	Zoll	
	2244N-06V00	-06	9,8	3/8	18,0	0,709	53,5	7755	215,0	31175	120	4,72	0,50	0,34	6,80	0,27	23,80	0,94
2380N-06V10	-06	9,8	3/8	17,9	0,705	57,5	8337	230,0	33350	120	4,72	0,44	0,30	6,70	0,26	23,40	0,92	4,0
2022N-06V15-10K	-06	9,7	3/8	19,0	0,748	69,0	10000	276,0	40000	100	3,94	0,24	0,16	5,30	0,21	23,20	0,91	4,0
2380N-06V50-HT	-06	9,7	3/8	17,9	0,705	70,0	10,150	175,0	25375	120	4,72	0,44	0,30	6,70	0,26	23,4	0,92	2,5
2580N-06V10-MSHA	-06	9,8	3/8	21,6	0,850	70,0	10150	280,0	40600	95	3,74	0,94	0,63	5,50	0,22	28,50	1,12	4,0
2244N-06V10W	-06	9,7	3/8	18,0	0,709	86,0	12470	215,0	31175	120	4,72	0,50	0,34	7,00	0,28	23,50	0,93	2,5
2440N-06V60-HT	-06	9,7	3/8	19,4	0,764	125,0	18125	312,0	45313	190	7,48	0,73	0,49	5,50	0,22	26,90	1,06	2,5
2440N-06V30	-06	9,7	3/8	19,4	0,764	140,0	20300	350,0	50750	190	7,48	0,73	0,49	5,50	0,22	26,90	1,06	2,5
2580N-06V12	-06	9,8	3/8	21,6	0,850	160,0	23200	400,0	58000	95	3,74	0,94	0,63	5,50	0,22	28,50	1,12	2,5

NW12	size	mm	Zoll	mm	Zoll	MPa	psi	MPa	psi	mm	Zoll	kg/m	lbs/ft	mm	Zoll	mm	Zoll	
	2244N-08V10	-08	12,9	1/2	22,7	0,894	55,0	7975	220,0	31900	150	5,91	0,80	0,54	8,80	0,35	29,50	1,16
2380N-08V10	-08	12,9	1/2	22,9	0,902	55,0	7975	220,0	31900	150	5,91	0,68	0,46	6,60	0,26	30,00	1,18	4,0
2022N-08V15-10K	-08	12,9	1/2	23,0	0,906	69,0	10000	276,0	40000	100	3,94	0,34	0,23	6,50	0,26	30,50	1,20	4,0

2580N-08V10-MSHA	-08	12,9	1/2	25,0	0,984	70,0	10150	280,0	40600	110	4,33	1,19	0,80	6,70	0,26	30,00	1,18	4,0
2244N-08V10W	-08	12,8	1/2	22,7	0,894	88,0	12760	220,0	31900	150	5,91	0,80	0,54	9,30	0,37	29,00	1,14	2,5
2388N-08V12W	-08	13,0	1/2	23,0	0,906	110,0	15950	275,0	39875	100	3,94	0,80	0,54	7,50	0,30	28,50	1,12	2,5
2580N-08V52-HT	-08	12,9	1/2	25,0	0,984	110,0	15950	275,0	39875	150	5,91	1,19	0,80	6,70	0,26	30,50	1,20	2,5
2440N-08V30	-08	12,8	1/2	22,5	0,886	140,0	20300	350,0	50750	200	7,87	0,94	0,63	6,70	0,26	30,70	1,21	2,5
2580N-08V12	-08	12,9	1/2	25,0	0,984	140,0	20300	350,0	50750	110	4,33	1,19	0,80	7,50	0,30	30,50	1,20	2,5
2640N-08V32	-08	12,8	1/2	24,5	0,965	180,0	26100	450,0	65250	290	11,42	1,36	0,91	6,80	0,27	34,00	1,34	2,5
2740D-08V30	-08	12,7	1/2	27,0	1,063	200,0	29000	500,0	72500	300	11,81	1,85	1,24	7,50	0,30	31,80	1,25	2,5
2748D-08V30	-08	13,0	1/2	27,1	1,067	250,0	36250	625,0	90625	300	11,81	1,85	1,24	7,50	0,30	31,90	1,26	2,5
2840D-08V30	-08	12,7	1/2	29,8	1,173	250,0	36250	625,0	90625	350	13,78	2,50	1,68	7,60	0,30	34,20	1,35	2,5
2848D-08V30	-08	13,0	1/2	29,9	1,177	300,0	43500	625,0	90625	350	13,78	2,50	1,68	7,50	0,30	33,80	1,33	2,1

NIW20		size	mm	Zoll	mm	Zoll	MPa	psi	MPa	psi	mm	Zoll	kg/m	lbs/ft	mm	Zoll	mm	Zoll	
2440N-12V30		-12	19,6	3/4	30,0	1,181	100,0	14500	250,0	36250	250	9,84	1,39	0,93	12,70	0,50	38,50	1,52	2,5
2640N-12V62-HT		-12	19,8	3/4	33,0	1,299	110,0	15950	275,0	39875	350	13,78	2,16	1,45	12,40	0,49	40,60	1,60	2,5
2580N-12V12		-12	19,8	3/4	32,6	1,283	120,0	17400	300,0	43500	170	6,69	1,76	1,18	12,50	0,49	39,80	1,57	2,5
2640N-12V32		-12	19,6	3/4	33,0	1,299	140,0	20300	350,0	50750	350	13,78	2,10	1,41	12,40	0,49	40,60	1,60	2,5
2648N-12V32		-12	19,8	3/4	33,7	1,327	160,0	23200	400,0	58000	300	13,78	2,28	1,53	12,50	0,49	41,10	1,62	2,5

NIW25		size	mm	Zoll	mm	Zoll	MPa	psi	MPa	psi	mm	Zoll	kg/m	lbs/ft	mm	Zoll	mm	Zoll	
2440N-16V30		-16	25,0	1	37,0	1,457	90,0	13050	225,0	32625	300	11,81	2,00	1,34	17,20	0,68	45,30	1,78	2,5
2640N-16V32		-16	25,0	1	40,0	1,575	120,0	17400	300,0	43500	400	15,75	2,90	1,95	17,30	0,68	49,00	1,93	2,5
2648N-16V32		-16	25,0	1	40,8	1,606	150,0	21750	375,0	54375	400	15,75	3,10	2,08	16,50	0,65	49,00	1,93	2,5

NIW32		size	mm	Zoll	mm	Zoll	MPa	psi	MPa	psi	mm	Zoll	kg/m	lbs/ft	mm	Zoll	mm	Zoll	
2380N-20V30		-20	31,8	1 1/4	44,0	1,732	27,5	3990	110,0	15950	400	15,75	1,83	1,23	24,90	0,98	49,40	1,94	4,0

Allgemeiner Hinweis zur Spalte **DF** in den Tabellen:

Hochstruckschläuche werden üblicherweise mit einem Design Faktor von 2:5:1 entsprechend ISO 7751 bei Arbeitsdrücken bis zu 300,0 MPA eingesetzt; mit einem Design Faktor von 2:1 bei Arbeitsdrücken von $\geq 300,0$ MPA entsprechend EN1829-2. Für Hydraulikschläuche gilt ein Design-Faktor von 4:1.



Antriebs- und Steuerungstechnologien von Parker

Wir von Parker setzen alles daran, die Produktivität und die Rentabilität unserer Kunden zu steigern, indem wir die für ihre Anforderungen besten Systemlösungen entwickeln. Gemeinsam mit unseren Kunden finden wir stets neue Wege der Wertschöpfung. Auf dem Gebiet der Antriebs- und Steuerungstechnologien hat Parker die Erfahrung, das Know-how und qualitativ hochwertige Komponenten, die weltweit verfügbar sind. Kein anderer Hersteller bietet eine so umfangreiche Produktpalette in der Antriebs- und Steuerungstechnologie wie Parker. Weitere Informationen erhalten Sie unter der kostenlosen Rufnummer 00800 27 27 5374



Luft- und Raumfahrt

Schlüsselmärkte

Altermarkt- Services
Frachtverkehr
Triebwerke
Geschäftsflugverkehr und allgemeine Luftfahrt
Helikopter
Raketenerwerfer-Fahrzeuge
Militärflugzeuge
Raketen
Energieerzeugung
Regionalverkehr
Unbemannte Flugzeuge

Schlüsselprodukte

Flugleistungssysteme und Antriebskomponenten
Motorsysteme und -komponenten
Flüchtlingssysteme und -komponenten
Mess-, Transport- und Zerstäubungsgeräte für Fluide
Kraftstoffsysteme und -komponenten
Inertisierung für Tanksysteme
Hydrauliksysteme und -komponenten
Wärmemanagement
Räder und Bremsen



Kälte-Klimatechnik

Schlüsselmärkte

Landwirtschaft
Klimatechnik
Baumaschinen
Lebensmittelindustrie
Industrielle Maschinen und Anlagen
Life Sciences
Öl und Gas
Präzisionskühlung
Prozesssteuerung
Kältetechnik
Transportwesen

Schlüsselprodukte

Druckschicht
Akkumulatoren
CO₂ Regler
Elektronische Steuerungen
Filtertrockner
Handpumpventile
Wärmetauscher
Schläuche und Anschlüsse
Druckregelventile
Kühlmittelverteiler
Sicherheitsventile
Pumpen
Magnetventile
Thermostatische Expansionsventile



Elektromechanik

Schlüsselmärkte

Luft- und Raumfahrt
Industrielle Automation
Life Science und Medizintechnik
Verpackungsmaschinen
Papiermaschinen
Kunststoffmaschinen und Materialumformung
Metallgewinnung
Halbleiter und elektronische Industrie
Isolierindustrie
Draht und Kabel

Schlüsselprodukte

AC/DC-Antriebe und -Systeme
Elektromechanische Aktuatoren,
Handhabungssysteme und Führungseinheiten
Elektrohydraulische Antriebsysteme
Elektromechanische Antriebsysteme
Mensch-Maschine-Schnittstelle
Linearmotoren
Schrittmotoren, Servomotoren, -antriebe und -steuerungen
Profile



Filteration

Schlüsselmärkte

Luft- und Raumfahrt
Lebensmittelindustrie
Industrieanlagen
Life Sciences
Schiffahrt
Mobile Ausrüstung
Öl und Gas
Stromerzeugung und erneuerbare Energien
Prozesssteuerung
Transportwesen
Wasserreinigung

Schlüsselprodukte

Analytische Gasezeruger
Druckfilter und -trockner
Motoransaugh-, Kühlmittel-, Kraftstoff- und Ölfiltersysteme
Systeme zur Überwachung des Flüssigkeitszustands
Hydraulik- und Schmiermittelfilter
Stückstoff-, Wasserstoff- und Nullluft-generatoren
Instrumentenfilter
Membran- und Faserfilter
Mikrofiltration
Sterilfiltration
Wassersatzung, Reinigungsfilter und -systeme



Fluid-Verbindungstechnik

Schlüsselmärkte

Hebezeuge
Landwirtschaft
Chemie und Petrochemie
Baumaschinen
Lebensmittelindustrie
Kraftstoff- und Gaseleitung
Industrielle Anlagen
Life Sciences
Schiffahrt
Bergbau
Mobile Anwendungen
Öl und Gas
Erneuerbare Energien
Transportwesen

Schlüsselprodukte

Rückschlagventile
Verbindungstechnik für Niederdruck
Fluid-Leitungssysteme
Versorgungsleitungen für Tiefseebohrungen
Diagnoseausrüstung
Schlauchverbinder
Schläuche für industrielle Anwendungen
Ankersysteme und Stromkabel
PTFE-Schläuche und -Rohre
Schnellverschluss-Kupplungen
Gummi- und Thermoplastschläuche
Rohrverschraubungen und Adapter
Rohr- und Kunststoffanschlüsse



Hydraulik

Schlüsselmärkte

Landwirtschaft
Alternative Energien
Baumaschinen
Forstwirtschaft
Industrielle Anlagen
Werkzeugmaschinen
Schiffahrt
Materialtransport
Bergbau
Öl und Gas
Energieerzeugung
Müllfahrzeuge
Erneuerbare Energien
LKW Hydraulik
Felsenspießgeräte

Schlüsselprodukte

Druckspeicher
Einbaventile
Elektrohydraulische Antriebe
Mensch-Maschine-Schnittstelle
Hybridantriebe
Hydraulikzylinder
Hydraulikmotoren und -pumpen
Hydrauliksysteme
Hydraulikventile & -steuerungen
Hydrostatische Steuerung
Integrierte Hydraulikkreisläufe
Nebenantriebe
Antriebsaggregate
Drehantriebe
Sensoren



Pneumatik

Schlüsselmärkte

Luft- und Raumfahrt
Förderanlagen und Materialtransport
Industrielle Automation
Life Science und Medizintechnik
Werkzeugmaschinen
Verpackungsmaschinen
Transportwesen & Automobilindustrie

Schlüsselprodukte

Druckluftaufbereitung
Messinganschlüsse und -ventile
Verteilerblöcke
Pneumatik-Zubehör
Pneumatik-Antriebe und -Greifer
Pneumatik-Ventile und -Steuerungen
Schnellverschluss-Kupplungen
Drehantriebe
Gummi, Thermoplastschläuche und Anschlüsse
Profile
Thermoplastische und -anschlüsse
Vakuumerzeuger, -sauger und -sensoren



Prozesssteuerung

Schlüsselmärkte

Alternative Kraftstoffe
Biopharmazeutische Industrie
Chemische Industrie und Raffinerien
Lebensmittelindustrie
Schiffahrt und Schiffbau
Medizin und Zahntechnik
Mikroelektronik
Kernenergie
Offshore-Ölförderung
Öl und Gas
Pharmazeutische Industrie
Energieerzeugung
Zellstoff und Papier
Stahl
Wasser/Abwasser

Schlüsselprodukte

Analysegeräte
Analytische Probenaufbereitungsprodukte und -systeme
Anschlüsse und Ventile zur chemischen Injektion
Anschlüsse, Ventile und Pumpen für die Leitung von Fluoropolymeren
Anschlüsse, Ventile, Regler und digitale Durchflussregler für die Leitung hochreiner Gase
Industrielle Mengendurchflussmesser/-regler
Permanente nicht verschweißbare Rohrschraubungen
Industrielle Präzisionsregler und Durchflussregler
Doppelblock- und Ablassventile für die Prozesssteuerung
Anschlüsse, Ventile, Regler und Mehrwegeventile für die Prozesssteuerung



Dichtung & EMI-Abschirmung

Schlüsselmärkte

Luft- und Raumfahrt
Chemische Verarbeitung
Gebrauchsgüter
Fluiddicht
Industrie allgemein
Informationstechnologie
Life Sciences
Mikroelektronik
Militär
Öl und Gas
Energieerzeugung
Erneuerbare Energien
Telekommunikation
Transportwesen

Schlüsselprodukte

Dynamische Dichtungen
Elastomer-O-Ringe
Entwicklung und Montage von elektromechanischen Geräten
EMV-Abschirmung
Extrudierte und präzisionsgeschliffene/geriefte Elastomerdichtungen
Hochtemperatur-Metalldichtungen
Homogene und eingefügte Elastomerformen
Fertigung und Montage medizinischer Geräte
Metall- und Kunststoff-/Verbundstoffdichtungen
Abgeschirmte optische Fenster
Silikonrohre und -profile
Wärmeleitermaterialien
Schwingungsdämpfer

ENGINEERING YOUR SUCCESS.

Parker Worldwide

Europe, Middle East, Africa

AE – United Arab Emirates, Dubai

Tel: +971 4 8127100
parker.me@parker.com

AT – Austria, Wiener Neustadt
Tel: +43 (0)2622 23501-0
parker.austria@parker.com

AT – Eastern Europe, Wiener Neustadt
Tel: +43 (0)2622 23501 900
parker.easteurope@parker.com

AZ – Azerbaijan, Baku
Tel: +994 50 2233 458
parker.azerbaijan@parker.com

BE/LU – Belgium, Nivelles
Tel: +32 (0)67 280 900
parker.belgium@parker.com

BG – Bulgaria, Sofia
Tel: +359 2 980 1344
parker.bulgaria@parker.com

BY – Belarus, Minsk
Tel: +48 (0)22 573 24 00
parker.poland@parker.com

CH – Switzerland, Etoy
Tel: +41 (0)21 821 87 00
parker.switzerland@parker.com

CZ – Czech Republic, Klecany
Tel: +420 284 083 111
parker.czechrepublic@parker.com

DE – Germany, Kaarst
Tel: +49 (0)2131 4016 0
parker.germany@parker.com

DK – Denmark, Ballerup
Tel: +45 43 56 04 00
parker.denmark@parker.com

ES – Spain, Madrid
Tel: +34 902 330 001
parker.spain@parker.com

FI – Finland, Vantaa
Tel: +358 (0)20 753 2500
parker.finland@parker.com

FR – France, Contamine s/Arve
Tel: +33 (0)4 50 25 80 25
parker.france@parker.com

GR – Greece, Athens
Tel: +30 210 933 6450
parker.greece@parker.com

HU – Hungary, Budaörs
Tel: +36 23 885 470
parker.hungary@parker.com

IE – Ireland, Dublin
Tel: +353 (0)1 466 6370
parker.ireland@parker.com

IL – Israel
Tel: +39 02 45 19 21
parker.israel@parker.com

IT – Italy, Corsico (MI)
Tel: +39 02 45 19 21
parker.italy@parker.com

KZ – Kazakhstan, Almaty
Tel: +7 7273 561 000
parker.easteurope@parker.com

NL – The Netherlands, Oldenzaal
Tel: +31 (0)541 585 000
parker.nl@parker.com

NO – Norway, Asker
Tel: +47 66 75 34 00
parker.norway@parker.com

PL – Poland, Warsaw
Tel: +48 (0)22 573 24 00
parker.poland@parker.com

PT – Portugal
Tel: +351 22 999 7360
parker.portugal@parker.com

RO – Romania, Bucharest
Tel: +40 21 252 1382
parker.romania@parker.com

RU – Russia, Moscow
Tel: +7 495 645-2156
parker.russia@parker.com

SE – Sweden, Spånga
Tel: +46 (0)8 59 79 50 00
parker.sweden@parker.com

SK – Slovakia, Banská Bystrica
Tel: +421 484 162 252
parker.slovakia@parker.com

SL – Slovenia, Novo Mesto
Tel: +386 7 337 6650
parker.slovenia@parker.com

TR – Turkey, Istanbul
Tel: +90 216 4997081
parker.turkey@parker.com

UA – Ukraine, Kiev
Tel: +48 (0)22 573 24 00
parker.poland@parker.com

UK – United Kingdom, Warwick
Tel: +44 (0)1926 317 878
parker.uk@parker.com

ZA – South Africa, Kempton Park
Tel: +27 (0)11 961 0700
parker.southafrica@parker.com

North America

CA – Canada, Milton, Ontario
Tel: +1 905 693 3000

US – USA, Cleveland
Tel: +1 216 896 3000

Asia Pacific

AU – Australia, Castle Hill
Tel: +61 (0)2-9634 7777

CN – China, Shanghai
Tel: +86 21 2899 5000

HK – Hong Kong
Tel: +852 2428 8008

IN – India, Mumbai
Tel: +91 22 6513 7081-85

JP – Japan, Tokyo
Tel: +81 (0)3 6408 3901

KR – South Korea, Seoul
Tel: +82 2 559 0400

MY – Malaysia, Shah Alam
Tel: +60 3 7849 0800

NZ – New Zealand, Mt Wellington
Tel: +64 9 574 1744

SG – Singapore
Tel: +65 6887 6300

TH – Thailand, Bangkok
Tel: +662 186 7000

TW – Taiwan, Taipei
Tel: +886 2 2298 8987

South America

AR – Argentina, Buenos Aires
Tel: +54 3327 44 4129

BR – Brazil, Sao Jose dos Campos
Tel: +55 800 727 5374

CL – Chile, Santiago
Tel: +56 2 623 1216

MX – Mexico, Toluca
Tel: +52 72 2275 4200

